



**T.C.
NEVŞEHİR HACI BEKTAŞ VELİ ÜNİVERSİTESİ
SOSYAL BİLİMLER ENSTİTÜSÜ
ARKEOLOJİ ANABİLİM DALI**

**ANTİK DÖNEM ANADOLU TİYATROLARINDA OTURMA
ALANLARI; İONİA BÖLGESİ ÖRNEKLERİ**

Yüksek Lisans Tezi

Latife BABAT

Danışman

Doç. Dr. Bilsen Şerife ÖZDEMİR

NEVŞEHİR

Temmuz/2022



**T.C.
NEVŞEHİR HACI BEKTAŞ VELİ ÜNİVERSİTESİ
SOSYAL BİLİMLER ENSTİTÜSÜ
ARKEOLOJİ ANABİLİM DALI**

**ANTİK DÖNEM ANADOLU TİYATROLARINDA OTURMA
ALANLARI; İONİA BÖLGESİ ÖRNEKLERİ**

Yüksek Lisans Tezi

Latife BABAT

Danışman

Doç. Dr. Bilsen Şerife ÖZDEMİR

NEVŞEHİR

Temmuz/2022

BİLİMSEL ETİĞE UYGUNLUK

Bu alıřmadaki tm bilgilerin, akademik ve etik kurallara uygun bir řekilde elde edildiđini beyan ederim. Aynı zamanda bu kural ve davranıřların gerektirdiđi gibi, bu alıřmanın znde olmayan tm materyal ve sonuları tam olarak aktardıđımı ve referans gsterdiđimi belirtirim.

Tezi Hazırlayan

Latife BABAT

TEZ YAZIM KILAVUZUNA UYGUNLUK

“Antik Dönem Anadolu Tiyatrolarında Oturma Alanları; Ionia Bölgesi Örnekleri”
adlı Yüksek Lisans tezi, Nevşehir Hacı Bektaş Veli Üniversitesi Sosyal Bilimler
Enstitüsü Lisansüstü Tez Yazım Kılavuzu’na uygun olarak hazırlanmıştır.

Tezi Hazırlayan
Latife BABAT

Danışman
Doç. Dr. Bilsen Şerife ÖZDEMİR

Arkeoloji Ana Bilim Dalı Başkanı
Prof. Dr. Yener BEKTAŞ

KABUL VE ONAY SAYFASI

Doç. Dr. Bilsen Şerife ÖZDEMİR danışmanlığında Latife BABAT tarafından hazırlanan “Antik Dönem Anadolu Tiyatrolarında Oturma Alanları; Ionia Bölgesi Örnekleri” adlı bu çalışma, jürimiz tarafından Nevşehir Hacı Bektaş Veli Üniversitesi Sosyal Bilimler Enstitüsü Arkeoloji Ana Bilim Dalı’nda Yüksek Lisans Tezi olarak kabul edilmiştir.

/...../.....
JÜRİ	İMZA
Danışman:.....
Üye.....
Üye.....

ONAY:

Bu tezin kabulü Enstitü Yönetim Kurulunun/...../..... tarih ve sayılı Kararı ile onaylanmıştır.

...../...../.....

.....

Enstitü Müdürü

TEŞEKKÜR

Tiyatro mimarileri Antik Dönemden beri varlığı bilinen ve bu dönemin gözde yapılarından biridir. Tiyatro mimarisi hakkında geçmişten günümüze hala devam etmekte olan pek çok yayın bulunmaktadır. Fakat yapının üç bölümünden biri olan *cavea* hakkında yapılan çalışmalarda verilerin yeterli olmadığı ve bu bölümün bütüncül olarak ele alınmadığı anlaşılmıştır. Bunun üzerine Doç. Dr. Şerife Bilsen ÖZDEMİR danışmanlığında tiyatro mimarisinin *cavea* bölümü genelden özele bütüncül olarak ele alınmıştır. *Cavea* ile ilgili yapılan çalışmada yapıyı her anlamda değerlendirip, yapı hakkındaki sorunları tespit edip çözüm önerileri getirilen ve mimarinin bu bölümüne sosyal anlamda bakış açısı ile yorum yapılmış olan ilk çalışmadır.

Yapmış olduğum çalışma boyunca benden maddi manevi desteklerini esirgememiş, çalışmama yeni bakış açıları getirmemi, var olan sorunları görmemi sağlamış, fikirlerini ve yönlendirmelerini hiçbir zaman esik etmemiş, zaman mekân fark etmeksizin sorularımı yanıtlamış ve en önemlisi her zaman varlığıyla bana güç vermiş olan danışmanım Doç. Dr. Bilsen Ş. ÖZDEMİR'e sonsuz teşekkürlerimi sunarım. Diğer yandan bu çalışmanın ilerleyişi için ulaşamadığım kaynakları benimle paylaşan sayın Dr. Aytaç Dönmez'e teşekkür ederim. Mesleğimde önemli bir adım atmamı sağlayan ve tiyatro mimarisini sevmeme imkân tanıyan 2016'dan beri çalışmış olduğum Smyrna Agorası kazı başkanı olan hocam Doç. Dr. Akın ERSOY'a ve kazı ekibinde benden desteklerini esirgememiş olan ekip arkadaşlarıma teşekkürlerimi sunarım.

Hayatımın her alanında yanımda oldukları gibi akademik hayatımın ilk adımında da yanımda olan kıymetli annem Halime BABAT, sevgili kardeşlerim Fatma BEYAZTOPRAK ve Elif BABAT'a sonsuz teşekkürlerimi sunarım. Adını sayamadığım hayatımın bu zorlu sürecinde benden desteklerini eksik etmeyen herkese teşekkürlerimi sunarım.

Latife BABAT

İzmir/2022

ANTİK DÖNEM ANADOLU TİYATROLARINDA OTURMA ALANLARI; IONIA BÖLGESİ ÖRNEKLERİ

Latife BABAT

Nevşehir Hacı Bektaş Veli Üniversitesi,
Sosyal Bilimler Enstitüsü
Arkeoloji Ana Bilim Dalı,

Yüksek Lisans, Temmuz/2022

Danışman: Doç. Dr. Bilsen Şerife ÖZDEMİR

ÖZET

Tiyatro kavramı tiyatro mimarisinin varlığından çok öncesine dayanmaktadır. Prehistorik dönemde ilk insanlar besinin nereden geldiğini anlamlandırmak adına tiyatral hareketler ile yaptıkları ritüellerde tiyatroya inanç olgusu katmışlardır. Bir inanç olgusu ile başlayıp ardından bunu kaybetmesi üzerine tiyatro kavramı eski önemini yitirir. Tiyatro Dionysos inancı ile yeniden inanç olgusuna kavuşur. Ritüellerde yapılan tiyatral gösteriler olasılıkla halkın gündelik hayatında da bu gösterilerin devam etmesi isteği üzerine bu yapıyı ortaya çıkarmıştır. Tiyatro mimarisinin ortaya çıkışı Klasik Dönem'in sonlarına dayanmakta ve dönem ilerledikçe yapıda değişimler görülmektedir. Tiyatro mimarisi; *scaene*, *cavea* ve *orkestra* olmak üzere üç ana unsurdan oluşmaktadır. Tez kapsamında yapılacak olan çalışmada tiyatro mimarisinin *caveası* hakkında, yapıldığı zamandan gelişim evrelerine kadar genel bir araştırma yapılmıştır. Bu çalışmada *caveanın* gelişimi, bölümleri, oturma alanları hakkında araştırmalar yapılmıştır. Araştırmalarda Anadolu genelinde geçmişten günümüze kadar gelen ve halen yürütülen tiyatro çalışmalarından yararlanılmıştır. Yapılan araştırmalarda *caveanın* dönemsel değişimler gösterdiği, dönem ilerledikçe ve teknoloji geliştikçe *caveanın* bundan etkilendiği, belli başlı bölümlere ayrıldığı, genel oturma alanlarının yanı sıra halkın sosyal statü farkına sahip olan bireylerinin tiyatrodaki ayrıcalıklı yerlere sahip olduğu gibi veriler elde edilmiştir. Sonuç olarak dönemsel değişim etkileri *cavea* bölümleri gibi genel özelliklerin bilindiği fakat oturma alanlarının arasındaki farkın yeterli ölçüde ele alınmayan bir konu olduğu anlaşılmıştır. Bunun yanı sıra özel oturma alanı olarak da ifade edilen statü farkına sahip bireylerin oturma alanları hakkında da yeterli bilgi olmadığı bu oturma alanlarının adlandırmalarında ortak bir terminolojinin bulunmadığı ve terminoloji sorununun olduğu anlaşılmıştır.

Terminoloji sorunu nedeniyle tez kapsamında Anadolu'daki özel oturma alanları değerlendirilip bir terminoloji oluşturulmuştur. Tez kapsamında değerlendirilecek olan Ionia Bölgesinin *cavealar*da yer alan özel oturma alanları bu terminoloji doğrultusunda değerlendirilmiştir. Ionia Bölgesinde yer alan tiyatroların *caveaları* tiyatro mimarisinin erken dönem örneklerinden bazıları olduğu gibi dönem değişikliklerinin de izlenebildiği *cavealar* olduğu anlaşılmıştır. Ayrıca özel oturma alanlarının birden fazla oluşu bölgede farklı statülere sahip birden fazla topluluğunda varlığına önemli kanıt olarak söylenebilmektedir. Bu bağlamda özel oturma alanları tez kapsamında sosyal ve siyasal olarak da değerlendirilmiştir. Ayrıca benzer işlevlere sahip mimarilerdeki özel oturma alanı terminolojisine uyan oturma alanlarına da adlandırma önerisinde bulunulmuştur.

Anahtar Kelimeler; Tiyatro, *cavea*, *subsellia*, *tribunalia*, *sella curulis*, *pulvinar*, *proedria*, *bisellium*.

**SEATING AREAS IN ANCIENT PERIOD ANATOLIAN THEATERS;
IONIAN REGION EXAMPLES**

Latife BABAT

Nevşehir Hacı Bektaş Veli University,

Institute of Social Sciences,

Department Of Archaeology,

Post Graduate, Month/Year

Supervisor: Associate Professor Bilsen Şerife ÖZDEMİR

ABSTRACT

The concept of theater dates back to before the existence of theater architecture. In order to make sense of where their food comes from, Prehistoric Period first people added belief to the theater in the rituals they performed with theatrical movements. The concept of theater loses its former importance when it starts with a belief phenomenon and then loses it. The theater regains the belief phenomenon with the belief of Dionysus. Theatrical performances in rituals probably revealed this structure upon the people's desire to continue these performances in their daily lives. The emergence of theater architecture dates back to the end of the Classical Period and as the period progresses, changes are seen in the structure. Theater architecture consists of three main elements; *scaene*, *cavea* and *orchestra*. In the study to be carried out within the scope of the thesis, a general research was made about the *cavea* of the theater architecture from the time it was made to the development stages. In this research, researches were carried out on the development of the *cavea*, its sections and seating areas. In the researches, theatrical works from the past to the present and still carried out throughout Anatolia were used. In the researches carried out, data such as the periodical changes in the *cavea*, the fact that the *cavea* was affected by this as the period progressed and the technology developed, it was divided into certain sections, and the general seating areas as well as the individuals with social status difference had privileged places in the theater. As a result, it has been understood that general features such as the effects of periodic changes and *cavea* sections are known, but the difference between the sitting areas is an issue that has not been adequately addressed. In addition, it has been understood that there is not enough information about the sitting areas of individuals with status difference,

which is also expressed as private seating areas, that there is no common terminology in the naming of these seating areas and that there is a terminology problem. Due to the terminology problem, special living areas in Anatolia were evaluated within the scope of the thesis and a terminology was created. The special seating areas in the *cavea* of the Ionian Region, which will be evaluated within the scope of the thesis, have been evaluated in line with this terminology. It has been understood that the *caveas* of the theaters in the Ionian Region are some of the early examples of theater architecture, as well as *caveas* where the changes of the period can be observed. In addition, the existence of more than one private living area can be said as important evidence of the existence of more than one community with different status in the region. In this context, private sitting areas were also evaluated socially and politically within the scope of the thesis. In addition, it has been suggested to name the seating areas that comply with the special seating area terminology in architectures with similar functions.

Keywords; Theater, *cavea*, *subsellia*, *tribunalia*, *sella curulis*, *pulvinar*, *proedria*, *bisellium*.

İÇİNDEKİLER

BİLİMSEL ETİĞE UYGUNLUK	ii
TEZ YAZIM KILAVUZUNA UYGUNLUK	iii
KABUL VE ONAY SAYFASI	iv
TEŞEKKÜR.....	v
ÖZET	vi
İÇİNDEKİLER	x
TABLolar LİSTESİ.....	xii
ŞEKİLLER LİSTESİ	xiii
TEZ TERMİNOLOJİ YAZIM SÖZLÜĞÜ	xviii
GİRİŞ	1

BİRİNCİ BÖLÜM

TİYATRO MİMARİSİNİN GENEL HATLARI

1.1.Tiyatro Mimarisinin Ortaya Çıkışı ve Gelişimi	3
---	---

İKİNCİ BÖLÜM

TİYATROLARDA OTURMA ALANLARI

2.1. Caveadaki Basit Oturma Sıraları	21
2.2. Caveadaki Özel Oturma Alanları	24
2.2.1.Proedria.....	25
2.2.2. Bisellium.....	29
2.2.3. Tribunalia.....	33
2.2.4. Pulvinar.....	35

2.3. Anadolu Tiyatrolarında Oturma Alanlarını Tanımlama Güçlüğü ve Terminolojik Problemler	41
--	----

ÜÇÜNCÜ BÖLÜM

IONİA BÖLGESİ TİYATROLARINDA OTURMA ALANLARI

3.1. Ephesos Antik Kenti Tiyatrosu	46
3.2. Erythrai Antik Kenti Tiyatrosu.....	60
3.3. Klazomenai Antik Kenti Tiyatrosu	65
3.4. Phokaia Antik Kenti Tiyatrosu.....	67
3.5. Magnesia Antik Kenti Yukarı Tiyatrosu	72
3.6. Metropolis Antik Kenti Tiyatrosu	78
3.7. Miletos Antik Kenti Tiyatrosu.....	99
3.8. Priene Antik Kenti Tiyatrosu.....	114
3.9. Notion Antik Kenti Tiyatrosu.....	136
3.10. Smyrna Antik Kenti Tiyatrosu	143
3.11. Teos Antik Kenti Tiyatrosu.....	158

DÖRDÜNCÜ BÖLÜM

DEĞERLENDİRME	169
SONUÇ	180
KAYNAKÇA	187
TABLolar	201
ÖZ GEÇMİŞ	205

TABLolar LİSTESİ

Tablo 1.1. Genel Tiyatro Terminoloji Tablosu	201
Tablo 2.1. İonia Bölgesi <i>caveaları</i> genel ve oturma alanı tablosu.....	203



ŞEKİLLER LİSTESİ

Şekil 1.1.1 Dionysos betiminin yer aldığı vazo.	5
Şekil 1.1.2 Agrippa Odeionu yukardan gösterimi.	7
Şekil 1.1.3 Agrippa Odeionu cepheden gösterimi.	7
Şekil 1.1.4 Thorikos Tiyatrosu çizimi.	8
Şekil 1.1.5 Thorikos Tiyatrosu hava fotoğrafı.	8
Şekil 1.1.6 Vitruvius'un önerdiği Yunan tiyatrosu çizimi.	11
Şekil 1.1.7 Vitruvius'un önerdiği Yunan tiyatrosu çizimi.	12
Şekil 1.1.8 Vitruvius'un önerdiği Roma tiyatrosu çizimi.	13
Şekil 1.1.9 Vitruvius'un önerdiği Roma tiyatrosu çizimi.	13
Şekil 1.2.1 Anadolu tiyatrolarının bulunduğu yerler.	17
Şekil 2.1.1 Anadolu'daki bazı tiyatro cavea planları için bkz.	21
Şekil 2.2.1.1 Proedria.	26
Şekil 2.2.1.2 Proedria örnekleri.	28
Şekil 2.2.1.3 Proedria örnekleri çizimi.	28
Şekil 2.2.2.1 Bisellium.	29
Şekil 2.2.2.2 Üzerinde minder olan biselliumda oturmuş zanaatkar tasviri olan mezar kabartması.	30
Şekil 2.2.2.3 Myra tiyatrosu bisellium örneği.	32
Şekil 2.2.2.4 Pompei Büyük tiyatrosu bisellium örneği.	33
Şekil 2.2.3.1 Tribunalia.	33
Şekil 2.2.3.2 Aspendos tiyatrosu tribunalia örneği.	34
Şekil 2.2.4.1 Pulvinar.	35
Şekil 2.2.4.2 Circus Maximus pulvinarı.	36
Şekil 2.2.4.3 Hierapolis tiyatrosu pulvinarı için bkz.	37
Şekil 2.2.4.4 Pergamon Aşağı tiyatrosu pulvinar örneği.	37
Şekil 2.2.5.1 Sella Curulis.	39
Şekil 2.2.5.2 Sella curulis çizimi.	40
Şekil 2.2.5.3 Rhodiapolis tiyatrosu sella curulis örneği.	41
Şekil 2.2.5.4 Rhodiapolis tiyatrosu sella curulis örneği.	41
Şekil 3.1.1 Ephesos tiyatrosu sahne binası.	47
Şekil 3.1.2 Ephesos tiyatrosu Helenistik Dönem tiyatrosu.	47
Şekil 3.1.3 Ephesos tiyatrosu çizimi.	48

Şekil 3.1.4 Ephesos tiyatrosu cepeden çizimi.	49
Şekil 3.1.5 Ephesos tiyatrosu caveası.	52
Şekil 3.1.6 Ephesos tiyatrosu çizimi.	52
Şekil 3.1.7 Ephesos tiyatrosu oturma alanı.	54
Şekil 3.1.8 Ephesos tiyatrosu proedriası.	55
Şekil 3.1.9 Proedria Görseli	56
Şekil 3.1.10 Ephesos tiyatrosu biselliumu.	57
Şekil 3.1.11 Efes Tiyatrosu kolçalı bisellium örneği.	58
Şekil 3.2.1 Erythrai tiyatrosu çizimi.	60
Şekil 3.2.2 Genel oturma alanı çizimi.	63
Şekil 3.2.3 Sıra başı oturma alanı.	64
Şekil 3.2.4 Erythrai tiyatrosu genel görünümü.	65
Şekil 3.3.1 Klazomenai antik kenti genel haritası.	65
Şekil 3.4.1 Phokai tiyatrosu oturma alanı çizimi.	69
Şekil 3.4.2 Phokai tiyatrosu oturma alanı çizimi.	70
Şekil 3.4.3 Phokai tiyatrosu oturma alanı çizimi.	71
Şekil 3.4.4 Phokai tiyatrosu oturma alanı.	72
Şekil 3.5.1 Magnesia tiyatrosu.	73
Şekil 3.5.2 Magnesia tiyatrosu.	76
Şekil 3.5.3 Magnesia tiyatrosu oturma alanı.	77
Şekil 3.6.1 Kent planı için bkz.	78
Şekil 3.6.2 Tiyatro planı için bkz.	79
Şekil 3.6.3 Metropolis tiyatrosu genel görünümü.	80
Şekil 3.6.4 Metropolis tiyatrosu sahne binası.	81
Şekil 3.6.5 Metropolis Proedrialarının genel görünüşü.	82
Şekil 3.6.6 Metropolis tiyatrosu genel görünüşü.	83
Şekil 3.6.7 Genel oturma alanı çizimi.	84
Şekil 3.6.8 Caveada yer alan aslan ayağı örnekleri.	85
Şekil 3.6.9 Caveada yer alan aslan ayağı örnekleri.	86
Şekil 3.6.10 Caveada yer alan aslan ayağı örnekleri.	86
Şekil 3.6.11 Caveada yer alan aslan ayağı örnekleri.	87
Şekil 3.6.12 Caveada yer alan aslan ayağı örnekleri çizimi.	87
Şekil 3.6.13 Metropolis tiyatrosu proedriaları.	88

Şekil 3.6.14 P1 numaralı koltuk, Metropolis Tiyatrosu Grifonlu Koltuğu.....	89
Şekil 3.6.15 Koltuğa ismini veren grifon tasviri ve batı panelden görünümü.....	90
Şekil 3.6.16 Koltuğun doğu panelden görünümü ve grifon tasviri.....	91
Şekil 3.6.17 Grifonlu koltuğun arka bölümünde yer alan bezeme.....	92
Şekil 3.6.18 P2 numaralı koltuğun ön, doğu ve batı görünümleri.....	92
Şekil 3.6.19 P3 numaralı koltuğun ön, doğu ve batı görünümleri.....	93
Şekil 3.6.20 P4 numaralı koltuğun ön doğu ve batı görünümleri.....	94
Şekil 3.6.21 P5 numaralı koltuğun ön doğu ve batı görünümleri.....	95
Şekil 3.6.22 Atina Dionysos tiyatrosu ima caveanın ikinci sırasında yer alan proedria.	96
Şekil 3.7.1 Miletos antik kent planı.....	99
Şekil 3.7.2 Miletos tiyatrosu.....	100
Şekil 3.7.3 Miletos sahne binası dönem evreleri.....	102
Şekil 3.7.4 Miletos caveası.....	103
Şekil 3.7.5 Miletos tiyatrosu caveası.....	104
Şekil 3.7.6 Miletos tiyatrosu caveası.....	104
Şekil 3.7.7 Miletos oturma alanı.....	105
Şekil 3.7.8 Miletos tiyatrosu caveasında yer alan aslan ayağı detayları.....	106
Şekil 3.7.9 Yerinde olmayan Miletos B1, B2, B3, B4 numaralı biselliumları.....	107
Şekil 3.7.10 Miletos tiyatrosu pulvinar oturma alanı.....	108
Şekil 3.7.11 Miletos pulvinarı oturma alanı sıraları.....	108
Şekil 3.7.12 Miletos biselliumu.....	109
Şekil 3.7.13 Miletos Tiyatrosunda yer alan İnst 2 numaralı yan yana bulunan biselliumlar.....	110
Şekil 3.7.14 Miletos tiyatrosu genel görünümü.....	114
Şekil 3.8.1 Priene tiyatrosu Helenistik Dönem planı için bkz.....	115
Şekil 3.8.2 Priene tiyatrosu Roma Dönem planı için bkz.....	116
Şekil 3.8.3 Priene oturma alanı.....	118
Şekil 3.8.4 Priene tiyatrosu planı için bkz.....	119
Şekil 3.8.5 Priene proedriası çizimi.....	120
Şekil 3.8.6 Priene Tiyatrosu.....	121
Şekil 3.8.7 Priene proedrialarında yer alan metin.....	121
Şekil 3.8.8 P1 numaralı sunağın doğusunda yer alan ilk proedria.....	122

Şekil 3.8.9 P1 ve P2 numaralı proedriaların sağ yan panel görünüşleri.	123
Şekil 3.8.10 P2 numaralı sunağın doğusunda yer alan ikinci proedria.	124
Şekil 3.8.11 P2 numaralı proedriaların arkadan görünüşü.	127
Şekil 3.8.12 P3 numaralı sunağın doğusunda yer alan üçüncü proedria.	127
Şekil 3.8.13 P3 numaralı proedrianın arkadan görünüşü.	129
Şekil 3.8.14 P4 numaralı sunağın batısında yer alan dördüncü proedria.	130
Şekil 3.8.15 P4 numaralı proedrianın yandan ve arkadan görünüşü.	131
Şekil 3.8.16 P5 numaralı sunağın batısında yer alan beşinci proedria.	132
Şekil 3.8.17 P5 numaralı koltuğun arka görseli.	133
Şekil 3.8.18 Pulvinar oturma alanı.	135
Şekil 3.9.1 Notion kent planı.	137
Şekil 3.9.2 Notion tiyatrosu.	137
Şekil 3.9.3 Notion tiyatrosu çizimi.	138
Şekil 3.9.4 Caveada yer alan tonoz.	139
Şekil 3.9.5 Tonoz çizimi.	139
Şekil 3.9.6 Oturma alanı çizimi.	142
Şekil 3.9.7 Notion tiyatrosu.	143
Şekil 3.10.1 Genel harita.	144
Şekil 3.10.2 Kent haritası.	145
Şekil 3.10.3 Smyrna tiyatrosu genel görünümü.	145
Şekil 3.10.4 Son yıllardaki çalışmalar doğrultusunda yapılan çizim.	146
Şekil 3.10.5 Sahne binası.	147
Şekil 3.10.6 Tonozlu yapı.	148
Şekil 3.10.7 Smyrna tiyatrosu genel görünümü.	150
Şekil 3.10.8 Cavea canlandırması.	152
Şekil 3.10.9 İma cavea bölümü.	152
Şekil 3.10.10 Cavea ile orkestra arasında yer alan merdivenler.	153
Şekil 3.10.11 Caveanın sahne binasından görünümü.	154
Şekil 3.10.12 Diazomadan inen merdivenler.	154
Şekil 3.10.13 Son yapılan çalışmalarda açığa çıkarılan oturma alanları çizimi.	155
Şekil 3.10.14 Diazoma önünde yer alan biselliumlar.	157
Şekil 3.11.1 Kent planı.	159
Şekil 3.11.2 Cavea çizimi.	159

Şekil 3.11.3 Caveanın genel görünümü.	160
Şekil 3.11.4 Tiyatro çizimi.....	161
Şekil 3.11.5 Tiyatronun havadan görseli.	162
Şekil 3.11.6 Tiyatro caveası.....	163
Şekil 3.11.7 Tiyatronun genel görüntüsü.....	165
Şekil 3.11.8 Tiyatronun genel görüntüsü.....	166
Şekil 3.11.9 Oturma alanı çizimi.....	167



TEZ TERMİNOLOJİ YAZIM SÖZLÜĞÜ

Cavea

Scaene

Orkestra

Diazoma

Kerkis

Klimaks

Gradus

Ordines

Baldakhin

Subsellia

Vomitorium

Analemma

Proascaene

Parascaene

Postscaenium

Thyromata

İma cavea

Media cavea

Summa cavea

Proedria

Tribunalia

Bisellium

Pulvinar

Sella Curulis

Bouluterion

Stadion

Bu tez çalışmasında tiyatro terminoloji terimleri üstte yer alan yazım şekliyle kullanılmıştır.



GİRİŞ

Antik Dönemin sevilen ve antik kentlerin önemli mimarilerinden olan tiyatroların varlığı Klasik Dönemin sonuna dayanmaktadır. Tiyatro mimarisi, *cavea* ve *orquestra* bölümleri ile şekillenip *scaenenin* eklenmesi ile son halini almıştır. Tiyatro mimarisi hakkında yapılan araştırmalarda *caveanın* yeterli ölçüde araştırılmadığı, bütüncül olarak değerlendirilmedi ve yeterli verilerin olmadığı anlaşılmıştır. Bunun üzerine *caveaların* bütüncül olarak incelenmesi hakkında bir araştırma yapılmaya karar verilmiştir.

Bu bağlamda Anadolu genelindeki tiyatroların *caveaları* incelenmiştir. *Caveaların* genel olarak formu, bölümleri, oturma alanları gibi genelden özele bir değerlendirme yapılmıştır. Basit oturma alanlarının yanı sıra özel oturma alanları olduğu da anlaşılmıştır. Tespit edilen oturma alanları kendi özelinde araştırılmıştır. Yapılan bu araştırma sonucu bilhassa özel oturma alanlarındaki terminolojide bir ortak paydanın oluşturulamadığı anlaşılmıştır. Bunun üzerine tez kapsamında terminoloji sorunu için sunulan çözüm önerisi çerçevesinde Anadolu genelindeki özel oturma alanları değerlendirilip tez kapsamında özel oturma alanları için ortak bir terminoloji önerilmiştir. Diğer yandan *Cavea* hakkında elde edilen veriler doğrultusunda Ionia Bölgesi tiyatrolarının *caveaları* değerlendirilmiştir. Değerlendirme sonucunda *cavealarda* form, yön, hammadde benzerlikleri ve farklılıkları tespit edilmiştir. *Cavealar* kendi aralarında genelden özele değerlendirilmiştir. Ayrıca özel oturma alanları ile ilgili yapılan çalışmada bu oturma alanlarının sadece bir mimari değil aynı zamanda bulunduğu kentin sosyal hayatıyla ilgili bizlere bilgi verdiği anlaşılmıştır. Bu bağlamda Ionia Bölgesi tiyatrolarının özel oturma alanları sayesinde bölgeyle ilgili bazı çıkarımlarda da bulunulmaya çalışılmıştır. Antik dönemin tiyatro ile benzer işleve sahip mimarileri olan *stadion* ve *bouluterion* tiyatrolarında bulunan tez kapsamında hazırlanmış olan tanımlara uyan oturma alanları olduğu tespit

edilmiş ve bu oturma alanları için de benzer adlandırmaların kullanılabilceđi fikri öne sürölmüştür.

Bu tez çalışmasının en büyük gücölüğü ve kısmen eksikliği yapılan değerdendirmelerin yalnızca literatürden tanınan örneklere bađlı kalınarak gerçekleştirilmiş olmasıdır. Dolayısıyla bu noktada konuyu ele alan kaynaklar hangi ölçüde bilgi sunmaktaysa tez çalışmasında da yalnızca onlar kullanılabilmiştir. Tez çalışması için yapılan araştırmalarda öncelikli olarak Anadolu tiyatrolarını ele alan genel kaynaklar incelenmiş, kazı çalışması yapılmış ve yapılmaya devam eden tiyatroların hem tiyatro özelindeki kaynakları hem kazı sonuçları toplantısı verileri incelenmiştir. Ayrıca terminolojinin oluşturulması için özel oturma alanlarının çalışıldığı kaynaklar, terminoloji sözlükleri, arkeoloji sözlükleri ve diđer tiyatro kaynaklarına da başvurulmuştur. Bahsi geçen kaynaklar sonucunda tez kapsamında tiyatro mimarisi, *cavealar*, basit ve özel oturma alanları ve Ionia Bölgesi tiyatrolarının *caveaları* mimari, sosyal ve siyasal yönden değerdendirilmiştir. Çalışma ele alınan bu değerdendirmelerle spesifik olarak konuyla ilişkili yapılan ilk bütüncül örneđi oluşturmaktadır. Ancak elbette burada değerdendirilen örnekler hakkında ulaşılması gereken çok daha kapsamlı belgelerle -ki yukarıda da belirtildiđi gibi bu yalnızca bir literatür değerdendirmesini içerir- konunun geliştirilmesi mümkündür. Bu noktada, bu tez çalışması hem konunun ana problemi olan yanlış terminoloji kullanımına bir öneri sunacak hem de konu hakkında bundan sonra yapılacak olan çalışmalar için de bir altlık oluşturacaktır.

BİRİNCİ BÖLÜM

TİYATRO MİMARİSİNİN GENEL HATLARI

1.1.Tiyatro Mimarisinin Ortaya Çıkışı ve Gelişimi

Muhtemeldir ki topluluk içinde “gösteri” eylemi insanlığın avcı toplayıcı zamanlarına dayanmaktadır. Yazıdan çok önce varoluşu ve çevresi hakkında yeterli bilgi sahibi olmayan insanlık besinin nasıl geldiğini de tam olarak bilmemekte ve bu olayı doğaüstü güçlere bağladığı sanılmaktadır. Hayatta kalmak temel amacı olduğundan barınma ve besin bulmak ilk insan türlerinin başlıca uğraşdır. Bu sebeple av öncesi yiyecek bulmak için doğaüstü güçlere yakarıшта bulunmak adına ateş başında dans edip şarkı söyleyerek ritüeller düzenlendiği düşünülmektedir. Olasılıkla dönem ilerleyip insanlık yiyeceğini kendi üretmeyi öğrendiğinde dinsel ritüeller yerini dans ve oyunlara bırakmıştır. Böylece ritüeller eski önemini ve dini özelliğini yitirmiş sadece eğlence olarak görülmeye başlamıştır¹.

Dönem ilerledikçe insanlığın inanç olgusuna dair bakış açısı tekrar değişmiş ve tiyatro eylemi yeniden bir inanç simgesi halini almıştır. Bu değişim Dionysos’un dini ile meydana gelmiştir. Antik Yunan pantheonunun baş tanrısı Zeus’un baldırından doğarak doğum şekli ile bir zümreye hitap etmektedir. İki kere doğduğu söylenen Dionysos’un doğumu hakkındaki rivayetlerden biri şudur; Zeus’un karısı olan Hera Zeus’un ölümlü Semele ile olan ilişkisini öğrenmesi üzerine farklı bir kılıkta Semele’nin yanına gitmiş ve ona Zeus’un onu kandırdığını gerçekten tanrı ise bunu ona göstermesini söylemiştir. Bunun üzerine Semele bu durumdan şüpheleni

Zeus’tan gerçek yüzünü göstermesini istemiştir. Kimi rivayete göre Zeus’un sinirlenmesi kimine göre ise gerçek yüzünü göstermesiyle çakan şimşekler Semele’yi yakıp kül etmiştir. Zeus bu sırada Dionysos’u fark etmiş ve onu annesinin karnından çıkarmıştır. Böyle ilk doğum gerçekleşmiştir. Fakat doğum zamanı gelmeyen çocuğu

¹ Tiyatronun tarihi hakkında daha fazla bilgi almak için bkz. Mehmet Fuat, **Tiyatro Tarihi**, Mitos Boyut Yayınları, 3. Baskı, İstanbul, 2010, 9-10, Oscar Brockett, **Tiyatro Tarihi**, (çev.) Dost Kitabevi, İstanbul, 2000, 15-24, Robert Pignarre, **Tiyatro Tarihi**, İletişim Yayıncılık, 1. Baskı, İstanbul 1991, 9-12.

ne yapacağını bilemeyen Zeus çocuğu baldırına saklamış ve oradan doğuşu ile Dionysos'un ikinci doğumu gerçekleştirmiştir². Annesinin karnından çıkarılıp Zeus'un baldırına konduğunda ilk doğumu, Zeus'un baldırından doğduğunda ise ikinci doğumunun gerçekleşmesi ile iki kere doğan anlamına gelen “Dithyrambos” ismini almıştır³. Zeus'un yasak ilişkisinden doğan Dionysos Hera'nın gazabından korunması için babası tarafından Zeus'un kızları olarak bilinen Nymphe'lere emanet edilerek Nysa dağına gönderilmiş ve burada büyümüştür. Burada asma yapraklarından şarap yapımını öğrenmiştir⁴. Zeus'tan doğan iki tanrıdan biri olan Dionysos diğer doğan tanrı olan Athena ile de karşılaştırılmakta, Athena babasının başından doğarak üst zümreye hitap ederken Dionysos'un babasının baldırından doğarak alt zümreyi, sarhoşluğu sosyal hayatı temsil ettiği hatta kendisi için “uçucu tanrı” ifadesi kullanıldığı bilinmektedir⁵. Buna rağmen o, çok sevilmiş ve böylece sadece doğumu ile değil tapınımı ile de önemli bir tanrı olmuştur. Dionysos müridleri olarak bilinen ve herkesin alınmadığı bu tapınımda, mensuplarının kendi aralarında gizli ayinler düzenledikleri ve bu şekilde Dionysos'u andıkları bilinmektedir⁶.

İsimlerinden biri olan “Bakkhos”, onun coşkusu ve gizemlerini kutlamak anlamına gelmekte bu da tanrının gizem dolu tapınımına ithaf etmektedir⁷. Vejetasyon tanrısı olarak da kabul gören Dionysos, üzüm ile olan ilişkisiyle bağıcılığı insanlara getiren, bu nedenle hasat zamanlarında şenlikler ile onurlandırılan bir tanrı olarak da anılmaktadır⁸ (**Şekil 1.1.1**).

² Dionysos'un doğum miti için bkz. Georg Wissowa, *Paulys Realencyclopädie Der Classischen Altertumswissenschaft*, **Band 10/5**, 1903/1905, 1016.

³ Azra Erhat, **Mitoloji Sözlüğü**, Remzi Kitabevi, İstanbul 2001, 91-96, Dionysos'un doğumu için bkz. Wissowa, 1016.

⁴ Dionysos'un Nysa dağına gidişi hakkında bkz. Bülent Öztürk, **Roma İmparatorluk Çağı Küçükasya'sında; Dionysos Kültü**, Arkeoloji ve Sanat Yayınları, Arkeopera Kitapevi, İstanbul, 2010, C. Canan Küçükören, **Karia Efsaneleri**, Ekin Grup, İstanbul, 2007, 99-101. Nymphe'ler hakkında bkz. Erhat, Pierre Grimal, **A Concise Dictionary Of Classical Mythology**, T.J. Press Ltd, Padstow, Cornwall, 1990, 297-298.

⁵ Dionysos hakkında yapılan yorumlar için bkz. İsmail Gezgin, **Sanatın Mitolojisi**, Sel Yayıncılık, İstanbul 2016, 103-110, Ali Canip Olgunlu, **Mitostan Logosa**, 2015, 181-188.

⁶ Mircea Eliade, **Dinsel İnançlar ve Düşünceler Tarihi, Cilt 1; Taş Devrinden Eleusis Mysterialarına**, (çev.), Kabalcı Yayınevi 4. Basım, İstanbul, 2015, 436-451. Dionysos için bkz. Erhat.

⁷ Bakkhos ismi için bkz. Erhat, 91-96, Wissowa, 1012.

⁸ Carl Kerényi C. **Dionysos, Yok Edilemez Yaşamın Arketip İmgesi**, (çev.), Pinhan Yayıncılık, İstanbul 2013. Dionysos için bkz. Grimal, 128, Wissowa, 1013.



Şekil 1.1.1 Dionysos betiminin yer aldığı vazo.

Kaynak: Fig.28, Tiryaki S.G. 42.

Dionysos tapınımı için oldukça önemli bir yer tutan şenlikler, belli başlı kurumlar tarafından düzenlenmekte ve bu kurumların Dionysos tapınım törenleriyle bağlantılı da önemli görevlere sahip olduğu bilinmektedir⁹. Dionysos adına düzenlenen festivallerde bağcılık, şarap ve şarabın etkileri gibi konular vurgulanmaktadır. Kendisiyle birlikte başka tanrılara da tapınım olduğu bilinse de; Dionysos festivalleri, daha coşkulu geçtiği, hem halkın hem de devlet adamlarının katılımının olduğu söylenmektedir. Bahar ayında yapılan festivallerde ölümün ve yeniden doğuşun tanrısı olan Dionysos'u anlatmak için tragedya olarak adlandırılan tiyatro gösterileri yapılır, maskeler takılarak danslar edilir ve festivalin olmazsa olmazı korolar şarkılarını söylerdi. Bilinen festivallerden en önemlisi şubat, mart aylarına tarihlenen, “Anthesteria” olarak adlandırılan festivaldir. Sonbaharda kapatılan şaraplar bu festivalde açılıp içilir, şarap içme yarışları yapılır ve şarabın ortaya çıkardığı tatlı sarhoşluğun insanlarda bıraktığı etkiler ile kendinden geçme halinin yaşandığı bir festival olarak kutlanırdı¹⁰. Farklı içeriklere sahip olan şenliklerde tanrı

⁹ Öztürk.

¹⁰ Dionysos şenlikleri hakkında daha fazla bilgi için bkz. Civic Rites C. **Dionysus: Civic Rituals of Wine, Theater, and Transformation**, Democracy and Religion in Ancient Athens, University of

onuruna oynanan oyunlar da önemli bir yer tutmaktaydı. Bu oyunlarda tanrının hayatı çeşitli şekillerde canlandırılmakta ve doğrudan tanrıyla bir ilişki oluşturulmaktaydı. Ayrıca bu şenliklerde onun müritlerle geçen yaşamından kesitler sunan danslara da yer verilmekteydi. Dolayısıyla Dionysos tapınımı için bu oyun ve danslar son derece önemliydi ve bu önem antik dönem tiyatro mimarisinin de doğmasına sebebiyet vermişti. Tiyatro kavramının ortaya çıkışını hazırlayan bu dini geleneğin yapıyla olan ilişkisi, bugün açıkça tiyatroların iç ya da yanlarında bulunan Dionysos tapınaklarıyla da belgelenmektedir¹¹.

Antik dönemin en önemli sosyalleşme ve eğlenme alanlarında biri olan tiyatro, Latince *theatrum*, Yunancada *theatron* kelimeleri ile ifade edilmekteydi¹². Tiyatro mimarisinin gelişimi söz konusu olduğunda bize en iyi bilgiyi veren şehir Atina'dır. Atina'da tiyatro oyunlarının ilk sergilendiği yerin bir agora *orkestrası* olduğu, sahnelenen ilk oyunun MÖ. 534 yılına dayandığı, oyunun Atina'da Agrippa Odeionunun içinde bulunduğu agorada gerçekleştirildiği ve bu oyun tarihinin Klasik Döneme dayandığı bilinmektedir¹³ (**Şekil 1.1.2, Şekil 1.1.3**).

California Press, 2010, 170-207, Çağtay Yücel, **Dionysos Bayramları ve Şenlikleri** Siirt Üniversitesi Sosyal Bilimler Enstitüsü Dergisi, 1. Cilt, 4. Sayı, Siirt Üniversitesi, Sosyal Bilimler Enstitüsü, Siirt, 2015, 151-164. Margarete Bieber, **The History Of The Greek And Roman Theater**, Princeton University Press, New Jersey, 1961, 51-53. Festival hakkında bilgi almak için bkz. Kerényi Peter Wilson, **The Greek Theatre and Festivals Documentary Studies**, Oxford University Press, Oxford, 2007, 87-150.

¹¹ Öztürk.

¹² Frank Sear, **Roman Theatres An Architectural Study**, Oxford University Press, Oxford New York, 2016, 1.

¹³ Bieber. Agrippa Odeumu hakkında daha fazla bilgi almak için bkz. George C. Izenour, **Roofed Theatres of Classical Antiquity**, Yale University Press, New Haven London, 1992, 84-89.

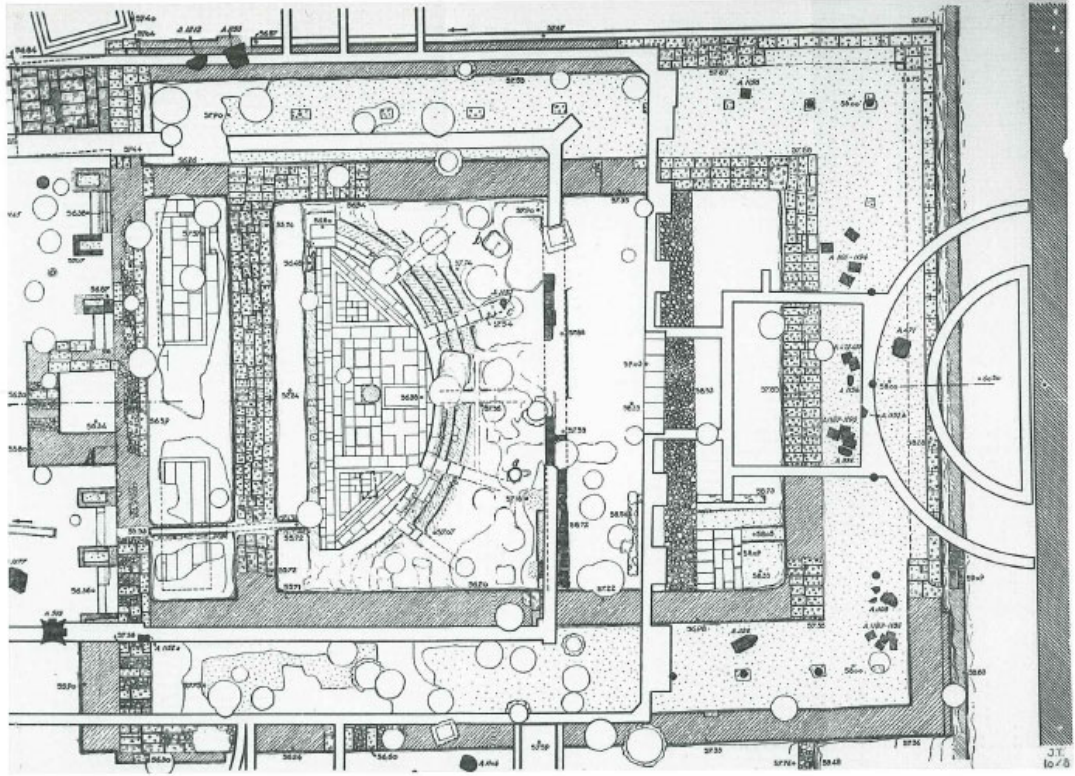

Şekil 1.1.2 Agrippa Odeionu yukardan gösterimi.

Kaynak: Fig. 2.4a, Izenour, 85.

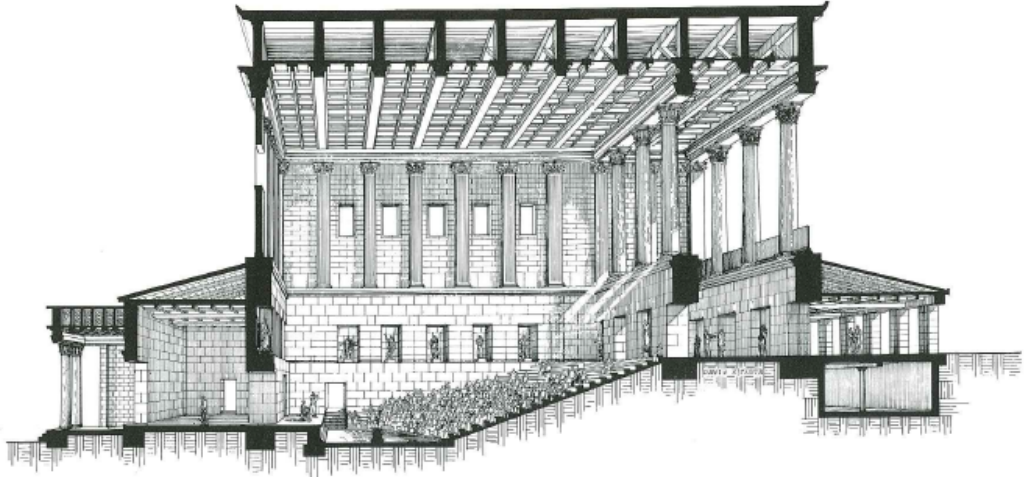

Şekil 1.1.3 Agrippa Odeionu cepheden gösterimi.

Kaynak: Fig.2.4d, Izenour, 88.

Diğer yandan Attika'da bulunan Thorikos Tiyatrosunun *orkestrası* MÖ. 6. yüzyıl sonlarına tarihlenmekte sağlam kalıntıları olmasa da bir *caveası* bulunmakta ve bu tiyatro için Atina'nın Dionysos Tiyatrosu ile yakın tarihlerde inşa edilmiş olduğu

söylenmektedir¹⁴. Buradaki tiyatro içinde ilk kullanımda ahşap oturma alanlarının tercih edilmesi *caveanın* sağlam ele geçmemesine neden olmuştur¹⁵ (Şekil 1.1.4, Şekil 1.1.5).

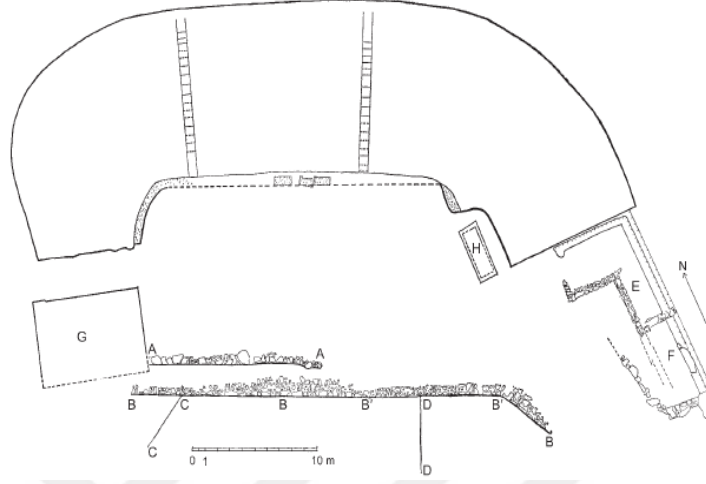

Şekil 1.1.4 Thorikos Tiyatrosu çizimi.

Kaynak: Fig.2, Paga, 355.



Şekil 1.1.5 Thorikos Tiyatrosu hava fotoğrafı.

Kaynak: Fig.3, Paga, 356.

¹⁴ Jessica Paga, **Deme Theaters in Attica and the Trittys System**, *Hesperia: The Journal of the American School of Classical Studies at Athens*, Vol. 79, 2010, 355.

¹⁵ Thorikos tiyatrosu hakkında bkz. Paga, 351-384, Bieber, 54-73, Elizabeth Gebhard, **The Form of The Orchestra in the Early Greek Theatre**, *Hesperia: The Journal of the American School of Classical Studies at Athens*, Vol. 43, 1974, 428-440.

Bu yokluğun sebebi olarak ise başlangıçta alanda ahşaptan yapılmış oturma alanlarının var olduğu, sonrasında ise buradaki ahşap oturma alanlarının coşkulu seyirciye dayanamadığı için kırıldığı dile getirilmiştir¹⁶. Ahşabın dayanıksızlığının anlaşılması ile oturma alanları yamaçlara, Bieber’in ifadesi ile “kazılmış” ve buralar oturma alanı olarak kullanılmıştır¹⁷. Bu durum oturma alanının ahşaptan sonra hemen taşa geçilmediğini bir ara dönem olduğu yorumunu yapmamızı sağlamaktadır. Fakat o arada dönemde yamaçlara inşa edilen oturma alanlarının nasıl bir ham maddesi olduğu, seyircilerin neyin üzerine oturduğu hakkındaki bilgiler yetersizdir. Dolayısıyla bu bilgiyle ilk oturma alanlarının ahşaptan yapıldığını ardından bir süre yamaçların oturma alanı olarak kullanıldığı, sonrasında ihtiyaçlar ve zorunluluklar gereği taşa evrildiğini anlamaktayız¹⁸. Sergilenen oyunlardaki geçiş evreleri için oyuncuların hazırlanması ve oyun eşyalarının bir yerde muhafaza edilmesi adına *scaenenin* ortaya çıktığı bilinmektedir¹⁹. Fakat ilk *scaenenin orkestra* yakınlarında bir alana mı yoksa oyun alanının olduğu alana mı inşa edildiği net olarak bilinmemektedir²⁰. Ahşap olarak kullanılmaya başlayan *scaene proscaene* ve *scaenenin* MÖ. 300- 274 arası geçen sürede ahşap olduğu ayrıca bu dönemde *parascaene* eklemesi yapıldığı, taşa evrilme sürecinin ise MÖ. 269-246 yılları arasına tarihlendiği bilinmektedir²¹. Böylece söylenebilir ki *orquestra*, *cavea* ve *scaene* ile tiyatro mimarisinin üç ana elementi MÖ. 3. yy ile birlikte oluşmuş ve yapı bilinen formuna kavuşmuştur.

Antik dönem mimarlığı hakkında günümüze önemli bilgiler ulaştırmış olan Vitruvius, tiyatro mimarisi ve yapının inşası sırasında dikkat edilmesi gereken hususlar hakkında şu bilgilere değinmiştir;

’’Forum düzenlendikten sonra, oyunların ve ölümsüz tanrıların festivallerini izlemek için mümkün olduğu kadar sağlıklı bir arazi seçilmelidir. Çünkü esen rüzgarlar, oyunlar sırasında eşleri ve çocuklarıyla büyülenmiş biçimde ve zevkten hareketsiz halde oturan izleyicilerin vücutlarındaki açık gözeneklerden içeri girer. Eğer bu

¹⁶ Ernst Robert Fiechter, **Die Baugeschichtliche Entwicklung Des Antiken Theaters**, Hochschule Zu Stuttgart, C H. Becksche Verlagsbuchhandlung Oskar Beck, München, 1914, 22.

¹⁷ Bieber, 54.

¹⁸ Bieber, 54-73

¹⁹ Bieber, 59.

²⁰ Bieber, 57.

²¹ *Scaene* hakkındaki bilgi için bkz. Daria De Bernardi Ferero, **Teatri Classici in Asia Minore IV; Deduzioni e Proposte**, L’Erma di Bretschneider, Roma, 1974, 11.

rüzgarlar, bataklıklardan veya daha başka sağlıksız yörelerden gelirse, sisteme zehirli soluklar sokarlar. Tiyatronun yerinin özenle seçilmesiyle, bu tür kusurlar önlenecektir.

Bu alanın güneye bakmaması için de dikkatli olmalıyız. Güneş tiyatronun kavisli kısmında tüm gücü ile parladığında, burada kısıp dolaşamayan hava, olduğu yerde kalıp ısınır ve giderek kor sıcaklığına ulaşarak yakar, kurutur ve insan vücudunun bütün sıvılarına zarar verir. Bu nedenlerle, bu gibi yönlerden sağlıksız olan arazilerden kaçınılmalı ve sağlıklı araziler seçilmelidir.²²'

Tiyatro, yapısal olarak üç temel unsurdan oluşmaktadır. Bunlar; *cavea*, *orquestra* ve *scaene*'dir. *Orkestra* tiyatro mimarisinin ilk ortaya çıkışından itibaren var olan ve tiyatral olayların gerçekleştiği asıl yer olarak faaliyet göstermiştir. Koro ve dansların yanı sıra oyunlarda başlangıçta *orkestrada* sergilenmekteydi. *Scaene* olarak adlandırılan *scaenenin* ortaya çıkması ile *orquestra* işlevine devam etse de dönem ilerledikçe oyunlar sahnede oynanmaya başlamış *orquestra* ilk zamanki işlevini yavaş yavaş kaybetmiştir. *Proscena* olarak adlandırılan ön sahnenin de eklenmesi ile birlikte sahnede oluşan geniş alan *orkestrada* sahnelenen pek çok şeyin sahneye taşınmasını sağlamıştır. Böylece *orquestra* sadece koroların şarkı söylediği alan olarak kalmıştır. *Cavea* ise ilk günden son döneme kadar seyircilerin oturma alanı olarak varlığını devam ettirmiştir²³. Mimarinin yapım amacı olan sahnelenen danslar, gösteriler ve oyunların gelen seyirciye ulaşması için form inşasında en çok dikkat edilen konu akustik olmuştur. Bu nedenle Vitruvius'un tiyatrolarda yer seçimi için sesin arazi içinde dolaşabileceği ve her köşeye ulaşmada arazide etken olmayan yerlerin seçilmesi gerektiğini söylediği bilinmektedir²⁴. Mimaride sesin en üst oturma alanlarına kadar ulaşması için Vitruvius'un değindiği en önemli nokta *caveadaki* yürüme yolu olan *diazomanın* ölçüleridir. *Diazoma* her tiyatroda bulunmamakla birlikte, Anadolu ve diğer coğrafyalardaki pek çok tiyatroda var olan bir bölümdür. *Caveayı* boydan boya ayıran *diazomanın* ölçülerinin Vitruvius'a göre, eni boyunu geçmemelidir. Aksi bir durumda Vitruvius sesin üst oturma alanına

²² Vitruvius'un verdiği bu bilgi için bkz. Vitruvius, **Mimarlık Üzerine On Kitap**, Şevki Vanlı Mimarlık Vakfı, Matsa Basımevi, Kitap V, Ankara, 2015, Kitap V, Bölüm III, 102.

²³ Fiechter, 66-74. Tiyatro mimarisinin temel unsurlarının gelişimi için bkz. Vitruvius, Bieber, Sear, Belkıs Mutlu, **Mimarlık Tarihi Ders Notları I**, (drl.), Mimarlık Vakfı Enstitüsü Yayınları, 2. Baskı, İstanbul, 2001, 50.

²⁴ Vitruvius, 102-113.

ulaşmasının engelleneceğini düşünmektedir²⁵. Çünkü bu planda en alttan gelen ses dalgaları takıldığı ilk engelde geri dönecek ve yukarı ulaşmayacaktır. Bu nedenle *diazomanın* orantısız ölçüleri sesin ulaşmasına engel olacak ve sahnedeki sergilenen oyun-dans sesleri izleyiciye ulaşmayacaktır²⁶. Vitruvius tiyatrodaki ses iletimi için ses kalıpları hakkında yaptığı araştırmaya dayanarak bir fikir sunmuştur. Vitruvius'a göre ses iletimi için tiyatronun büyüklüğü ile orantılı tunç kaplar yaptırıp, *diazomanın* duvarına nişler açıp nişlere yerleştirilmeli. Bu tunç kaplar sayesinde gelecek olan sesler tunç kaplara çarpıp yukarılar iletilecektir²⁷. Vitruvius'un akustik konusunda dikkat edilmesi gerektiğini söylediği bir başka nokta da *scaene* ile *caveanın* orantısıydı (Şekil 1.1.6, Şekil 1.1.7).

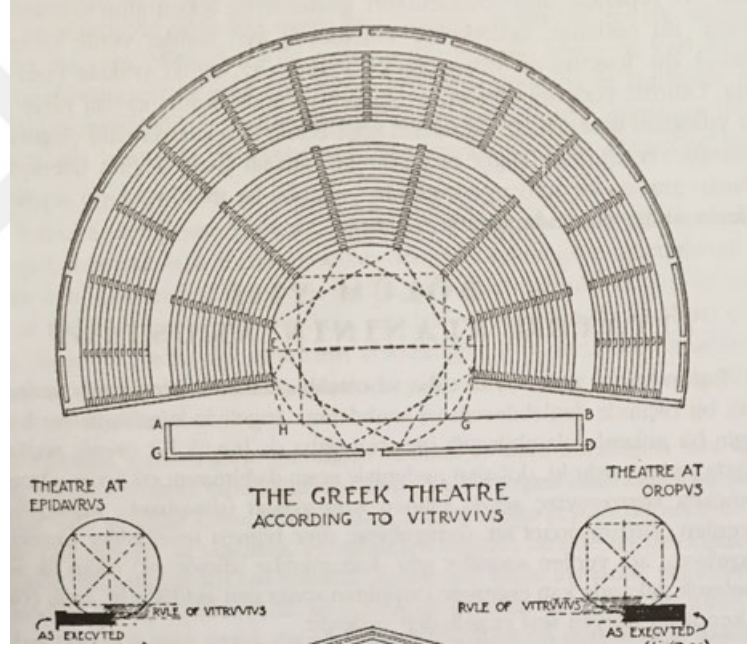

Şekil 1.1.6 Vitruvius'un önerdiği Yunan tiyatrosu çizimi.

Kaynak: Vitruvius, 112.

²⁵ Ses iletimi için Vitruvius'un önerisi hakkındaki bilgi için bkz. Vitruvius, 102-113.

²⁶ Bu konu hakkında daha fazla bilgi almak için bkz. Vitruvius, Kitap V, Bölüm III'e bakabilirsiniz.

²⁷ Vitruvius, 105-107. Vitruvius'un bahsettiği kaplar hakkındaki ele geçen örnekler için bkz. Sear, 8-9.

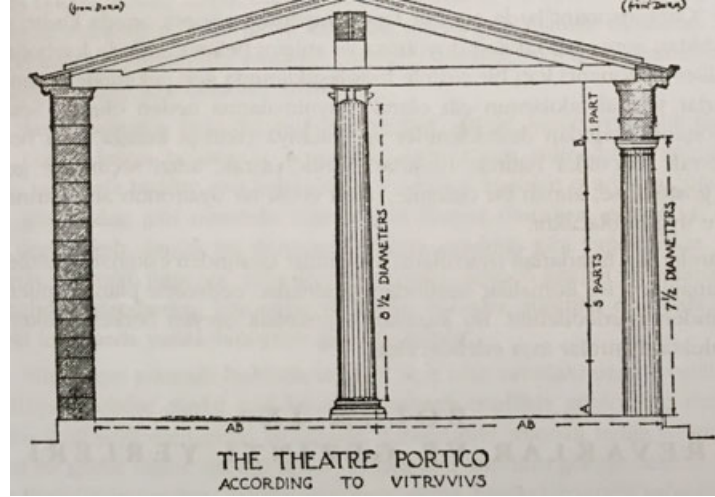

Şekil 1.1.7 Vitruvius'un önerdiği Yunan tiyatrosu çizimi.

Kaynak: Vitruvius, 112.

Buna göre sahnenin yüksekliğinin *caveanın* en üst *klimaksine* kadar olması gerekmektedir²⁸. Ayrıca Vitruvius'un belirttiğine göre bu şekilde inşa edilmesi gereken mimarinin her araziye birebir uymayacağı için araziye göre bu kuralların esnetilebilmesi de mümkündür²⁹. *Cavea* ise en üst basamakların sahneyi daha çok kavramakta ve aşağı doğru da daralan bir form izlemekteydi³⁰.

Erken tarihte yapılan tiyatrolarda *orquestra* merkez alınır ve diğer formlar *orquestra* etrafında şekillenirdi³¹. Şekli erken dönem dinsel gösterilerinin yapıldığı zeminle ilişkili olan *orkestradan* öncelikle *caveayanın* bölümleri içinde *klimaksler* ile ayrılan dilim şeklinde olan *kerkisleri* kesen *klimaksler* belirlenmekte ve *caveanın* ana iskeleti bu *klimakslerin* etrafında şekillenmekteydi³². Diğer tarafına yerleştirilen sahnenin ise ortada kral kapısı olarak adlandırılan büyük kapı ve kenarlarındaki iki kapı da *orquestra* merkez alınarak konumlandırılmaktaydı³³.

“Tiyatronun planı aşağıdaki gibi yapılmalıdır; Ana merkezi saptadıktan sonra, aşağıda bunun sınırlarını belirleyecek olan çerçeveyi çizin; içerisine de, birbirlerinden eşit uzaklıkta olan ve yıldız bilimcilerin, yıldızların müziksel

²⁸ Vitruvius, 102-113.

²⁹ Arazi önerisi hakkındaki bilgi için bkz. Vitruvius, 102-113.

³⁰ Form önerisi hakkındaki bilgi için bkz. Vitruvius, 102-113.

³¹ Mimarının şekillenmesi hakkındaki bilgi için bkz. Vitruvius, 102-113.

³² Vitruvius; 2015, 102-113, *Orkestra* hakkında bahsedilen bilgi için bkz. Bieber, 196, *Kerkis* terimi için bkz. Yasemin Er, **Klasik Arkeoloji Sözlüğü**, Phoenix Yayınevi, Ankara, 2012, 208.

³³ Vitruvius, 102-113.

geçişlerin hızlı yapılması, malzemelerin belli bir yerde muhafaza edilmesi ve oyuncuların kostüm değişimini yapabilmesi için önemli bir mimari yapı olmuştur³⁴. İlk inşa edildiğinde arkada iki katlı olup ön cephede tek katlı bölüme sahip bir yapı olarak tasarlanmıştır³⁵. Helenistik Dönem ile birlikte ise yapıya *thyromata* gibi eklemeler yapılmış bu durum ile birlikte tiyatrodaki mimari değişimler başlamıştır³⁶. Helenistik Dönem'den Roma Dönemi'ne geçiş yapıldığı ara dönemde *scaeneye hypostylos scaenae frons* olarak adlandırılan yapı eklenerek *scaenenin* yükselip bölümlere ayrılması sağlanmıştır³⁷. Helenistik Dönem'i'de ihtişamıyla sahne daha dikkat çeker bir hal almış ve ön sahne olarak adlandırılan *proscenae* isimli eklemeye sahne büyütülmeye devam edilmiştir³⁸. Bir diğer dönem özelliği ise *orkestranın* etrafının onur koltukları olarak bilinen *proedria* koltukları ile çevrili olmasıdır³⁹. Ayrıca *caveanın* en üst oturma alanı sıralarının alabildiğine genişlemesi mimariye at nalı şekilde bir form kazandırmıştır⁴⁰. Tüm bu yapısal özelliklerin yanı sıra Helenistik Dönem'de oynanan oyunlarda her zaman Dionysos inancına bağlı kalındığı da söylenmektedir⁴¹.

Roma Dönemi ile birlikte ise halkın eğlence zevklerinde değişiklikler olmuştur. Helenistik Dönem'deki komedi ve tragedya gibi dramaların aksine bu dönemde atlı araba yarışları, gladyatör mücadeleleri gibi oyunlar ön plana çıkmaya başlamıştır⁴². Dönemin bazı yöneticileri halkın eğlence alanlarında geçirdikleri vaktin gereksiz ve fazla oluşunu öne sürerek tiyatroları şehirden uzakta yapılması kararı almış fakat bu bile halkı tiyatro zevklerinden vazgeçirememiştir⁴³. Ayrıca yönetimin bu isteğine rağmen mimaride senatörlere ayrılmış yerler olduğu da bilinmektedir⁴⁴. Bunun yanı sıra tiyatrodaki sergilenen oyunların yönetimini yapan ve oyunlar için bağışta bulunan

³⁴ *Scaenenin* yapılış amacı hakkındaki bilgi için bkz. Bieber, 59, Ferrero, **Teatri Classici in Asia Minore IV; Deduzioni e Proposte**, 47.

³⁵ *Scaene* hakkındaki bilgiler için bkz. Bieber, 110.

³⁶ *Thyromata* için bkz. Er, 402.

³⁷ Ferrero, **Teatri Classici in Asia Minore IV; Deduzioni e Proposte**, 52.

³⁸ Bieber, Ferrero, **Teatri Classici in Asia Minore IV; Deduzioni e Proposte**, 11. *Proscenae* için bkz. Er. Sahne detayları için bkz. Helenistik Dönemin refah düzeyinin yüksekliği mimariye yansımaları ile tiyatrodaki gelişimler gözlenmiştir. Dönemin önemli mimari detayı olan barok sanatı ve büyük mimari eserlere tiyatrodaki rastlanmıştır.

³⁹ Bieber. *Proedria* terimi için bkz. Er, 323.

⁴⁰ Bieber, 108-128.

⁴¹ Dönemdeki oyunlar hakkındaki bilgi için bkz. Bieber, 108-128.

⁴² Yapının konumu hakkındaki bilgi için bkz. Bieber, 167-188.

⁴³ Bieber, 167-188.

⁴⁴ Yöneticilere ait oturma alanı hakkındaki bilgi için bkz. Bieber, 167-188.

kişileri *caveada* özel oturma alanlarına sahiptir ve bu alanlar *tribunalia* olarak anılmaktadır⁴⁵.

Roma Dönemi'nde tiyatro inşası için artık bir yamaç bulma ihtiyacı ortadan kalkmıştır. Bu dönem Romalıların bulduğu "Roma betonu" ile tiyatroların arkasına tonoz denilen yapay destekler yaparak kentte istedikleri konuma tiyatrolarını inşa etme olanağına sahip oldular. Tonoz sadece konum rahatlığı değil aynı zamanda *caveayı* genişletmek için de kullanılmıştır⁴⁶. *Caveada* bu dönem *parodoi/* parodos olarak adlandırılan seyirci girişleri yerini *vomitorium* olarak anılan uzun bir koridordan oluşan tonozlu geçişlere bırakmıştır⁴⁷. *Scaene* bu dönemde üç farklı form sergilenmektedir; Bunlardan ilki Vitruvius'un bahsettiği düz *scaene*, ikinci kenarlarında çıkıntılar olan *scaene*, sonuncusu ise çıkıntılı fakat üç kapısı bulunan *scaene* formudur⁴⁸. Yarım daire formunu alan *cavea* bu dönem *scaene* ile birleştirilerek tiyatro tam bir bütün haline getirilmiştir. Bu dönem sahne ile *orquestra* arasında geçişi sağlayan basamaklar olduğu dönemin mimari detaylarından⁴⁹. Roma Dönemi'nin son yıllarında popüler hale gelen su oyunları için *scaenede kolybethra* olarak adlandırılan bir düzenleme yapıldığı bilinmektedir⁵⁰. Roma mimarisine atfedilen bir diğer düzenleme magistrat olarak anılan yargıçlara ayrılan özel oturma alanlarıdır⁵¹. Dönemin gözde oyunları olan oyunları için zaman geçtikçe ilginin artması ve buna bağlı olarak alanın yetmemesi üzerine tiyatrolar amphitiyatrolara dönüşmüştür⁵². Bu oyunların değişimine bağlı olarak *orquestrada* da değişime gidilmiştir. *Caveanın summa cavea* bölümündeki *orquestraya* yakın olan ilk birkaç sırasının kaldırılarak, oyunların daha rahat sergilenmesi için alan

⁴⁵ Bieber, 167-188.

⁴⁶ Roma Döneminin tiyatro ile ilgili önemli yeniliği olan tonoz için bkz. Bieber, 167-188, Sear, 36, Gerhard Binder, Bernd Effe, Das Antike Theater; Aspekte Seiner Geschichte, Rezeption Und Aktualität, Wissenschaftlicher Verlag Trier, **Band 33**, 1998, 204-206,

⁴⁷ Bieber, 167-188, Fiechter, 75-126.

⁴⁸ David B. Small, Studies in Roman Theater Design, American Journal of Archaeology, Vol 87, Archaeology Institute of America 1983, 55-65. Sözü geçen düz sahne formu için bkz.; Vitruvius, 109.

⁴⁹ Bieber, 167-188.

⁵⁰ Ferrero, **Teatri Classici in Asia Minore IV; Deduzioni e Proposte**, 72.

⁵¹ Bieber, *Sella Curulis* olarak bilinen bu özel oturma alanları magistratlara özgü alanlardır, Anadolu'daki örneği Rhodiapolis'te görülmüştür. Bu örnek için bkz. Banu Özdilek, **Rhodiapolis Tiyatrosu ve Likya Tiyatroları**, Doktora Tezi, Akdeniz Üniversitesi, Sosyal Bilimler Enstitüsü, Antalya.2011, 123.

⁵² Bieber. Amphitiyatrolar örneği için bkz.; Amphitiyatrolar elips şeklinde olup *cavea* ve ortaki geniş alandan oluşmaktadır. Buradaki oyunlar dönem oyunları olan gladyatör savaşları at arabası hatta su oyunları için ek alanları olan bir alandır ve hayvan dövüşleri için hayvanların alana geldiği kapılar oturma alanlarının altında bulunmaktadır.

oluşturulmuştur⁵³. Ayrıca seyircilerin vahşi hayvanlardan zarar görmemesi adına *orquestra* etrafına duvar örülmesi de değişimler arasında yer almaktadır⁵⁴.

Geç Antik Çağ'a gelindiğinde tiyatro kavramı başka bir hal almıştır. Bu dönemde Hristiyanlığın kabulü ile birlikte yönetimde önemli söz sahibi olan kilise, tiyatroya da müdahale etmiştir. Bu süreçte tiyatrodaki oynanan oyunların uygunsuz ve dine aykırı olduğu insanları yanlış yönlendirdiği söylentisi yayıp tiyatroların kapatılması gerektiği savunulmuştur⁵⁵. Başarısız olduğunu anlayan kilise bu sefer çözümü oyunlara müdahale edip dini metinler okutmakta bulsa da halk, oyunlarından vazgeçmemiş şenliklerde oyunlarını sergilemeye devam etmiştir⁵⁶. Her ne kadar tiyatrolar kapanmamış olsa da bu dönemde mimarının önemli ölçüde hasar aldığı ve yok edildiği bilinmekte, yapılan bazı kazılarda dini törenlerin yapıldığı mekanlara çevrildiği anlaşılmaktadır. Örneğin İznik Tiyatrosu yapılan kazı çalışmalarında *scaenenin* bulunduğu alanın kapatıldığı ve burada Meryem-İsa fresklerinin bulunduğu bilinmekte bu da akla tiyatronun ana işlevini kaybedip dinsel ayinlerin yapıldığı alan olarak kullanılmaya başlandığı fikrini getirmektedir⁵⁷.

Dinsel bir amaç ile ortaya çıkan tiyatro mimarisi en son yine dinsel bir amaç için form değiştirdiği fikri akla gelse de son halinde evrimden ziyade bir tahribat olgusuna dönüşmesi bu düşüncüyü gölgelemektedir. Bu haliyle yaşanan tahribattan dolayı pek çok tiyatro hasar görse de bazı tiyatroların amacına hizmet etmeye devam etmesi yahut dönüşüm geçirirse de zarar görmemesi onların günümüze kadar gelebilmesine en büyük etken olmuştur.

1.2. Anadolu'da Tiyatro Mimarisi

Antik dönemde Anadolu, önemli yerleşim yerlerinden biri olarak dönem yenilikleri ve mimarilerinin iyi takip edilebildiği bir coğrafyadır. Tiyatro mimarisi de bunun önemli örneklerinden birisi olarak gösterilebilir. Bu bağlamda Anadolu'nun farklı bölgelerinde tiyatro mimarisinin gerek Helenistik gerekse Roma örnekleriyle takip edebilmek mümkündür.

⁵³ Ferrero, *Teatri Classici in Asia Minore IV; Deduzioni e Proposte*, 145-150.

⁵⁴ Ferrero, *Teatri Classici in Asia Minore IV; Deduzioni e Proposte*, 145-150.

⁵⁵ Alexander P. Kazhdan vd. *Theater*, The Oxford Dictionary of Byzantium, Vol 3, New York, 1991, 2031.

⁵⁶ Kazhdan vd.

⁵⁷ Meriç E.A. İznik Tarihini Simgeleyen Bir Anıt: Antik Roma Tiyatrosu, Dokuz Eylül Üniversitesi, *Sosyal Bilimler Enstitüsü Dergisi*, Cilt 21, Sayı 2, 2019, 339-355.

Anadolu tiyatro mimarisi hakkında yapılan arařtırmalar farklı bölgelere dađılmış olan 120'nin üzerinde yapının olduđunu ortaya koymaktadır⁵⁸ (Şekil 1.2.1).



Şekil 1.2.1 Anadolu tiyatrolarının bulunduđu yerler.

Kaynak: Ferrero, *Teatri Classici in Asia Minore IV; Deduzioni e Proposte*, Tav. VII.

Bu sayı bölgesel ve kentsel olarak farklılık göstermekte, bazı kentlerde hiç tiyatroya rastlanmazken bazı kentlerde ise birden fazla tiyatro örneđi ile karşılaşılmaktadır. Sayısal olarak baktığımızda 32 tane yapı ile Anadolu'da tiyatro mimarisinin en fazla olduđu coğrafyayı Lykia Bölgesi oluşturmaktadır⁵⁹. Bununla birlikte Antik dönem Anadolu tiyatroları üzerine yapılan çalışmalar sonucunda Anadolu tiyatrolarının bir bölümünün gün yüzüne çıkarıldıđı fakat hala kazısı yapılmayan pek çok tiyatronun da olduđunu bilmekteyiz⁶⁰. Bununla birlikte, bugünkü veriler ışığında; Anadolu'da

⁵⁸ Özdilek, *Rhodiapolis Tiyatrosu ve Likya Tiyatroları*.

⁵⁹ Özdilek, *Rhodiapolis Tiyatrosu ve Likya Tiyatroları*, 1.

⁶⁰ Bunun için Yılmaz, *Antik Anadolu Tiyatroları; 115 Antik Kent, 119 Tiyatro* adlı esere bakabilirsiniz. Bunun yanı sıra, Daria De Bernardi Ferrero, *Teatri Classici in Asia Minore I*, Roma, 1966, Daria De Bernardi Ferrero, *Teatri Classici in Asia Minore II*, Roma, 1969, Daria De Bernardi Ferrero, *Teatri Classici in Asia Minore III; Citta dalla Troade alla Pamfilia*, L'Erma di Bretschneider, Roma, 1970, Ferrero, *Teatri Classici in Asia Minore IV; Deduzioni e Proposte*, Sear, *Roman Theatres An Architectural Study*, Raymond G. Chase, *Ancient Hellenistic and*

Helenistik Dönem ile birlikte yoğun bir tiyatro mimarisi geleneği gözlemlendiği söylenebilir. Bu gelenek Roma Dönemine geçişle birlikte ise yaşanan eğlence kavramının değişmesi ile tiyatro formlarının yeni detaylarla revize edilen alanlara dönüşmesine sebebiyet verir.

Anadolu'nun en eski tiyatrosu olabileceği düşünülen yapının Ionia Bölgesinde bulunan Phokaia tiyatrosu olduğu söylenmektedir⁶¹. MÖ. 4. yüzyılın üçüncü çeyreğine tarihlendirilen yapıda yürütülen çalışmalardan, *caveanın* bir kısmı ortaya çıkarılmış ve *caveanın* Helenistik Dönem geleneğinde yamaca yaslı olduğu tespit edilmiştir. Oturma sıralarında rastlanılan bir yazıtta kentte bir yüksek zümrenin varlığı tespit edilerek belli bir oturma alanının bu gruba ayrıldığı belirlenmiştir. Bir diğer dönemsel ayırım da *analemmanın* taş boyutları ile belirlenmiştir⁶².

Karia Bölgesinde yer alan Helenistik Dönem tiyatrolarından biri olan Hyllarima/Ullarima tiyatrosunun *caveasının* kayaya oyularak inşa edilmesi Anadolu'daki farklı *cavea* inşa tekniklerini bize sunan önemli bir örnektir⁶³.

Anadolu'da Roma Dönemi'ne geçişle yaşanan değişim tiyatro mimarisine de yansımıştır. Örneğin Pamphylia Bölgesinde yer alan Aspendos tiyatrosu her detayı ile Roma Dönemi tiyatrosudur. Tiyatro *orkestrasının* yarım oluşu, *aditus maximus* üzerinde yer alan *tribunalianın* varlığı ve *vomitoriumlar* Roma Dönemi tiyatro mimarisinin en önemli detaylarındandır⁶⁴. Side tiyatrosu ise yamaç olmayan düz bir zemine tonozlar üzerine inşa edilmesi ile tipik bir Roma Dönemi tiyatro mimarisi sergilemektedir⁶⁵.

Roma Dönemi'nde yaşanan tiyatro mimarisindeki değişiklikler mimariye yeni özellikler katmasının yanı sıra Helenistik Dönem dokusunu tam anlamıyla yok

Roman amphitheatres, stadiums, and theatres : the way they look now, Peter E. Randall Publisher, Portsmouth, New Hampshire, 2002, Hans P. Isler, **Antike Theaterbauten Ein Handbuch Katalogband** Archäologische Forschungen, Band 27, Österreichischen Akademie der Wissenschaften, Wien 2017.b., gibi eserlere de bakabilirsiniz.

⁶¹ Ömer Özyiğit, 1991 Yılı Phokaia Kazı Çalışmaları, **14. Kazı Sonuçları Toplantısı**, Cilt 2, Ankara, 1992 a, 2.

⁶² Phokaia tiyatrosu hakkında yapılan ilk çalışmalar için bkz. Özyiğit, **14. Kazı Sonuçları Toplantısı**, 199-122. Phokaia tiyatrosu hakkında yapılan daha detaylı çalışmalar ve tarihlendirme için bkz. Özyiğit, **14. Kazı Sonuçları Toplantısı**, 1-22.

⁶³ Yılmaz, 48.

⁶⁴ Ferrero, **Teatri Classici in Asia Minore III; Citta dalla Troade alla Pamfilia**, 163, Fig.176.

⁶⁵ Yılmaz, 212-213. Side tiyatrosu hakkında bkz. Ferrero, **Teatri Classici in Asia Minore III; Citta dalla Troade alla Pamfilia**, 136-157, Sear, 377.

etmemiştir. Anadolu'da da hem Helenistik Dönemi dokusunu kaybetmemiş aynı zamanda Roma Dönemi yeniliklerini almış olan tiyatro örnekleri bulunmaktadır. Bunlara bakacak olursak Ionia bölgesinde yer alan erken dönem tiyatrolarından olan Miletos ve Priene tiyatrolarının Helenistik Döneme tarihlenmiş olsalar da Roma Dönemi'nde ihtiyaç gereği büyütülerek genel form olarak Helenistik Dönem formunu koruyarak Roma Dönemi'ne ait yeni yapı eklemeleriyle her iki döneme de hitap etmişlerdir. Priene tiyatrosundaki *caveanın* açısı ve sahne ile *caveanın* ayrı oluşu Hellenistik Dönem mimarisini devam ettirdiğine dair önemli bir kanıttır⁶⁶. Priene tiyatrosu *caveasındaki* mimari detaylarla hem Helenistik Dönem hem de Roma Dönemi'ne hitap etmektedir⁶⁷. Mysia Bölgesinde yer alan Pergamon Yukarı tiyatrosuna baktığımızda akropolde yer alan yapı, Helenistik dönemde inşa edilip Roma Dönemi'nde arena eklemeleri yapılmasıyla her iki döneme hitap eden örneklerden biri olmuştur⁶⁸. Tiyatronun sahnesi her zaman çıkarılıp takılabilen ahşap sahne olarak kalmış böylece Helenistik dönem dokusunu da korumaya devam etmiştir.

Anadolu'da dönemseller özellikleri yanı sıra yapı özellikleri ile Anadolu özelinde ünük ve en ihtişamlı örnekleri ile karşılaşmaktayız. Örneğin Pisidia Bölgesinde yer alan Sagalassos tiyatrosu ise denize 1565 m yüksekliği ile ve Lykia Bölgesinde yer alan Balboursa Yukarı tiyatrosu denize yüksekliği 1564 m olması ile dünyanın en yüksek tiyatroları arasında yer almaktadırlar⁶⁹. Phrygia Bölgesinde yer alan Aizonai tiyatrosunun *caveasında* yer alan oturma basamakları en ölçüsü ile Anadolu'nun en geniş oturma sıralarına sahip tiyatrosudur. Ayrıca *orkestrası* Ephesos tiyatrosundan sonra ikinci en büyük *orkestra* olarak kabul edilmektedir⁷⁰. Karia Bölgesindeki Halikarnasos tiyatrosunun *caveasında* bulunan sırtlıklı koltuklarının sırtlarının ses

⁶⁶ Miletos tarihlendirmesi için bkz. Sear, 343, Priene tarihlendirmesi için bkz. Sear, 349. Tiyatroların büyütülmesi hakkındaki bilgi için bkz. Yılmaz, 2010.

⁶⁷ Ferrero, **Teatri Classici in Asia Minore III; Citta dalla Troade alla Pamfilia**. *Orkestra* etrafında yer alan *proedrialar* Helenistik Dönemi'n mimari detaylarındadır. *Caveasında* yer alan *tribunaila* olarak adlandırılan oyun başışçıları ve yöneticileri için olan özel oturma alanı ise Roma Dönemi'nde ortaya çıkan koltuklardandır.

⁶⁸ Sear, 1-23.

⁶⁹ Tiyatroların ölçüleri için bkz. Yılmaz, 176-178. Sagalassos tiyatrosu hakkında daha fazla bilgi için bkz. Karl Lanckoroński, Städte Pamphyliens Und Pisidiens, **Band 2**, Pisidien – Wien. 1892, 152-159, Ferrero, **Teatri Classici in Asia Minore II**, 41-56. Balboursa Yukarı tiyatrosu için bkz. Ferrero, **Teatri Classici in Asia Minore II**, 81-86.

⁷⁰ Yılmaz 196-197.

iletimine engel olması nedeniyle kesildiği düşünölmekte ve bu durum Anadolu'daki başka bir tiyatroda rastlanılmamaktadır⁷¹.

Ionia Bölgesinde yer alan döneminin önemli liman kentlerinden biri olan Ephesos, Anadolu'nun en büyük tiyatrosuna sahiptir. Yapı, Roma Dönemi'nde genişletilmesiyle bu özelliğe sahip olmuştur. Helenistik Dönemde *orquestra* kenarında yer alan onur koltukları olarak bilinen *proedria* koltuklarının en zarif örneklerine de yine bu tiyatroda karşılaşmaktayız⁷². Lykia Bölgesinde yer alan Simena tiyatrosu ise Anadolu'nun en küçük tiyatrosu olarak kabul edilmektedir⁷³.

Tiyatro mimarisinin form deęişikliklerinin olduęu her iki dönem özelliklerini de taşıyan ya da sadece belli bir döneme hitap eden formların Anadolu'da farklı bölgelerde görüldüğü yapılan araştırma sonuçlarında ortaya çıkmıştır.

⁷¹ Halikarnasos tiyatrosu sırtlık bilgisi için bkz; Yılmaz, 34-35. Halikarnasos tiyatrosu hakkında bkz. Sear, 337, Chase, 47.

⁷² Ephesos tiyatrosu hakkındaki bilgiler için bkz. Yılmaz, 68-72, Krinzinger F.– Ruggendorfer P. (HRSG.) **Das Theater Von Ephesos Archäologischer Befund, Funde Und Chronologie Textband; Forschungen In Ephesos Band II/1**, Verlag der Österreichischen Akademie der Wissenschaften, Wien, 2017, Ferrero, **Teatri Classici in Asia Minore IV; Deduzioni e Proposte**.

⁷³ Yılmaz, 102.

İKİNCİ BÖLÜM

TİYATROLARDA OTURMA ALANLARI

2.1. Caveadaki Basit Oturma Sıraları

Tiyatro mimarisi üç ana bölümden oluşmaktadır. Bunlar; *scaene* olarak adlandırılan sahne binası, koroların daha sonra yarış oyunları için kullanılan alan olan *orquestra* ve seyircilerin oturma alanı olan *cavea*.

Tiyatronun üç ana bölümünden biri olan *cavea* oturma alanının geneline verilen isimdir. Amphitiyatrolarda ise bu adlandırma, hayvan oyunlarında kullanılacak hayvanların tutulduğu yer için kullanılmaktadır⁷⁴ (Şekil 2.1.1).

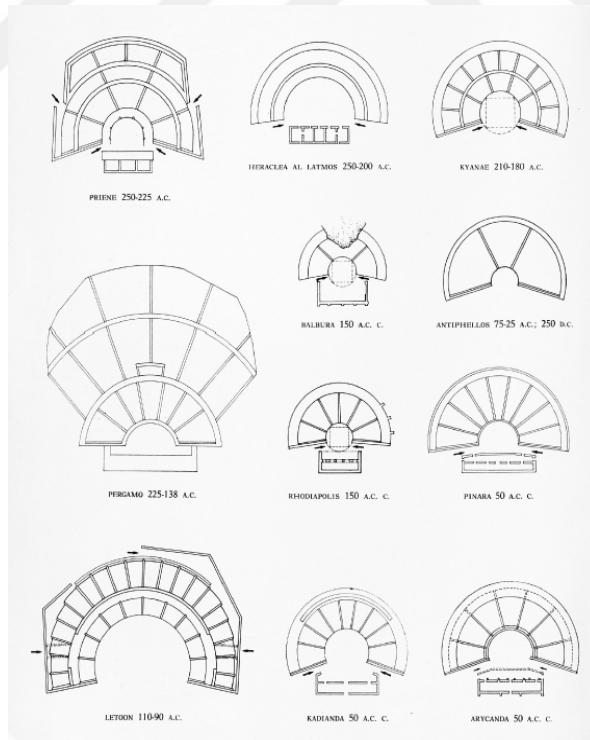

Şekil 2.1.1 Anadolu'daki bazı tiyatro cavea planları için bkz.

Kaynak: Ferrero, *Teatri Classici in Asia Minore IV; Deduzioni e Proposte*, Tav. IV.

⁷⁴ Et, 77.

Caveanın her bir katına *gradus*, her bir sırasına ise *ordines* adı verilmiştir. Ayrıca her bir oturma alanı ise *subsellia* olarak isimlendirilmiştir⁷⁵. *Cavea* kendi içinde birkaç bölümden oluşmaktadır. Bunlar; oturma alanlarının olduğu bölüm, *caveadaki* bulunduğu bölümü dilimler şeklinde kendi bulunduğu bölüm, içinde birkaç bölüme ayıran Yunanca *kerkis* Latince *cunei* olarak adlandırılan oturma alanlarına çıkmayı sağlayan *klmaksın* bölerek oluşturduğu bölüm ve *caveayı* yatay olarak bölen Yunanca *diazoma* Latince *praecinctions* olarak adlandırılan yürüme yolu olarak tanımlanabilir⁷⁶. *Diazomanın* ayırdığı bölümler ise üstte *summa cavea*, eğer mevcut ise ortada *media cavea* altta ise *ima cavea* olarak adlandırılır.

Kerkis olarak adlandırılan bölüm, *caveaya* çıkmayı sağlayan klmakslerin arasında yer alan ve *caveanın* bölümlerinin oluşturan yapının ana bölümlerinden biridir. Klasik Dönem tiyatro mimarisinde *cavea* iskeletinin *kerkis klmakslerinin* üzerine kurulup şekillendiği bilinmektedir⁷⁷. Her tiyatrodada aynı sayıda bulunmayan *kerkisler*, ayrıca alanın genişliği ve *caveanın* büyüklüğüne göre sayısal değişkenlik de gösterirler.

Ima cavea daha çok seçkinlerin oturma alanı olarak tanımlanmaktadır. Oyun yönetici ve başişçilerinin koltukları, üst düzey kişilerin locaları, onur koltukları, sulh hakimlerinin koltukları genel olarak burada konumlandırıldığı bilinmektedir⁷⁸. *Media cavea* Roma Dönemi'nde *plebler* olarak anılan dönemin seçkin insanları olarak bilinen ve beyaz toga giyen kişilerin oturma alanı olarak tanımlanmaktadır⁷⁹. Bu bağlamda özellikle evli erkekler ile bekar olanların farklı koltuklarda olacak şekilde yine bu bölümde oturduğu dile getirilmektedir. Diğer yandan burada oturan *pleblerin* bu oturma bölümünü kullanmaları için beyaz toga giymeleri zorunluluğu da mevcuttur⁸⁰. *Summa cavea*, Roma Dönemi'nde ortaya çıkmış *caveanın* üst bölümü

⁷⁵ *Gradus*, *Ordines* ve *Subsellia* terimleri için bkz. Sear, 1-4.

⁷⁶ *Kerkis* için bkz. Er, 208, *Cunei* için bkz. Joel Trapido, The Language of the Theatre: I. The Greeks and Romans, Educational Theatre Journal, Vol I, **The Johns Hopkins University Press**, Maryland/Amerika, 1949, 18-26, *Diazoma* için bkz. Er, 100, *Praecinctions* için bkz. Trapido, 18-26.

⁷⁷ Sear, 3.

⁷⁹ *Plebler* hakkında bkz. William David Ross Ed. The Oxford Classical Dictionary, **Oxford University Press, Oxford**, 1949, 703.

⁸⁰ *Media cavea* hakkında bkz. Sear, 2-3, Elizabeth Rawson, Discrimina Ordinum: The Lex Julia Theatralis, **Papers of the British School at Rome**, Vol. 55, 1987, 85 Bir dönem halkın bekar olan erkeklerinin oyunları izlemesinin yasak olduğu bilinmektedir. Fakat imparatorun doğum gününde tiyatro oyunlarını izleyebildikleri bilinmektedir. Ayrıca asker ve gazilerinde bu bölümde oturduğu bilinmektedir.

olup genelde kadınların ve alt sınıfın oturduğu yer olarak bilinir⁸¹. Fakat bazı kaynaklarda burada kölelerinde oturma izni olduğu da söylenir. Bu bölümün kadınlara ayrıldığı bilinmekle birlikte dönem ilerledikçe erkeklerin de burada oturmaya başlamıştır⁸². Dolayısıyla özellikle yapının anıtsallaştığı Roma Dönemi'yle birlikte tiyatrolardaki oturma sıralarının sınıfsal bir ayrıma göre düzenlemeyi de beraberinde getirdiği anlaşılmaktadır.

Tiyatroda oturma sıraları (*ordines*) hazırlanırken önce oturma sıralarının yerleştirileceği alan tespit edilip ayarlanır ardından buraya uygun şekilde oturma sıraları hazırlanarak yapının bu bölümü inşa edilirdi. Bir adet oturma alanı (*subsellia*) için Vitruvius şu ölçüleri vermiştir;

*“İzleyicilerin oturma yerlerinin basamak yüksekliği bir ayak ve bir avuçtan az, bir ayak ve altı parmakdan fazla olmamalıdır; derinlikleri de, iki buçuk ayaktan fazla, iki ayaktan az olmayacak şekilde belirlenmelidir.”*⁸³.

Hazırlanan oturma alanlarında genelde doğrudan kayaya oyma tercih edilmemektedir. Bunun iki sebebi vardır; birincisi her yerde kaya yoktur. İkincisi taşa oyulan sıraların görüntüyü bozduğu düşünülmektedir⁸⁴. Ana kayaya oyularak oluşturulan ya da kesilip, önceden hazırlanmış yerlerine yerleştirilen oturma alanlarının yüzeylerini kaplayan levhalar yerleştirildikten sonra son şeklini alır. Fakat bazı tiyatrolarda kaplama yapılmadığı buna karşın bazılarında ise mermer kaplamaların yapıldığı bilinmektedir. Hazırlanan sıralar aşağıdan yukarı olacak şekilde dizilir. Bu durum alttaki oturma sırasının bulunduğu yere daha sağlam bir şekilde oturmasını sağlar. Ayrıca yerleştirme belli bir eğim ile yapılır. Bu durum *caveada* kaymayı önlemesi, sesin rahat iletimi, seyircinin oyunu rahat izlemesi, yağmur sularının *orkestraya* ulaşip kanallarla rahatça dışarı aktarılması gibi durumlar

⁸¹ Ferrero, **Teatri Classici in Asia Minore IV; Deduzioni e Proposte**, 63-64.

⁸² *Summa cavea* hakkında bkz. Sear, 2.

⁸³ Vitruvius, 108. Vitruvius'un bahsettiği ölçülerin günümüzde kullanılan ölçülere uyarlaması şu şekilde yapılmıştır; bir ayak 29,44 cm, bir avuç içi 7,36 cm, bir parmak 1,84 cm. Bu bilgiye göre bir oturma basamağının yüksekliği 36,8 cm'den az 40,48 cm'den fazla olmamalı, derinliği ise 58,88 cm'den az 73,60 cm'den fazla olmaması gerektiği söylenebilir. Ölçülerin günümüze uyarlanması hakkında bilgi için bkz. Orhan Bingöl, **Arkeolojik Mimaride Taş**, Bilgin Kültür Sanat Yayınevi, Ankara, 2019, 83-94.

⁸⁴ Anadolu'da yer alan ana kayaya oyulmuş tiyatro örnekleri bulunmaktadır. Bunlara örnek olarak; Letoon tiyatrosunun bir bölümünün ana kayaya oyulduğu bilinmektedir, bkz. Yılmaz, 90, Simena tiyatrosu bir diğer örnektir, bkz. Yılmaz, 102, Sear, 378, Adada tiyatrosu'da taşa oyulan oturma alanına sahip tiyatrolar arasındadır, bkz. Yılmaz, 183. Ayrıca Yunanistan'da da Argos tiyatrosu bkz. Sear, 386, Eleusis tiyatrosu bkz. Sear, 396, Oricum tiyatrosu bkz. Sear, 414, gibi tiyatrolarda da taşa oyularak yapılan *cavea* örnekleri ile karşılaşmaktayız.

için tercih edilmiştir. Suyun dışarı atılması için kanalların olduğu örnekleri Priene ve Metropolis tiyatrosundaki *proedriaların* olduğu bölümde izlemek mümkündür⁸⁵.

Oturma sıralarının (*ordines*) sonunda bulunan son koltuklar çeşitli şekillerde dekore edilebilmektedirler. Bu bağlamda en çok tercih edilen dekorasyon örgesinin koltukların ayak dekorunu oluşturan ve Anadolu’da pek çok tiyatrodaki görülen aslan ayağı formu olduğunu söylemek mümkündür. Ephesos tiyatrosu, Metropolis tiyatrosu, Tlos tiyatrosu, Arykanda tiyatrosu aslan ayağının detaylarıyla izlenebildiği önemli tiyatrolar arasında yer alır⁸⁶. Helenistik Dönemden beri varlığı bilinen bu detay gelenekselleşerek Roma Dönemi’nde de devam etmiştir. Ayrıca Helenistik Dönem tiyatrolarında oturma sırası sonlarına eklenen aslan ayağının yanı sıra, bazı yapılarda oturma sıralarının kenarlarına eklenen kolçakların varlığı da bilinmektedir. Kolçakların olası yapım sebebi, hem coşkulu bir anda son koltukta oturan kişinin oturma alanında çıkmaması hem de *klimaksda* yürüyen insanların son koltukta oturan kişiyi rahatsız etmesine engel olmaktır⁸⁷. Diğer taraftan bunların dekorasyon amaçlı yapıldıkları da düşünülmektedir⁸⁸. Ancak Roma Dönemi’yle birlikte artan seyirciye yer açmak için Helenistik Dönem’in sevilen kolçak detayından vazgeçilmiştir⁸⁹.

2.2. Caveadaki Özel Oturma Alanları

Her çağda olduğu gibi antik dönemde de halk ve üst zümre arasında bir sınıf ayrımı mevcuttu. Bu ayrım sadece sözde ya da yazılı kaynaklarda geçen bir ifade ile sınırlı kalmamış ve günlük hayatın her alanına da yansımıştı. Bu bağlamda tiyatrolardaki ayrıcalıklı koltuklar olarak adlandırılan “özel oturma alanları” da bu sınıf ayrımının gündelik hayattaki yansıması olarak son derece dikkat çekici bir konuyu oluşturmaktadır.

⁸⁵ Oturma sırası hakkındaki bilgi için bkz. Ferrero, **Teatri Classici in Asia Minore IV; Deduzioni e Proposte** 45-46, Yılmaz, 17. Priene tiyatrosu kanalı için bkz. Metropolis tiyatrosu kanalı için bkz. Yılmaz, 67.

⁸⁶ Ephesos tiyatrosundaki aslan ayağı hakkında bkz. Yılmaz, 70, Metropolis tiyatrosu için bkz. Recep Meriç 1991 Yılı Metropolis Kazısı Raporu, **14. Kazı Sonuçları Toplantısı**, Cilt 2, Ankara, 1992, 367, Tlos tiyatrosu için bkz. Taner Korkut, Bilsen Özdemir, Mimari Detaylarıyla Tlos Antik Kenti Tiyatrosu, Vedat Keleş vd. (drl.), **Bilgin Kültür Sanat Yayınları**, Ankara, 2019, 798, Fig.7, Arykanda tiyatrosu için bkz. Banu Özdelek 2016, Lykia Tiyatrolarına Genel Bakış, **Cedrus; Akdeniz Uygarlıkları Araştırma Enstitüsü**, 4. Cilt, Antalya, 171, Fig. 55.

⁸⁷ Ferrero, **Teatri Classici in Asia Minore IV; Deduzioni e Proposte** 80.

⁸⁸ Dekorasyon örneği için bkz. Özdelek, **Lykia Tiyatrolarına Genel Bakış**, 172, Fig. 62.

⁸⁹ Ferrero, **Teatri Classici in Asia Minore IV; Deduzioni e Proposte**, 80.

Antik dönem tiyatrolarının önemli bölümlerinden biri olan *cavea*, basit oturma alanlarının dışında, form ve yerleştiriliş bakımından farklılıklar gösteren alanları da içermektedir. Bu ayırım seyircilerin statüsü ile ilişkili olup, literatürde anılan farklı isimlendirmeler ile ayrıcalıklı yahut seçkin kişilere ayrılmış özel oturma alanları olarak tanımlanmaktadır⁹⁰. Ancak yerleştiriliş, aidiyet ve formları gereği birbirinden farklılıklar gösteren özel oturma alanlarını tanımlayan isimlendirmeler, çoğu zaman Latince ve Yunanca terminolojiyi bir arada kullanmaktan kaynaklanan bir karışıklığı da beraberinde getirmektedir. Dolayısıyla bu durum, konunun anlaşılmasını güçleştirmekte ve çoğu zaman araştırmacıların şahsi tercihleri çerçevesinde şekillenen bir karışıklığa da sebebiyet vermektedir. Bu sorundan hareketle “Antik Dönem Anadolu Tiyatrolarında Oturma Alanları; Ionia Bölgesi Örnekleri” başlıklı bu tez çalışmasının temel amaçlarından biri; literatürde kullanılan tanımlamalardan yola çıkılarak oluşturulmuş farklı terminolojik tanımlamaları ortak bir dil çerçevesinde birleştirmek ve böylelikle de adlandırmalardaki karışıklığın giderilmesidir. Bu amaç doğrultusunda aşağıdaki başlıklarda öncelikle bahsi geçen terimler ve farklı yazarların bunları kullanım şekli ele alınmış, akabinde ise tez kapsamında kullanılacak terminolojiye yer verilmiştir. Bu terminoloji oluşturulurken özel oturma alanının konumu, yerleştirilişi, formu, tek ya da çok kişilik oluşu gibi kriterler esas alınmıştır. Yapılan incelemeler neticesinde özel oturma alanlarının niteliklerine göre *proedria*, *bisellium*, *tribunalia*, *sella curulis* ve *pulvinar* gibi farklı adlarla tanımlanan alanlardan oluştuğu saptanmıştır.

2.2.1.Proedria

Caveanın orkestraya en yakın konumunda bulunan proedria, çoğunlukla tiyatrolarda *orquestra* zemini üzerinde yahut ilk basamakta yer alan şeref koltuklarıdır⁹¹ (**Şekil 2.2.1.1.**).

⁹⁰ Özel oturma alanları ile ilgili yapılan çalışmalarda koltukların farklı şekilde adlandırıldığı görülmüştür. Örneğin Aspendos tiyatrosunun aditus maximusunun üzerinde yer alan özel oturma alanı için Yaşar Yılmaz “arkalıklı koltuk” tanımlaması yaparken Ferrero aynı koltuk için “*tribunalia*” ifadesini kullanmıştır. Koltuk hakkındaki tanımlamalar için bkz. Yılmaz, 206, Ferrero **Teatri Classici in Asia Minore III; Citta dalla Troade alla Pamfilia**, 162.

⁹¹ *Proedria* terimi hakkında bkz. Er, 323. *Prohedria* olarak da kullanılan terim Klasik Arkeoloji sözlüğünde ‘*Proedria*’ olarak geçmektedir. Tez kapsamında *proedria* olarak kullanılacaktır



Şekil 2.2.1.1 Proedria.

Kaynak: Metropolis Kazısı Resmi Sayfası <https://metropolistr.org/kazi-detay.aspx?mid=16#gallery1-1>, 07.11.2021.

Terimin Hellenic’de “öne oturma hakkı” anlamına geldiği ifade edilmekte ve Helenistik Dönem tiyatrolarında yüksek zümre insanların bu oturma alanını kullandığı bilinmektedir⁹². Oturanlarının, tiyatroya ücretsiz girme hakkına sahip olduğu bu koltukların döneminin dini ve sivil görevlilerine ayrıldığı bilinmektedir⁹³. Örneğin, Aspendos tiyatrosunda bulunan *proedria*’nın da Vesta rahibeleri’ne ayrıldığı tespit edilmiştir⁹⁴. Yunanistan örneklerine baktığımızda ise Helenistik Dönem tiyatroları için önemli bir örnek olan Atina’da bulunan Dionysos tiyatrosundaki *proedria* koltuklarının MÖ. 4. yüzyıla tarihli ve Dionysos rahibi’ne adandığını bilmekteyiz⁹⁵.

*Proedria*lar tek kişilik bir koltuk olup genelde taht formuna sahiplerdir. Her bölgenin tiyatro işçiliğine göre *proedria* koltuklarındaki detay ve işlemlerin de değiştiği görülür. Anadolu tiyatrolarında, *proedria*’nın taht formunun farklı şekillerde yorumlanmış örnekleri ile karşılaşmaktayız. Örneğin Priene tiyatrosundaki koltuklar

⁹² Görevliler hakkındaki bilgi için bkz. Banu Özdilek, Rhodiapolis Tiyatrosu ve Likya Tiyatroları, Doktora Tezi, **Akdeniz Üniversitesi, Sosyal Bilimler Enstitüsü**, Antalya, 2011,57.

⁹³ Özdilek, Rhodiapolis Tiyatrosu ve Likya Tiyatroları, 57.

⁹⁴ Vesta Rahibelerine ayrılan yer hakkındaki bilgi için bkz. Birol Can, Aspendos Tiyatrosu Bezemeleri, **Atatürk Üniversitesi Sosyal Bilimler Enstitüsü**, Arkeoloji Anabilim Dalı, Yüksek Lisans Tezi, Erzurum, 1999, 14.

⁹⁵Ferrero, **Teatri Classici in Asia Minore IV; Deduzioni e Proposte**, 82-83.

birbirinden belli aralıklar ile ayrılmış ve tek kişilik tahtlar şeklinde tasarlanmışlardır. Buna göre Priene örneklerinin süsleme detaylarında; koltuğun kolları yukardan aşağı bir kavisle gelip el kısmına volüt şekli verilmiş, ayak kısımlarında ise aslan pençesi formunda şekillendirilmiştir⁹⁶. Metropolis tiyatrosu *proedriasi* ise yine taht formulu olup, kolçak kısımları grifon biçimli şekillendirilmiş, ayaklarında ise yine Priene ile benzer aslan ayağı betimi kullanılmıştır⁹⁷. Ionia Bölgesinde yer alan bir diğer örnekte Ephesos Tiyatrosunun *proedriasi* ise, yine taht forumunda olup kolçakları ve dış kenarlarda volüt detaylarıyla zarif bir işçiliğe sahiptir⁹⁸. Diğer taraftan Anadolu dışındaki örneklerden Rhamnous tiyatrosunda bulunan *proedria* koltuklarına baktığımızda, buradaki koltukların çok sade tasarlandıklarını görürüz. Ayrıca bildiğimiz *proedrialardan* farklı olarak buradaki koltukların birbirlerine yapışık bir formda sıralanmış tekli koltuklardan oluşturulması durumu da dikkat çekicidir⁹⁹ (Şekil 2.2.1.2, Şekil 2.2.1.3).

⁹⁶ Ferrero **Teatri Classici in Asia Minore IV; Deduzioni e Proposte**, Resim 118.

⁹⁷ Recep Meriç, Akın Ersoy, 1995 Yılı Metropolis Kazı Raporu, **18. Kazı Sonuçları Toplantısı**, Cilt 2, Ankara, 1996, 153-162.

⁹⁸ Ferrero **Teatri Classici in Asia Minore IV; Deduzioni e Proposte**, Resim 119.

⁹⁹ Vasileiou Petrakos C.H. **Ho demos tou ramnountos I. Synopse ton anaskaphon kai ton ereunon (1813-1998)**, (Athen), 1992, 92 Abb. 48. Ayrıca Libya'da bulunan Leptis Magna tiyatrosundaki *proedriaya* baktığımızda ise bilindik taht formundan farklı olarak oturma alanı olasılıkla günümüze ulaşmamış ve kolçakları bulunmamakta, sırtlık yerine ise parapet kullanılmış ve burada koltukların atfedildikleri kişiler hakkındaki bilgiler *cavea* ile özel oturma alanını birbirinden ayıran parapete işlenmiştir. Leptis Magna tiyatrosu için bkz. Giacomo Caputo, *Il Teatro augusteo di Leptis Magna. Scavo e restauro (1937-1951)*, **1. Monografie di Archeologica Libica 3** (Rom) Taf. 50 Abb. 1, 1987, Levha 50, Şekil 1.



Şekil 2.2.1.2 Proedria örnekleri.

Kaynak: Petrakos.

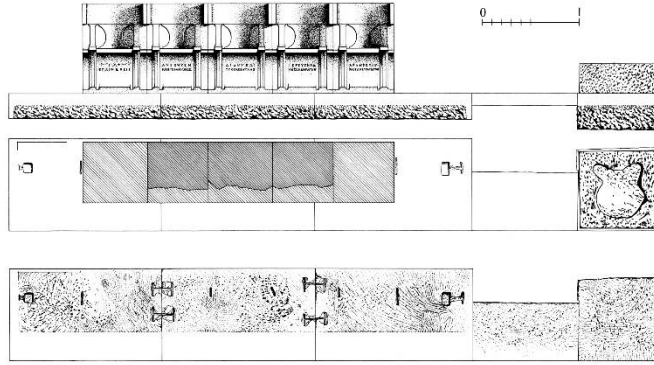

Şekil 2.2.1.3 Proedria örnekleri çizimi.

Kaynak: Petrakos.

Dolayısıyla burada sıralan tüm bu örnekler *proedriaların* bölgesel farklılıklar taşıdığını belgelemektedir.

2.2.2. Bisellium

Ima Cavea'nın en üst sırasında, *diazoma* önünde yer alan *bisellium*lar Roma Dönemi tiyatrolarında yer alan bir şeref koltuğu ya da devlet için önemli hizmetlerde bulunmuş kişilere has bir koltuk olarak tanımlanır¹⁰⁰ (Şekil 2.2.2.1.).



Şekil 2.2.2.1 Bisellium.

Kaynak: Özdilek, *Lykia Tiyatrolarına Genel Bakış* 173.

Genelde Roma Dönemi tiyatrolarında görülen oturma alanı olasılıkla bu dönemde ortaya çıkmıştır. *Bisellium* teriminin onurlu kişilere söylenen “*biselliarius*” ve onur kavramını açıklayan “*bisellii*” “*biselliatus*” terimleriyle ilişkili olduğu bilinmektedir¹⁰¹. Ayrıca bu koltukların çift kişilik tasarlandığı, ancak kullanımda ise sadece bir kişiye ait olduğu da dile getirilmektedir¹⁰². *Bisellium* oturma alanı bazı kabartmalarda da görülmekte ve böylelikle tanımını doğrulamaktadır. İmparatorluk Dönemi'ne tarihlen *bisellium* ve minderin üzerine oturmuş zanaatkar tasviri olan mezar kabartması bu bağlamda son derece dikkat çekicidir¹⁰³ (Şekil 2.2.2.2). Diğer bir kabartma ise Hadrian Dönemine ait “Sabina'nın Kutsaması” olarak tanımlanmış

¹⁰⁰ Er 61.

¹⁰¹ Terimsel bilgilendirme hakkında daha fazla bilgi almak için bkz.; Georg Wissowa, *Paulys Realencyclopädie Der Classischen Altertumswissenschaft*, **Band III**, 1897, 502.

¹⁰² Wissowa, **Band III**, 502.

¹⁰³ Gerhard Zimmer, *Römische Berufsdarstellungen* (Berlin) 156 Abb. 79.1982.

olan örnektir. Söz konusu kabartmadaki oturma alanı *bisellium* olarak tanımlanmaktadır.¹⁰⁴.



Şekil 2.2.2.2 Üzerinde minder olan biselliumda oturmuş zanaatkar tasviri olan mezar kabartması.

Kaynak: Zimmer.

Söz konusu turma alanı (*bisellium*) *cavea* bölümlerindeki en üst sırada *diazoma* önünde yer almaktadır. *Bisellium*lar form olarak çift kişilik tasarlanmaktadır. Bununla birlikte bu koltuklar tek bir kişinin oturması için tercih edilmektedir¹⁰⁵. Ayrıca *diazoma* üzerine yerleştirilen söz konusu koltuklar bir bütünlük içinde *diazoma* aksına uygun bir şekilde yanyana konumlandırılmaktadırlar. Bu haliyle *bisellium* için çift kişilik tasarlanan ancak tek kişinin oturmasına imkan tanıyan birbirine bitişik düzende yerleştirilen özel oturma alanları tanımlamasını yapmak mümkündür.

¹⁰⁴ Peter C. Bol, (HRSG.); Die Geschichte der antiken Bildhauerkunst IV. Plastik der römischen Kaiserzeit bis zum Tode Kaiser Hadrians, *L'Antiquité Classique* (Mainz) 2010, Taf. 332 Abb. 332 a.

¹⁰⁵ Wissowa **Band III**, 502.

Yürüme yolu olan *diazomanın* ön ve arka kısmında arkalıklı koltuklar olarak isimlendirilen bu koltuklar, arkalıklarının boyları iyi hesaplanarak yerleştirilirler. Çünkü bunlar özel oturma alanları olmalarının yanı sıra hem ses hem de görüntünün arka sıralara iletilmesinde önem arz ederler. Eğer *bisellium*ların arkalıkları yüksek olursa sahne veya *orkestradan* gelen sesleri engelleyip yukarı basamaklara ulaşmasına mani olacaktır¹⁰⁶. Arkalıkların olmaması da yine aynı şekilde sesin *diazoma* içinde dönüp geri gelmesine neden olacak ve yukarı gitmeyecektir¹⁰⁷. Bunun engellenmesi için genişlik uzunluk oranı yöntemi kullanılması önerilmekte bu sayede ses istenen şekilde en üst alana kadar ulaşacağı söylenmektedir¹⁰⁸. Bu nedenle bu özel oturma alanlarının bir diğer işlevinin yukarıdaki oturma alanlarına ses iletiminin yapılması olduğunu söyleyebiliriz.

Anadolu'da *bisellium* örneklerine pek çok farklı bölgede rastlanılmaktadır. Bununla birlikte en dikkat çekici örneklerin Lykia Bölgesinde olduğunu söylemek mümkündür. Buna göre Lykia Bölgesinde yer alan Kibyra ve Kadyanda tiyatrolarındaki *bisellium* örneklerine baktığımızda konum olarak *diazomanın* önünde yer aldıkları bilinmektedir¹⁰⁹. Sade bir işçiliğe sahip koltukların onurlandırma metinleri iç sırtlık kısmında yer almaktadır. Yine Myra tiyatrosu *biselliumu* ise aynı bölgede yer almasına rağmen diğer tiyatroların aksine daha gösterişli bir form ve bezemeye sahiptir¹¹⁰ (**Şekil 2.2.2.3**).

¹⁰⁶ Vitruvius, 102.

¹⁰⁷ Yılmaz, 19-21.

¹⁰⁸ Vitruvius, 102.

¹⁰⁹ Özdilek, Lykia Tiyatrolarına Genel Bakış, Fig.60-61.

¹¹⁰ Myra tiyatrosu hakkında bilgi için bkz. Özdilek, Lykia Tiyatrolarına Genel Bakış, 172. Myra tiyatrosunda yer alan *bisellium* koltuklarının kol kısımlarında deniz canlılarına ait gösterişli detaylar bulunmaktadır. Koltuk görseli için bkz. Özdilek, Lykia Tiyatrolarına Genel Bakış, 173, Fig.62.



Şekil 2.2.2.3 Myra tiyatrosu bisellium örneği.

Kaynak: Özdilek, *Lykia Tiyatrolarına Genel Bakış* 172, Fig. 62.

Bu tiyatrolara bakarak aynı bölgede yer alan tiyatroların birbirlerinden etkilenebildikleri gibi birbirlerinden farklı mimari detaylara da sahip olabileceklerini de anlamaktayız. Anadolu’da biselliumların görüldüğü kentleri şu şekilde sıralamak mümkündür: Kadyanda tiyatrosu, Myra ve Kibyra tiyatrosu bunlardan birkaçıdır¹¹¹. Ayrıca Anadolu dışında İtalya’da yer alan Pompei Büyük tiyatrosunda erken Roma Dönemi’ne tarihli *bisellium*’un var olduğu bilinmektedir¹¹² (**Şekil 2.2.2.4**).

¹¹¹ *Biselliumu* olan tiyatrolar hakkındaki bilgi için bkz. Özdilek, *Lykia Tiyatrolarına Genel Bakış*, 172-173.

¹¹² Jens A. Dickmann, Harald Meller H. (HRSG.) Pompeji-Nola-Herculaneum. Katastrophen am Vesuv, **Ausstellungskatalog Halle** (München), 2011, 138 Abb. 2. Erken Roma Dönemi’ne tarihli koltuğun Marcus Holconius Rufus’u askeri başarılarından dolayı onurlandırmak için kendisine atfedildiği bilinmektedir.

Bisellium oturma alanları çift kişilik olup tek kişiye ithaf edildiğini bildiğimiz gibi tek kişilik formları ile de karşılaşmaktayız. Çift kişilik formları Lykia bölgesinde Myra tiyatrosu, Kibyra tiyatrosu örneklerinde gördüğümüz gibi aynı bölgede yer alan Kadyanda tiyatrosu, Ionia Bölgesinde Ephesos tiyatrosu, Smyrna tiyatrosu, Miletos tiyatrosu örneklerinde de karşılaşmaktayız. *Bisellium* çift ve tek kişilik görsel örnekleri için bkz. Myra Kibyra Kadyanda tiyatroları; Özdilek, *Lykia Tiyatrolarına Genel Bakış*, Fig.60-61-62, Miletos tiyatrosu için; Yılmaz, 62, Smyrna tiyatrosu için; Akın Ersoy vd. Preliminary Report On The Theatre Of Smyrna /Izmir And The Excavations (2014-2019), **Anatolia Antiqua Eski Anadolu XXVIII**, Ege Yayınları, İstanbul, 2020, 289, Fig.7, Ephesos tiyatrosu için; Ferrero **Teatri Classici in Asia Minore III; Citta dalla Troade alla Pamfilia**, 57.

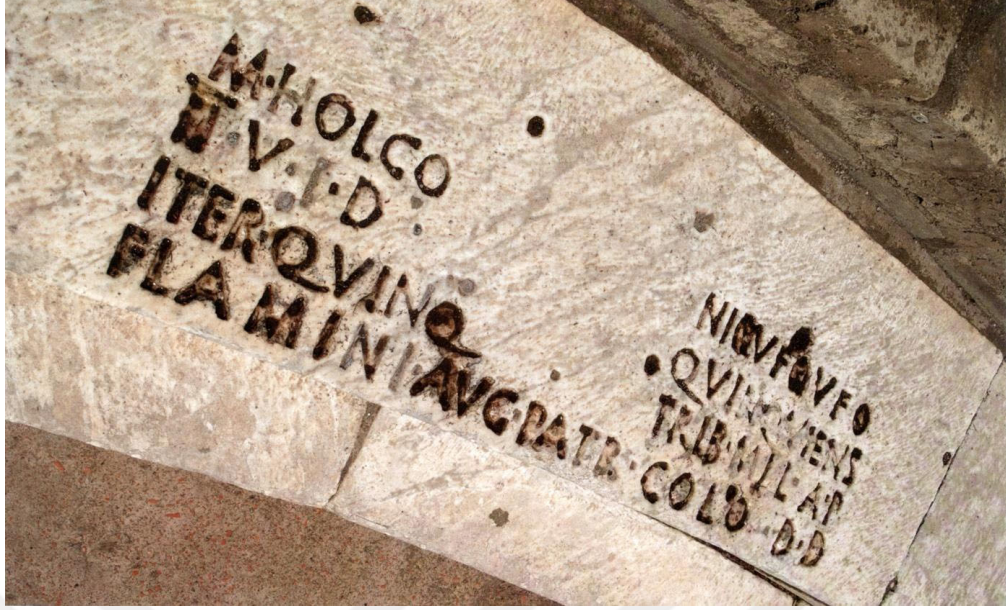

Şekil 2.2.2.4 Pompei Büyük tiyatrosu bisellium örneği.

Kaynak: Dickmann ve Meller.

2.2.3. Tribunalia

Tribunalia terimi “Roma tiyatrosunda oyunları sahneye koyanlardan sorumlu üst düzey görevlilerin oturduğu yer yahut oyunlar için maddi destek veren kimselere ayrılmış özel oturma yeri” olarak tanımlanır¹¹³ (Şekil 2.2.3.1).

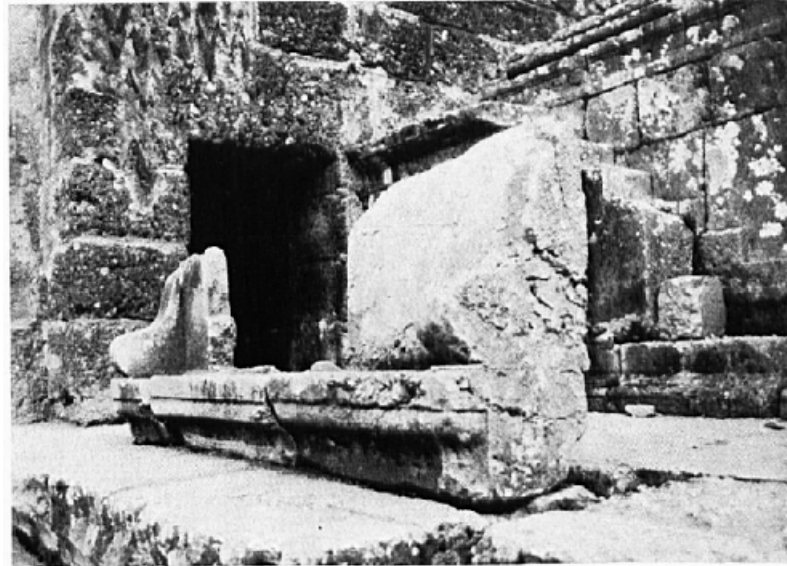

Şekil 2.2.3.1 Tribunalia.

Kaynak: Ferrero, *Teatri Classici in Asia Minore III; Citta dalla Troade alla Pamfilia*, 163,

Fig.176.

¹¹³ Er 404 ve Er, 412.

Tribunal olarak da bilinen terimin “*tribus*” ile ilişkili olup, Roma hukukuyla alakalı olduğu söylenmekte fakat bu ifadenin “*sella curulis*” teriminin tam zıttı bir hukuki terim olduğu ifade edilmektedir¹¹⁴. Topluluk meclisinin en yaşlı başkanının oturduğu koltukla ilişkilendirilmekte ve ayrıca resmi görevlilerin düzenli olarak görevlerini yerini getirdikleri yer olarak da adlandırılmaktadır¹¹⁵.

Tribunalia olarak adlandırılan bu oturma alanının konumu “*aditus maximus*” olarak adlandırılan tiyatroya giriş yapılmasını sağlayan tonozlu yapının üzerinde yer almaktadır¹¹⁶. Gerek yer aldığı konum Roma Dönemi’ne ait bir yapı oluşu gerekse kelime anlamına bakıldığında oturma alanının Roma Dönemi’nde ortaya çıktığını söylemek mümkündür. Bu bağlamda *tribunalia* örneğinin en iyi örneği ile Pamphylia Bölgesinde bulunan Aspendos Antik tiyatrosunda karşılaşmaktayız¹¹⁷ (**Şekil 2.2.3.2**).

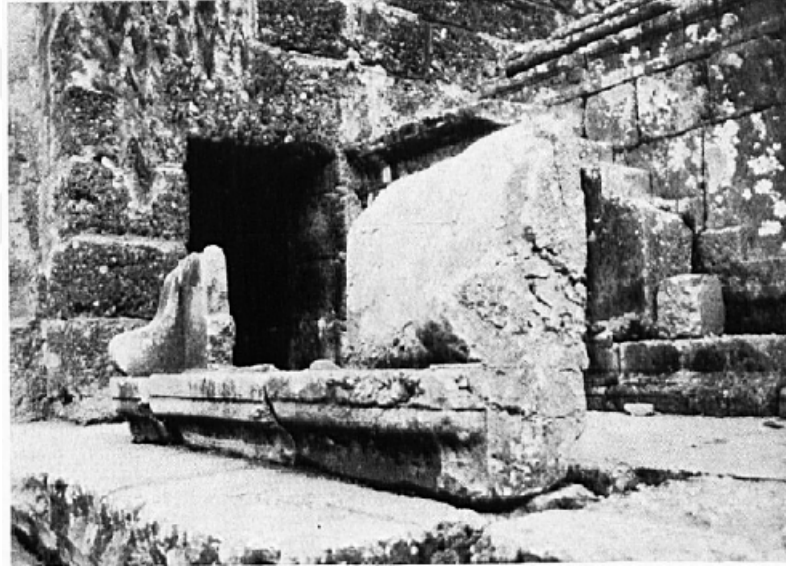

Şekil 2.2.3.2 Aspendos tiyatrosu tribunalia örneği.

Kaynak: Ferrero, *Teatri Classici in Asia Minore III; Citta dalla Troade alla Pamfilia*, 163, Fig.176.

¹¹⁴ Unter Mitwirkung vd. Paulys Realencyclopädie Der Classischen Altertumswissenschaft Neue Bearbeitung, Begonnen Von Georg Wissowa, J.B. Metzlersche Verlagsbuchhandlung Stuttgart, **Band VII**, 2428-2431.

¹¹⁵ Mitwirkung, **Band VII**, 2428-2431.

¹¹⁶ Aditus Maximus için bkz. Er, 6. Oturma alanı konumu için bkz. Y. Latomus Bohec, Société d'Études Latines de Bruxelles, T. 70, **Fasc. 4** (Décembre) 2011, 948-952.

¹¹⁷ Aspendos tiyatrosu *tribunalia* örneği bilgisi ve görseli için bkz. Ferrero, *Teatri Classici in Asia Minore III; Citta dalla Troade alla Pamfilia*, 163, Fig.176.

2.2.4. Pulvinar

Genel olarak *Pulvinar* terimine sözlük anlamı olarak baktığımızda “üstünde tanrıların resimleri olan divan” ya da “Roma stadyumunda imparator için ayrılmış loca” olarak tanımlandığını görürüz¹¹⁸ (Şekil 2.2.4.1).



Şekil 2.2.4.1 Pulvinar.

Kaynak: Ferrero, *Teatri Classici in Asia Minore I*, 58, Fig. 95.

Oturma alanı *aditus maximus* girişinin üst tarafında konumlandırılmıştır¹¹⁹. Diğer yandan İtalya’da bulunan Gubbio tiyatrosundaki *tribunalia*’da *aditus maximus* üzerinede yer almaktadır¹²⁰.

Bir başka tanımlama da ise *pulvinar* kelimesinin “tanrı yastığı” anlamı taşıdığı dile getirilmektedir. Bu tanımlamaya göre tanrıların yemeklerini yemek için bu minderde oturduğu bu nedenle tapınaklarda ve ayin esnasında tanrılar için bu minderlerin koyulduğu söylenmektedir¹²¹. Oyun ve eğlence alanlarında da tanrıların varlığı hissedilmesi amacıyla konulan *pulvinar* minderlerinin olduğu düşünülmekte hatta bunun üzerine İmparator Augustus’un Circus Maximus’da loca yaptırdığı dahi dile

¹¹⁸ Er, 328.

¹¹⁹ Ferrero, *Teatri Classici in Asia Minore III; Citta dalla Troade alla Pamfilia*, 164, Fig.177.

¹²⁰ Frank Sear, *The Roman Theatre At Gubbio*, *Mediterranean Archaeology*, Vol. 17, Festschrift in Honour of J. Richard Green, 2004, 216-217

¹²¹ Unter Mitwirkung vd. Paulys Realencyclopädie Der Classischen Altertumswissenschaft Neue Bearbeitung, Begonnen Von Georg Wissowa, Alfred Druckenmüller Verlag In Stuttgart, **Band XXIII**, 1959, 1977-1978, Van Den Berg V. D. C. 2008; The "Pulvinar" in Roman Culture, *Transactions of the American Philological Association* (1974-2014), Vol. 138, No. 2, 2008, 242-248.

getirilmektedir¹²². Geç Antik Döneme tarihlendirilmiş bir mozaikteki tasvir “Circus Maximus *Pulvinari*” olarak tanımlanmıştır ve bu tasvirde *pulvinar* şu şekilde betimlenmiştir; *Aedicula* formuna benzer bir görünüm sergileyen, sütunlar ile destekli üçgen bir alınlık (**Şekil 2.2.4.2**).



Şekil 2.2.4.2 Circus Maximus pulvinarı.

Kaynak: Marcattili.

Yapının iç orta bölümünde taht olduğu düşünülen bir tasvir yer almaktadır¹²³. Bu tanımlamadan hareketle *pulvinar*ın tiyatrodaki konumuna baktığımızda; *pulvinar* oturma alanının konumu seçkinlerin oturma bölümü olarak bilinen *ima cavea* bölümünde yer aldığını söylemek mümkündür. Koltuğun atfedildiği yönetici sınıfa ve Roma Dönemi tiyatrolarında görülmesi koltuğun Roma Dönemi’nde ortaya çıkmış olduğu fikrini güçlendirmektedir. Ayrıca koltuk hakkında bilgi aldığımız kaynağında yine Roma Dönemi’ne ait bir kaynak olması bir diğer destekleyici unsurdur. Anadolu’da bulunan iyi örneklerden Hierapolis ve Pergamon tiyatrosu örneklerinde *ima cavea*da ayrılmış bir yer olarak karşımıza çıkan *pulvinar* alanının etrafı parapetle çevrilerek *cavea*dan ayrılmıştır¹²⁴ (**Şekil 2.2.4.3**, **Şekil 2.2.4.4**).

¹²² *Pulvinar* terimi için bkz. Mitwirkung U. vd. 1959, 1977-1978, Christopher Van Den Berg, The "Pulvinar" in Roman Culture, 2008, 239-273.

¹²³ Francesco Marcattili, Circo Massimo. Architetture, funzioni, culti, ideologia, BCom Suppl. 19 (Unbekannt), 2009, 208 Abb. 104.

¹²⁴ Pergamon tiyatrosu ve Hierapolis tiyatrosu oturma alanı görseli için bkz; Yılmaz, 150, Yılmaz, 187.



Şekil 2.2.4.3 Hierapolis tiyatrosu pulvinarı için bkz.

Kaynak: Ferrero, *Teatri Classici in Asia Minore I*, 58, Fig. 95.



Şekil 2.2.4.4 Pergamon Aşağı tiyatrosu pulvinar örneği.

Kaynak: Yılmaz, 150.

İonia bölgesindeki Miletos tiyatrosundaki *pulvinar* ise sütunlarla direklerle *cavea*daki diğer oturma alanlarından ayrılmıştır¹²⁵. Ayrıca Rhodiapolis tiyatrosunda da *pulvinar* olarak adlandırdığımız parapetle ayrılmış alanın varlığı hakkında bilgi sahibiyiz¹²⁶. Tüm bu örneklere ve yukarıdaki tanımlamaya baktığımızda *pulvinar*ın sayı olarak bir grup insanı alacak kadar oturma alanına sahip ve bir loca

¹²⁵ Miletos tiyatrosu için bkz. Yılmaz, 60-62, Chase, 36.

¹²⁶ Rhodiapolis tiyatrosu hakkında bilgi için bkz. Özdilek, *Lykia Tiyatrolarına Genel Bakış*, 173.

görünümünde olduğunu söylemek mümkündür. Ayrıca *pulvinar*ların *orkestraya* da yakın olarak konumlandırıldığı dikkat çekmektedir.

Pulvinar genellikle doğru kullanılmakla birlikte bazı yayınlarda yanlış kullanım örnekleri de mevcuttur. Örneğin Nisa tiyatrosunda bir oturma alanı hakkında verdiği ölçüler oturma alanının loca şeklinde olduğunu düşündürmekte bu da akla *pulvinar* terimini akla getirmektedir¹²⁷. Fakat yazar burada oturma alanı için belirli bir terim kullanmadığı ve “seçkinler bölümü” olarak tanımladığı için oturma alanının hangi terminolojik anlama eş değer olduğu da açık değildir. Diğer yandan bu durum Ferrero'nun Priene tiyatrosu açıklamalarıyla ise biraz daha karmaşık bir hal alır. Çünkü Ferrero, Priene tiyatrosunda yer alan *cavea*nın ortasındaki özel oturma alanını bir terim kullanmaksızın “şeref koltuğu” olarak tanımlar¹²⁸. Bu durum konum ve yerleştirildiği yer gereği koltuğun *pulvinar* olduğunu akla getirirse de (pulvinar başlığına bkz.) Anadolu'da yer alan *pulvinar* koltukları *ima cavea* bölümünde *orkestraya* yakın olarak konumlandırılması ayrıca diğer oturma alanlarından da ayrı olması bu terimin kullanımının net bir terim oluşturmadığı gibi yanlış bir kullanım olduğunu düşündürür. Aynı koltuk için Theodor Wiegand ve Hans Schrader ikilisi ise *proedria* terimini kullanmayı tercih eder¹²⁹. Dolayısıyla görülür ki, yukarıda da vurgulandığı gibi yapılan genel çalışmalar özel oturma alanlarını oluşturan terminolojinin karışıklığa uğramasına sebebiyet verir.

2.2.5. *Sella Curulis*

Latince *sella curulis* olarak tanımlanan oturma alanı, Hellence de “*diphros oklaidas*” olarak adlandırılmaktadır¹³⁰ (Şekil 2.2.5.1).

¹²⁷ Nisa tiyatrosu özel oturma alanı hakkındaki bilgiler için bkz. Yılmaz, 100-101.

¹²⁸ Ferrero'nun ifadesi için bkz. Ferrero **Teatri Classici in Asia Minore III; Citta dalla Troade alla Pamfilia**, 14, Fig.3.

¹²⁹ Priene özel oturma alanının *proedria* isimlendirilmesi için bkz. Theodor Wiegand, Hans Schrader, Priene: Ergebnisse der Ausgrabungen und Untersuchungen in den Jahren 1895-1898, **Georg Rimer**, 1904, 257, Abb.260.

¹³⁰ Özdilek, Rhodiapolis Tiyatrosu ve Likya Tiyatroları, 60.

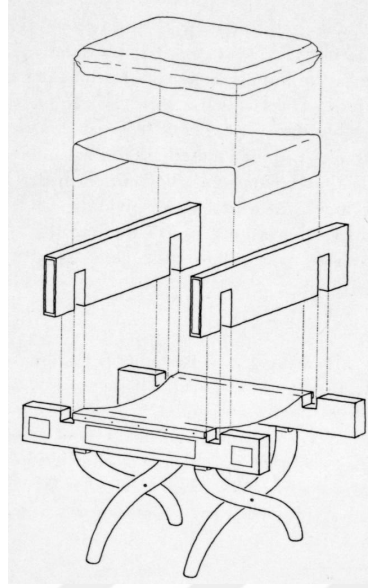

Şekil 2.2.5.1 Sella Curulis.

Kaynak: Schäfer, Abb. 2.

Söz konusu oturma alanlarının yüksek rütbeli magistrat olarak adlandırılan memurlar için ayrılan oturma sırası olduğu bilinmektedir¹³¹. Ayrıca Roma senatörleri ve oğullarının da bu koltuklarda oturma hakkı olduğu da bilinmektedir¹³². Vitruvius Roma Dönemi tiyatro mimarisini tanımlarken kullanıldığı “*senatörlere ayrılmış olan oturma yerleri*” ifadesindeki özel oturma alanının *sella curulis* olduğunu buradan anlayabiliriz¹³³. Bunun yanı sıra *sella curulis* oturma hakkı; censorlar, konsüller, praetorlar, *aedilis curulis*ler, dictator, dictator’un astları ve flamen’lere de tanındığı bilinmektedir¹³⁴. İleride “*magistratus curules*” olarak da anılacak olan terim ilk olarak kralların seyahat arabalarındaki koltuk olduğu, daha sonra kralların kraliyet tahtı olarak anıldığı, son olarak da mahkemelerdeki hakimlerin oturağı olduğu ve buradan esinlendiği söylenilmektedir¹³⁵. Ayrıca *curulis* teriminin oturma sırasındaki bacak kıvrımlarından esinlenilip *quiris* kökünden geldiği de dile getirilmektedir¹³⁶.

¹³¹ Unter Mitwirkung U. vd. Paulys Realencyclopädie Der Classischen Altertumswissenschaft Neue Bearbeitung, Begonnen Von Georg Wissowa, Alfred Druckenmüller Verlag In Stuttgart, **Band II**, 1923, 1310-1313.

¹³² Roma senatörleri ve oğullarının *sella curulisi* kullanabileceği bilgi ve daha fazlası için bkz. Hans P. Isler, Antike Theaterbauten Ein Handbuch Textband, Archaologische Forschungen, **Band 27**, Österreichischen Akademie der Wissenschaften, Wien 2017.a. 387.

¹³³ Vitruvius’un yaptığı tanım için bkz. Vitruvius, 108.

¹³⁴ Margaret C. Howatson, **Oxford Antikçağ Sözlüğü**, Faruk Ersöz (çev.), Kitap Yayınevi, 2. Baskı, İstanbul, 2015, 572-573.

¹³⁵ Magistratus Curules hakkındaki bilgi için bkz. Mitwirkung **Band II**, 1310-1313, Howatson, 572-573.

¹³⁶ *Sella Curulis* terimi için bkz. Mitwirkung **Band II**, 1310-1313.

Koltuğun Roma Dönemi tiyatrolarında görülmüş olması, atfedildiği yönetici sınıfın Roma Dönemi'ne ait yönetici sınıf olması *sella curulis*in Roma Dönemi'nde ortaya çıkan bir özel oturma alanı olduğu fikrini güçlendirmektedir. Özel oturma alanının kökeninin Etrüsk kültürü olduğu ve koltuğunda bu nedenle Etrüsklerden esinlenerek ortaya çıktığı da dile getirilmektedir¹³⁷. Bunların yanı sıra *sella curulis*in mezar betimlemelerinde de görüldüğü bilinmektedir¹³⁸. MS. 1. yüzyılın ortalarına tarihli mezar stelinde *sella curulis* olarak tanımlanmış bir tasvirde yer alan koltuğun sırtlığı bulunmakta ve ayak kısımlarında çapraz düzenlemeler görülmemektedir¹³⁹. Tiyatrolarda yer alan oturma alanının ise formunu büyük oranda katlanabilir biçimdeki sandalyelerden aldığını söylemek mümkündür¹⁴⁰ (Şekil 2.2.5.2).

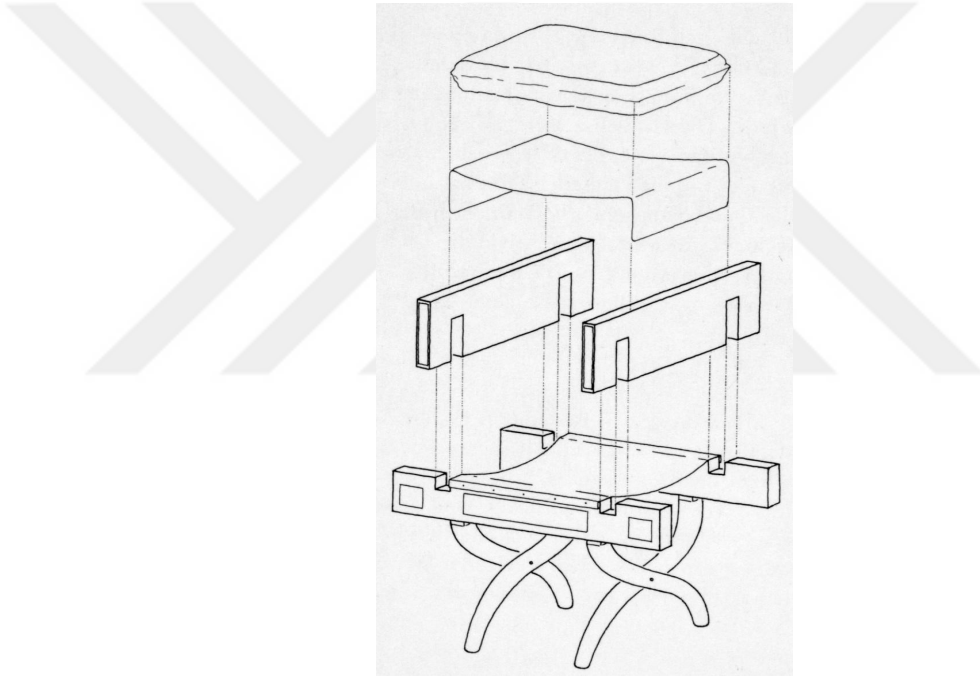

Şekil 2.2.5.2 Sella curulis çizimi.

Kaynak: Schäfer, Abb. 2.

¹³⁷ Etrüskler hakkındaki bilgi için bkz. Martin Jehne, Imperii Insignia. Sella curulis und Fasces. Zur Repräsentation römischer Magistrate by Thomas Schäfer, **Historische Zeitschrift**, Oldenbourg Wissenschaftsverlag GmbH, and its subsidiary Akademie Verlag GmbH, Vol I-IV, 1993 pp. 456-457.

¹³⁸ Jehne, 456-457.

¹³⁹ Cybèle T. Gontar, The Campeche Chair in the Metropolitan Museum of Art, **Metropolitan Museum Journal**, Vol. 38, The University of Chicago Press on behalf of The Metropolitan Museum of Art 2003, 183-212.

¹⁴⁰ Oturma alanının formuyla ilgili bilgi için bkz. Thomas Schäfer, Imperii insignia. Sella curulis und fasces, **Deutsches Archäologisches Institut**, Römische Abteilung, (Mainz), 1989, 47, Abb. 2.

Bu sandalyelerin orjinalinde ayak kısımları kıvrımlı ve çapraz şekilde gelmekte, deri ya da kumaş ile kaplı oldukları düşünülmektedir¹⁴¹. Anadolu’da *sella curulis* örneğinin arkeolojik olarak belgelendiği tek yer Rhodiapolis tiyatrosudur¹⁴² (**Şekil 2.2.5.3, Şekil 2.2.5.4**).



Şekil 2.2.5.3 Rhodiapolis tiyatrosu sella curulis örneği.

Kaynak: Özdilek, *Rhodiapolis Tiyatrosu ve Likya Tiyatroları*, Resim 31-32.



Şekil 2.2.5.4 Rhodiapolis tiyatrosu sella curulis örneği.

Kaynak: Özdilek, *Rhodiapolis Tiyatrosu ve Likya Tiyatroları*, Resim 30.

Bulunan oturma alanı parçalar halinde olsa da ele geçen ayak kısmının çapraz olarak gelmesi *sella curulis* formuna uyduğunu belgelemektedir.

2.3. Anadolu Tiyatrolarında Oturma Alanlarını Tanımlama Güçlüğü ve Terminolojik Problemler

Antik dönem mimari yapıları arasında önemli bir yer tutan tiyatroların temel bölümlerinden biri genel olarak seyircilerin oturma alanı olarak tanımlanan *cavea*dır. *Cavea*, başlangıçtan itibaren tek yahut Helenistik Dönem tiyatrolarında iki bölüm olarak görülürken Roma Dönemi’ne gelindiğinde ihtiyaç gereği üç bölüme kadar

¹⁴¹ Schäfer, Abb. 2.

¹⁴² Özdilek, *Rhodiapolis Tiyatrosu ve Likya Tiyatroları*, 60.

çıkartılmıştır. *Ima cavea* olarak adlandırılan *cavean*ın en alt ve *orkestraya* en yakın bölümü olan oturma alanları yüksek zümre için olan bölüm olarak bilinmektedir. *Media cavea* olarak adlandırılan *cavean*ın ortasında yer alan ikinci bölüm ağırlıklı olarak *pleb*lerin oturma alanı olarak kullanılmaktadır. *Summa cavea* olarak adlandırılan *cavean*ın en üstünde bulunan üçüncü bölümün ise genelde sıradan halkın ve kadınların oturduğu bölüm olarak kullanım gördüğü bilinmektedir. Tiyatrolar üzerine yürütülen çalışmalarda *caveada* ele alınan genel alanlar ve bu alanlar üzerindeki basit oturma alanları genel olarak bir tanımlama karışıklığına sahip değildir. Bununla birlikte aşağıda detaylıca ele alınacak *caveadaki* özel oturma alanları söz konusu olduğunda durum görece karmaşık bir hal almaktadır.

Tiyatrolarda *caveada* yer alan genel/basit oturma alanlarının yanı sıra antik dönemin yüksek zümresi için ayrılmış olan özel oturma alanları da yer almaktadır. Form, konum, kullanım sayısı gibi detaylar ile birbirinden ayrılan bu özel oturma alanları, diğer pek çok coğrafyada olduğu gibi Anadolu tiyatrolarında da görmekteyiz. Bununla birlikte bahsi geçen bu oturma alanları bu güne kadar detaylıca incelenmemiş olup mevcut yapı çalışmaları içerisinde sadece tanımlamalar olarak ele alınmışlardır. Diğer yandan ise benzer nitelikteki özel oturma alanları, farklı şekillerde adlandırılmakta ve bu da beraberinde bir terminoloji problemi getirmektedir.

Antik dönemin seçkinlerine ayrılmış olan oturma alanları için en çok tercih edilen terimler “onur koltuğu” ve “şeref koltuğu” tanımlamalarıdır. Bu tanımlamalar olasılıkla daha kapsayıcı olmaları ve bir terim kullanma zorunluluğunu ortadan kaldırmaları gereği tiyatro literatüründe sıklıkla kullanılmaktadır. Konum, yerleştirilme ve form olarak farklı olmalarına bakılmaksızın her özel oturma alanı için tercih edilen bu genel tanımlama esasında ayrışan oturma alanlarının tam niteliğinin anlaşılmasını güçleştirmektedir. Bu genel ifade biçiminin yanı sıra ise bir başka kullanımda; benzer yahut aynı özel oturma alanları için kullanılan farklı terminolojik ifadelerdir. Sıklıkla karşılaşılan bu durum aşağıda kullanım alanlarıyla bağlantılı olarak irdelenecektir.

Orkestranın kenarında yer alan *proedria* olarak tanımlanan oturma alanı Helenistik Dönemden beri bilinen bir oturma alanı olup araştırmacıların genelinin hem fikir

olduğu terimlerdenendir¹⁴³. Bunun en önemli sebebi Helenistik Dönemden beri var oluşu, oturma alanının bulunduğu konum ve koltuğun tek kişilik oluşudur. Fakat *proedria* terimi ile birlikte “onur koltuğu”, “seçkinler koltuğu” ifadeleri de aynı alanı tanımlamak için yaygın kullanılan terimler arasındadır¹⁴⁴. Örneğin R. Meriç farklı yayınlarda hem *proedria* terimini hem de aynı oturma alanını tanımlarken “soylu koltuğu” ifadesini kullanmıştır¹⁴⁵. Y. Yılmaz da tiyatrolar hakkında yaptığı araştırmada *proedria* için “onur koltuğu” terimlerini ağırlıklı kullanmıştır¹⁴⁶. Oysa hem Ferrero hem de Yılmaz tarafından kullanılan terimler bu koltukların formlarından ziyade işlevselliğini açıklar.

Bir diğer özel oturma alanı *pulvinar*ın isimlendirilmesinde formundan ziyade loca görünümü önemli bir etken olmuştur. *Pulvinar* olarak adlandırılan alanlar *ima cavean*ın ortasında çoğu zaman eksedral bir loca olarak tasarlanmakta ve bazen parapet yahut yükseltilmiş arkalıklarla *cavea*dan ayrıştırılmakta ve böylelikle de ayrıcalıklarını vurgulanmaktadır. Terim, F. Sear’ın yaptığı tiyatrolara dair çalışmasında Hierapolis ve Pergamon Aşağı tiyatrosunda yer alan *pulvinar*lar için doğru bir şekilde kullanılırken, Y. Yılmaz’ın kitabında yer alan Pergamon Aşağı tiyatrosunda bir terim kullanılmamakla birlikte oturma alanı “seçkinler bölümü” şeklinde ifade edilerek -esasnda terminolojinin oturmamasından kaynaklanan- genel bir tanımlamaya gidildiği görülmüştür¹⁴⁷.

Bir diğer terim olan *bisellium*’un Anadolu tiyatrolarında hem *orquestra* hem de *diazoma* önünde konumlandırılmış koltuklar için kullanılan ve bu haliyle en çok karışıklığa sebebiyet veren terim olduğu görülmektedir¹⁴⁸. Burada *bisellium*un

¹⁴³ *Proedria* teriminin kullanıldığı tiyatroların bazıları şunlardır: Ephesos tiyatrosu, Priene tiyatrosu, Metropolis tiyatrosu, Myra tiyatrosu, Aphrodisias tiyatrosu, Halikarnassos tiyatrosu, Teos tiyatrosu.

¹⁴⁴ Yılmaz, Chase, adlı kitabında *proedria* terimi yerine onur koltuğu ifadesini kullanmıştır. Yine Bieber, kitabında Dionysos Eleuthereus tiyatrosunda yer alan *proedria*lar için “onursal koltuk” ifadesini kullanmıştır bkz. 70. Ayrıca Recep Meriç, Metropolis 1996 Yılı Kazı Raporu, **19. Kazı Sonuçları Toplantısı**, Cilt 2, 1998, Ankara, da “soylu koltuğu” ifadesine rastlanılmıştır.

¹⁴⁵ Meriç, **14. Kazı Sonuçları Toplantısı**, çalışmasında *proedria* ifadesini kullanmıştır bkz. Meriç, **14. Kazı Sonuçları Toplantısı**, 367. Fakat Meriç, Metropolis Kazısı 1992 Yılı Çalışmaları, **15. Kazı Sonuçları Toplantısı**, Cilt 2, 1993, çalışmasında “soylu koltuğu” ifadesiyle karşılaşmaktayız bkz. Meriç, **15. Kazı Sonuçları Toplantısı**, 420.

¹⁴⁶ Bkz. Yılmaz, 2010.

¹⁴⁷ Sear’ın tanımlaması için bkz. Hierapolis; Sear, 338, Pergamon Aşağı tiyatro: Sear, 348. Y. Yılmaz’ın tanımlaması için bkz. Yılmaz, 150.

¹⁴⁸ Kibyra ve Kadyanda tiyatrolarındaki *bisellium* örneklerini *diazoma* önünde yer almaktadır. Banu Özdilek her iki oturma alanını tanımlarken *bisellium* terimini kullanmıştır bkz. Özdilek, **Lykia**

öndeki koltuklar için kullanımı *orquestra* kenarında yer alan magistratlar için tasarlanmış olan *sella curulis* ile karıştırılmaktadır. Zira M. Bieber Roma Dönemi'nde ortaya çıkan *biselliumu* magistratlar için ayrılmış oturma alanı olan bir koltuk olarak açıklamaktadır¹⁴⁹. Aynı şekilde F. Sear'de *biselliumu* magistratların oturma alanı olarak tanımlamakta Urso yazıtında magistrat ve senatörler ile onların çocukları için bir oturma alanı olduğu bilgisine dayanarak aynı tezi savunmaktadır¹⁵⁰. Araştırmacılar *bisellium* için bir konum ve yerleştiriliş tayin etmese de, bu üst düzey kişilerin *ima caveanin* ya önünde ya da içinde bulunan özel koltukları kullanıldıkları bilinmektedir. Bu bağlamda bu tanımlamalarda anılan zümredeki kişiler için *sella curulis* olarak bilinen özel oturma alanının kullanıldığı bilmektedir. Diğer yandan Anadolu'da yer alan *bisellium*ların konumuna baktığımızda bu koltukların *cavea* bölümlerinin en üst sıralarına oturan *diazoma* önünde yer aldığı bilinmektedir. Dolayısıyla M. Bieber ve F. Sear'in andığı gibi magistratların sınıf olarak oturabileceği alanların oldukça uzağındadır. Zira özellikle Roma Dönemi'nde seçkinler için oturma alanları özellikle *ima cavea* çevresinde şekillenmektedir.

Görülmektedir ki tiyatrolar üzerine yürütülen çalışmalarda özel oturma alanları için yapılan tanımlamalar net terimlerin kullanılmaması ya da farklı adlandırmalardan dolayı terminolojik problemlere sebebiyet vermektedir. Diğer yandan bunun asıl kaynağı ise, özel oturma alanları için yapılan tanımlamalarda form, konum, tek ya da çok kişi için tasarlanma durumu gibi koltuğa net isim verilmesini sağlayacak ifadelerin yer almaması olmuş, böylelikle terminolojik problemin çözümsüzlüğü daha da arttırmıştır. Açık olan şudur ki bu karışıklığı gidermenin tek yolu; yukarıda anılan kriterlerden yola çıkılarak yapılacak açık tanımlar ile özel oturma alanlarını belli bir kritere oturtmak ve böylelikle tiyatro terminolojisinde ortak bir dil oluşturulmasını sağlamaktır. Yukarıda ortaya konulduğu üzere mevcut ortak dil kullanımı sorununa bir çözüm önerisi getirilmesinde aşağıda sunulan terim ve açıklamalarının uygun olacağı düşünülmektedir.

Proedria: Orkestranın etrafında yer alan tek kişilik taht formundaki oturma alanları *proedria* olarak adlandırılır.

Tiyatrolarına Genel Bakış, 172-173, Fig.60-61. Ayrıca Yaşar Yılmaz *orquestra* kenarında *bisellium*'ların varlığı hakkında bilgi vermiştir bkz. Yılmaz, 23.

¹⁴⁹ Bieber'in açıklaması için bkz. Bieber, 173.

¹⁵⁰ Bkz. Sear, 6.

Bisellium: *Diazomanın* önünde yer alan iki kişilik ölçüde olup tek kişi tarafından kullanılması için tasarlanan, tek kişilik formları da görülen, çoğunlukla yan yana yerleştirilen arkalı oturma alanları *bisellium* olarak adlandırılır.

Tribunalia: *Aditus maximus* üzerine konumlandırılmış oturma alanları *tribunalia* olarak adlandırılır.

Pulvinar: Bir grup insanı içine alacak ve oturulan yeri *caveadan* bir parapet yahut yan düzenlemeler ile ayrılmış olan loca biçimli oturma alanları *pulvinar* olarak adlandırılır.

Sella Curulis: *Orkestra* kenarında konumlandırılmış, tek kişilik ve katlanabilen sandalye formunda olan oturma alanları *sella curulis* olarak adlandırılır.

ÜÇÜNCÜ BÖLÜM

IONIA BÖLGESİ TİYATROLARINDA OTURMA ALANLARI

3.1. Ephesos Antik Kenti Tiyatrosu

Antik Çağın önemli liman kentlerinden birisi olan Ephesos, Smyrna'ya yaklaşık üç saatlik, antik adı Scalanova olan Kuşadası'na ise 15 kilometre mesafededir¹⁵¹. Kentin tiyatrosu Panayır Dağı'nın batısına, cephe tarafı kentin limanının hemen karşısına gelecek şekilde konumlandırılmış¹⁵².

Tiyatro günümüze kadar çok iyi şekilde korunarak gelmiştir. *Scaenenin* önemli bir kısmı hala ayakta. Yapıda *caveanın ima* ve *media cavea* bölümleri çok iyi korunmuş, fakat bununla birlikte *summa cavea* bölümünde ise hasarlar mevcuttur. *Orkestra* ise günümüze son düzenlemeleri yapılmış şekli ile ulaşmıştır.

Kente girişte gelenleri karşılayan tiyatro, tüm ihtişamı ile herkesin dikkatini çeken bir mimari yapıdır. Anadolu'nun erken dönem tiyatrolarından biri olan yapı, günümüze kadar iyi koruna gelmiş tiyatrolar arasındadır.

Kapasitesi 17.200 ile 24.000 kişi arası olduğu düşünülmekte¹⁵³. Ayrıca yapının Anadolu'nun en büyük tiyatrosu olduğu kabul edilmektedir¹⁵⁴.

¹⁵¹ Alfred Hölder, *Forschungen in Ephesos, Österreichischen Archäologischen, Band 1*, 1906, 9.

¹⁵² Konum hakkında bkz. Friedrich Krinzinger, Peter Ruggendorfer (HRSG.), *Das Theater Von Ephesos Archäologischer Befund, Funde Und Chronologie Textband, Österreichischen Archäologischen Institut In Wien, Band II/1*, 2013, 2, Rudolf Heberdey, vd. *Forschungen in Ephesos (Band 2): Das Theater in Ephesos, Band 2*, 1912, 1, Ferrero *Teatri Classici in Asia Minore III; Citta dalla Troade alla Pamfilia*, 413.

¹⁵³ Tiyatronun kapasitesi hakkında sabit bir görüş bulunmamaktadır. Kapasite hakkındaki bilgi için bkz. Krinzinger ve Ruggendorfer, *Band II/1*, 439, Sear, 334, Yılmaz, 71, Chase, 32.

¹⁵⁴ Ephesos tiyatrosu hakkında yapılan çalışmalar için bkz. Marrin Hofbauer, *Zum Theater von Ephesos. Eine kurze Darstellung der Grabungsgeschichte zwischen 1866 und 2001, Österreichische Jahreshefte 71*, 2002, 177-188, Stefan Karwiese S. Und Mitarbeiter, *Ephesos 1995-1996, 19. Kazı Toplantıları Sonucu*, Cilt 1, Ankara, 721-744, 1997, 24-29, Friedrich Krinzinger, *Ephesos 2005, 28. Kazı Sonuçları Toplantısı*, Cilt 2, Ankara, 2006, 228-230, Karweise *19. Kazı Toplantıları Sonucu*, 727, Stefan Karwiese S. 1997 Yılında Ephesos'ta Yerine Getirilen Kazı, *Restorasyon Ve Araştırma Çalışmaları, 20. Kazı Toplantıları Sonucu*, Cilt 1, Tarsus, 1998, 610-612, Friedrich Krinzinger, *Bericht Ephesos 1998, 21. Kazı Sonuçları Toplantısı*, Cilt 2, Ankara, 1999, 14-15, Friedrich

Tiyatronun *scaene* iki katlı olarak inşa edilmiş, her iki katta da dokuz odaya yer verilmiş, fakat üst katta farklı düzenlemeler yapılmıştır¹⁵⁵. Dönem ilerledikçe *proscenede* yeni düzenlemeler yapılarak görkemli bir görünüm kazandırılmış ve bir kat daha eklenmiştir¹⁵⁶. Yapı boyut olarak bakıldığında Anadolu'nun en büyük sahne binalarından biridir¹⁵⁷ (Şekil 3.1.1).

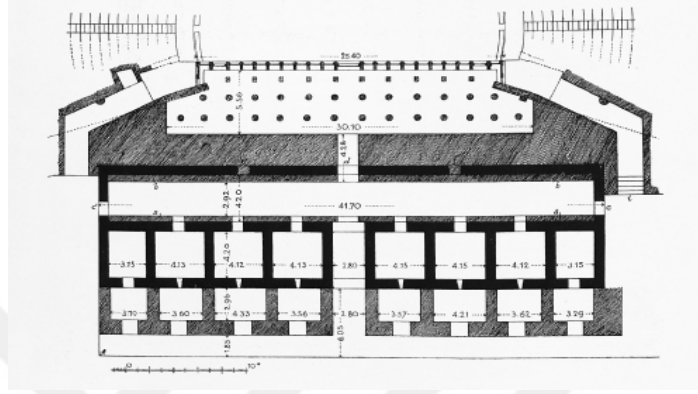

Şekil 3.1.1 Ephesos tiyatrosu sahne binası.

Kaynak: Ferrero, *Teatri Classici in Asia Minore III; Citta dalla Troade alla Pamfilia*, Tav. IX. B.

Tiyatronun bir diğer mimari ögesi olan *cavea*, Helenistik Dönem tiyatro mimarisinin önemli bir özelliği olan at nalı şeklinde inşa edilmiştir (Şekil 3.1.2).

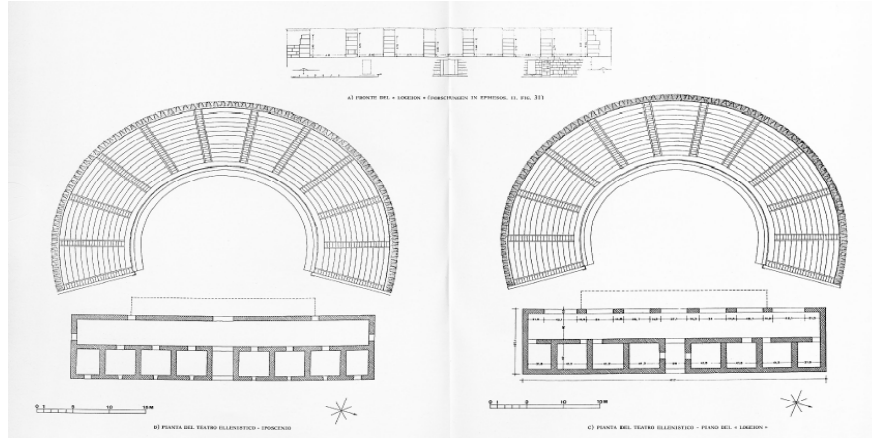

Şekil 3.1.2 Ephesos tiyatrosu Helenistik Dönem tiyatrosu.

Kaynak: Ferrero, *Teatri Classici in Asia Minore III; Citta dalla Troade alla Pamfilia*, Tav. VII.

Krinzinger, Ephesos 2000, 23. Kazı Sonuçları Toplantısı, Cilt 2, Ankara, 2001, 130, Friedrich Krinzinger, Ephesos 2003, 26. Kazı Sonuçları Toplantısı, Cilt 1, Konya, 2004, 443.

¹⁵⁵ *Scaene* için bkz. Ferrero *Teatri Classici in Asia Minore III; Citta dalla Troade alla Pamfilia*, 50, Sear 335.

¹⁵⁶ *Scaenedeki* düzenlemeler için bkz. Ferrero, *Teatri Classici in Asia Minore III; Citta dalla Troade alla Pamfilia*, 52,

¹⁵⁷ Krinzinger ve Ruggendorfer, *Band II/117*.

İlk yapıldığında *ima cavea* ve *media cavea* olarak tasarlanmış yapı, Roma Dönemi'nde ihtiyaç gereği büyütülmüş ve üst bölüm olan *summa cavea* eklenmiştir. Büyüme beraberinde yeni yürüme yolu ve seyirci girişlerinin de yapılmasını sağlamıştır¹⁵⁸.

Orkestra günümüzde son düzenlenmiş hali ile karşımızda olsa da ilk yapıldığında muhtemelen Helenistik Dönem mimarisine uygun olarak tasarlanmış fakat dönem ilerledikçe ihtiyaca uygun şekilde düzenlemeler geçirmiştir. Örneğin, Roma Dönemi'nde dönemin gözde oyunlarından olan gladyatör oyunları için *orkestrada* arena düzenlemesi yapılmıştır¹⁵⁹. Roma Dönemi'nin bir diğer oyunu olan su oyunları için *kolymbetra* olarak adlandırılan *orkestranın* etrafına inşa edilmiş bir düzenek bulunmaktadır¹⁶⁰ (Şekil 3.1.3).

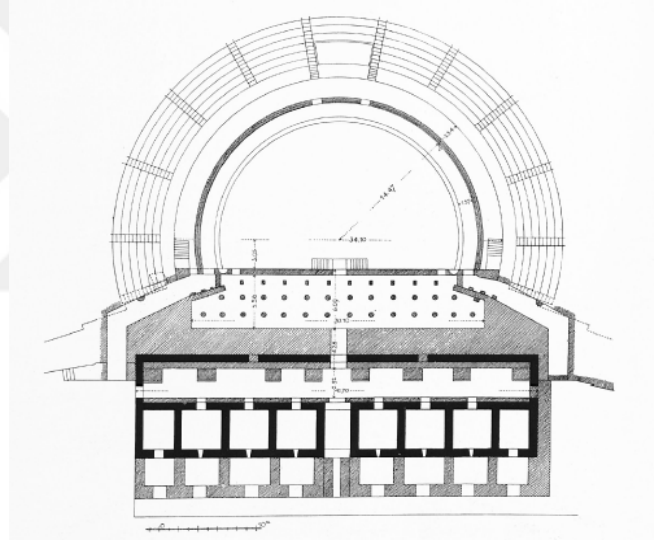

Şekil 3.1.3 Ephesos tiyatrosu çizimi.

Kaynak: Ferrero, *Teatri Classici in Asia Minore III; Citta dalla Troade alla Pamfilia*, Tav. IX.C.

Tiyatro Roma Dönemi'nde kapasitenin arttırılmasına bağlı olarak *analemma* duvarları ihtiyaç üzerine ilk kez bu dönem inşa edilmiştir¹⁶¹. Ayrıca yapılan

¹⁵⁸ *Cavea* hakkında genel bilgiler için bkz. Ferrero, *Teatri Classici in Asia Minore III; Citta dalla Troade alla Pamfilia*, 51-62, Krinzing ve Ruggendorfer, **Band II/1**, 20, Sear, 334, Yılmaz, 70.

¹⁵⁹ Gladyatör oyunları için bkz. Sear, 335, Yılmaz, 70.

¹⁶⁰ Sear, 335.

¹⁶¹ Krinzing ve Ruggendorfer, **Band II/1**, 537.

çalışmalar sonucu ele geçen yazıtlarda tiyatronun gölgeliğinin de olduğu bilinmektedir¹⁶² (Şekil 3.1.4).

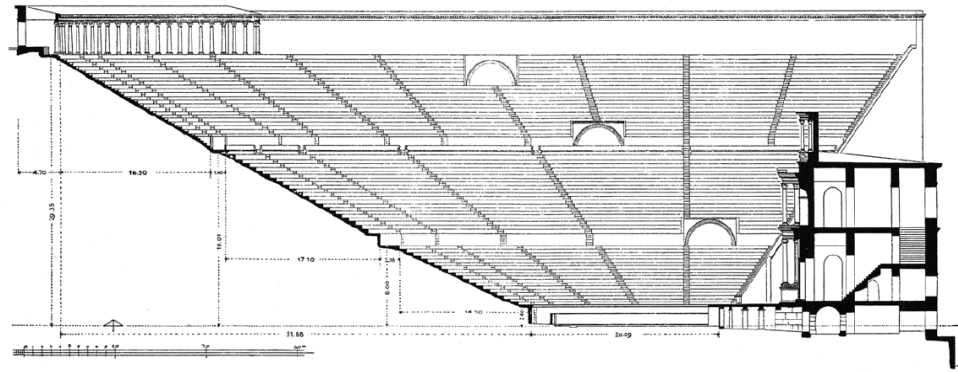

Şekil 3.1.4 Ephesos tiyatrosu cepeden çizimi.

Kaynak: Krinzinger ve Ruggendorfer, **Das Theater Von Ephesos Archäologischer Befund, Funde Und Chronologie Textband**, 11.

Tiyatrodaki seyirci giriş çıkışını sağlayan mermer döşeli *vomitorium*da yapılan çalışmalara kuzey güney yönlü kesimde 4,90 m yükseklik tespit edilmiştir¹⁶³. Ayrıca çalışmalarda *vomitorium*da ele geçen yazıtlarda tiyatrodaki gladyatör dövüşleri hakkında bilgilere rastlanılmış ve bu bilgilere göre Ephesos tiyatrosunda MS. 2. yüzyılda gladyatör dövüşleri yapıldığı anlaşılmıştır¹⁶⁴.

Anadolu'nun erken dönem tiyatrolarından biri olan Ephesos tiyatrosu inşa edildiği dönemden itibaren yenilemeler ve dönem ilerledikçe de değişimlere uğramıştır. Bu durum hem sahne hem *orquestra* hem de *caveada* gözlemlenmiştir. Helenistik Dönemden beri varlığı bilinen tiyatronun *scaene* Lysimakhos Dönemine tarihlendirilmektedir¹⁶⁵. Bununla birlikte yapının MÖ. 51/50 yıllarında bazı

¹⁶² Tiyatro gölgeliği hakkındaki bilgi için bkz. Krinzinger ve Ruggendorfer, **Band II/1**, 539.

¹⁶³ Krinzinger ve Ruggendorfer, **Band II/1**, 78. *Vomitorium* hakkında daha fazla bilgi için bkz.; *vomitorium*da yapılan çalışmalara kuzey güney yönlü kesimde 4.90 m yükseklik tespit edilmiştir. Kuzeyde maksimum boyutların 4.90x 3.06 m, güneyde ise 2.0x 1.50 m olduğu söylenmektedir. MS. 5. yüzyılda *vomitorium*da inşa edilen havuzun tabanı 74x32 cm ölçülerinde tuğladan yapıldığı bilinmektedir. Ayrıca havuzda kuzey yönlü bir eğim tespit edilmiş bu eğim olasılıkla suyun rahat akımı için yapılmıştır.

¹⁶⁴ Krinzinger ve Ruggendorfer, **Band II/1**, 81. Ele geçen gladyatör dövüşleri kabartmaları hakkında daha fazla bilgi için bkz. Hans Hörmann, *Forschungen in Ephesos*; Band 4, Heft 3, Verlag der Österreichischen Akademie der Wissenschaften, **Band 4**, Wien, 1951, 268-274.

¹⁶⁵ *Scaene* tarihlendirmesi için bkz. George E. Bean, **Kleinasien. I. Die Ägäische Türkei Von Pergamon Bis Didyma, Ein Kunst - Und Reiseführer Zu Den Klassischen Stätten**, Zweite Auflage, Verlag W. Kohlhammer GMBH, Stuttgart Berlin Köln Mainz 1975, 171, Krinzinger ve Ruggendorfer, **Band II/1**, 535.

değişimlere maruz kalmaya başladığı da bilinmektedir¹⁶⁶. Örneğin Flaviuslar Dönemi'nde sahne cephesinde gelişmeler yaşandığı ve yeni oda eklemeleri olduğu gözlemlenmiştir¹⁶⁷. Flaviuslar Dönemi'nin ardından gelen değişimler MS. 2. yüzyılda yaşanmıştır. Bu süreçte *proscenion* da mermer kaplamalar yapılmış ve sahnede Roma Dönemi'ndeki işlevine göre değişiklikler yapılmıştır¹⁶⁸. Son olarak MS. 6. yüzyıla Bizans Dönemi'ne gelindiğinde sahne odalarının bazılarının kapatıldığı kent surlarının buradan başladığı ve rampa yapılıp *scaenenin* bir kale görünümüne kavuşturulduğu bilinmektedir¹⁶⁹.

Helenistik Dönemden beri var olan *caveanın* tarihlendirmesine baktığımızda varlığı *scaeneden* önceye dayanmakla birlikte kesin bir tarihleme mevcut değildir. Bununla birlikte *ima* ve net olmasa da *media caveanın* yapımının MÖ. 200'e dayandığı dile getirilmektedir¹⁷⁰. *Caveadaki* ilk değişimler üst *diazoma* ve *vomitoriumda* gözlemlenmiş ve erken İmparatorluk Dönemi'yle birlikte başlamıştır¹⁷¹. İmparatorluk Dönemi'nde *caveanın* oturma sıralarında eksilmeler olmuş, sahnede yapılan değişiklikler *orkestrayı* etkilemiş ve bu durumun giderilmesi için *caveanın* alt sıraları kaldırılmıştır¹⁷². Ayrıca *caveanın* *summa cavea* olarak adlandırılan üst bölüme doğru olan genişlemesi de bu dönemde gerçekleşmiş ve "roma betonu" ile tiyatrodaki yapılan düzenlemeler de bu dönemde yapılmıştır¹⁷³. *Caveadaki* genişleme tiyatrodaki *analemma* ihtiyacı doğurmuş ve tiyatronun *analemması* da bu dönemde inşa edilmiştir¹⁷⁴. MS. 3-4. yüzyıllar arası yaşanan deprem sonrası kuzeydeki alt bölümde yer alan *vomitoriumda* tonoz ya da tavan inşası tespit edilmiştir¹⁷⁵. Bizans Dönemi'ne (MS. 5. yy.) gelindiğinde ise kuzey alt bölümdeki *vomitorium* sarnıca dönüştürülmüştür¹⁷⁶. *Cavea* son değişimini MS. 6-7. yüzyıllarda yaşamıştır. Bu

¹⁶⁶ Krinzinger ve Ruggendorfer, **Band II/1**, 536.

¹⁶⁷ Krinzinger ve Ruggendorfer, **Band II/1**, 536. Sahnedeki değişimler için Ferrero, **Teatri Classici in Asia Minore III; Citta dalla Troade alla Pamfilia**, kitabında MS. 66 olarak tarihlendirmiştir.

¹⁶⁸ Krinzinger ve Ruggendorfer, **Band II/1**, 538.

¹⁶⁹ Sahne binasının Bizans Dönemi bilgisi için bkz. Krinzinger ve Ruggendorfer, **Band II/1**, 540.

¹⁷⁰ *Caveanın* tarihi için bkz.; Krinzinger F. – Ruggendorfer P. (HRSG.), **Band II/1**, 533, Sear, 335, Ferrero, **Teatri Classici in Asia Minore III; Citta dalla Troade alla Pamfilia**, 64.

¹⁷¹ Krinzinger ve Ruggendorfer, **Band II/1**, 536.

¹⁷² İmparatorluk Dönemi değişiklikleri hakkındaki bilgi için bkz. Krinzinger ve Ruggendorfer, **Band II/1**, 536.

¹⁷³ Krinzinger ve Ruggendorfer, **Band II/1**, 536.

¹⁷⁴ *Analemma* hakkındaki bilgi için bkz. Krinzinger ve Ruggendorfer, **Band II/1**, 537.

¹⁷⁵ Krinzinger ve Ruggendorfer, **Band II/1**, 539.

¹⁷⁶ Sarnıç hakkındaki bilgi için bkz. Krinzinger ve Ruggendorfer, **Band II/1**, 539.

süreçte tiyatro asıl işlevini kaybederek bir kaleye çevrilmiş ve yaşanan bu değişimle oturma alanlarındaki mermer kaplamalar ve tonozlardaki metal kenetler yerlerinden sökülmüştür¹⁷⁷.

Orkestranın da varlığı *caveada* olduğu gibi *scaeneden* önce Helenistik Dönemden beri bilinmektedir¹⁷⁸. İmparatorluk Dönemi'nde ilk değişimini yaşayan *orquestra scaenenin* genişlemesi nedeniyle küçülmüş bu durum üzerine *orquestra* etrafındaki oturma alanları kaldırılmış ve alanda bulunan su kanalının üzeri kapatılmıştır¹⁷⁹. İmparator Antoninus Pius Dönemi ile MS. 3. yüzyılları arasında *orkestrada* yükselme ve doğu-batı yönlü kanal inşa faaliyetleri tespit edilmiştir¹⁸⁰.

Tiyatronun *balдахinin* varlığı hakkında bilgiler MS. 2 ve MS. 3. yıllara ait yazıtlardan bilinmemekle birlikte inşa tarihi hakkında net bir bilgi hala bulunamamıştır¹⁸¹.

Ele geçen buluntulara ve mimari evrelere bakıldığında tiyatronun işlevinin MS. 5-6. yüzyıllara kadar devam ettiği bilinmektedir¹⁸². Yapının Bizans kalesine çevrilmesi ile birlikte ise işlevini yitirdiği ve mimari elemanlarının devşirme eleman olarak kullanıldığı yapılan araştırmalar sonucunda anlaşılmıştır¹⁸³.

Ephesos Tiyatrosu Caveası ve Oturma Alanları: Anadolu'nun en büyük tiyatrosu olarak bilinen Ephesos tiyatrosunun bu özelliği kazanmasının önemli etkeni *caveanın* Roma Dönemi'nde genişletilmesidir. Genişleme ile birlikte *caveada ima cavea* ve *media caveanın* ardından üçüncü bölüm olan *summa cavea* eklenmiştir (**Şekil 3.1.5**).

¹⁷⁷ Krinzinger ve Ruggendorfer, **Band II/1**, 540.

¹⁷⁸ *Orkestra* hakkındaki bilgi için bkz. Krinzinger ve Ruggendorfer, **Band II/1**, 533.

¹⁷⁹ *Orkestranın* küçültülmesi hakkında bkz. Krinzinger ve Ruggendorfer, **Band II/1**, 536, Ferrero **Teatri Classici in Asia Minore III; Citta dalla Troade alla Pamfilia**, 51.

¹⁸⁰ Krinzinger ve Ruggendorfer, **Band II/1**, 538.

¹⁸¹ Krinzinger ve Ruggendorfer, **Band II/1**, 539.

¹⁸² Tiyatronun işlevi hakkındaki bilgi için bkz. Krinzinger ve Ruggendorfer, **Band II/1**, 539-540, Ferrero **Teatri Classici in Asia Minore III; Citta dalla Troade alla Pamfilia**, 64.

¹⁸³ Krinzinger ve Ruggendorfer, **Band II/1**, 540.

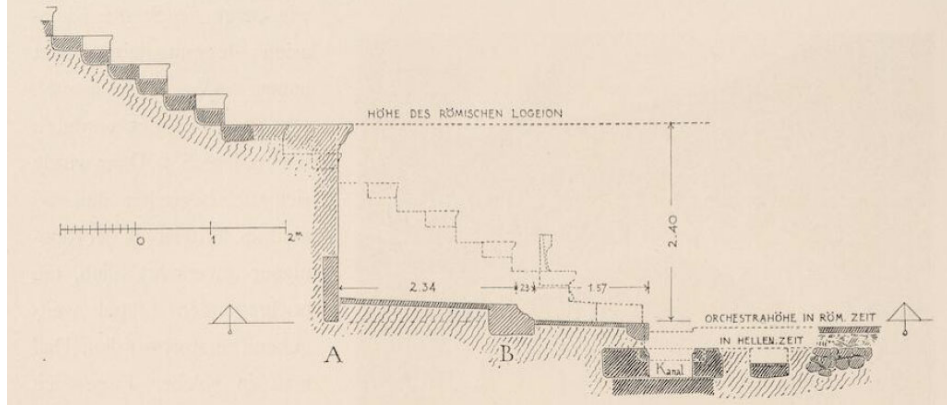

Şekil 3.1.5 Ephesos tiyatrosu caveası.

Kaynak: Heberdey, 44.

Helenistik Dönemde tek *diazomalı* olan tiyatro Roma Dönemi'nde *summa caveanın* eklenmesi ile birlikte üç *diazomalı* hale gelmiştir¹⁸⁴. Tiyatro yön olarak kuzey doğuya bakacak şekilde konumlandırılmıştır¹⁸⁵. 180 derecelik açığı aştığı bilinen *caveanın* 142 m olduğu bilinmektedir¹⁸⁶.

Ephesos tiyatrosu *caveasının* toplam altmış beş sıradan oluştuğu söylenmekle birlikte *cavea* bölümlerinde yer alan oturma sıralarının sayıları hakkında farklı görüşlerde yer almaktadır¹⁸⁷ (Şekil 3.1.6).

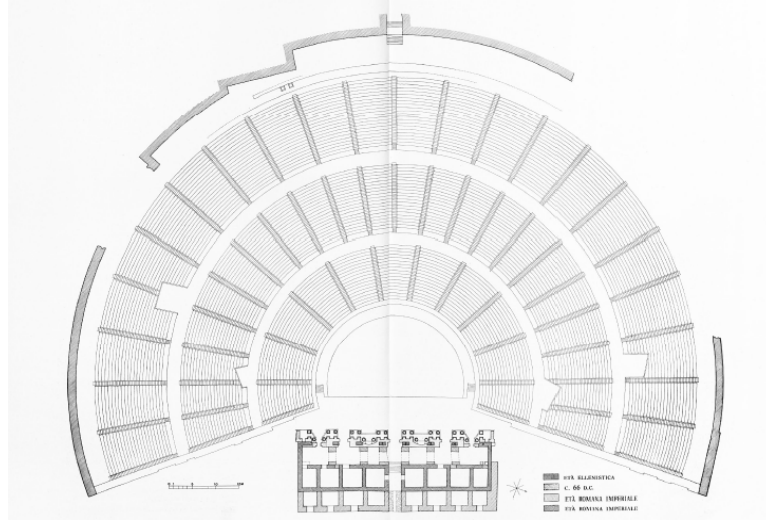

Şekil 3.1.6 Ephesos tiyatrosu çizimi.

Kaynak: Ferrero, *Teatri Classici in Asia Minore III; Citta dalla Troade alla Pamfilia*, Tav. VIII.

¹⁸⁴ *Diazoma* hakkındaki bilgi için bkz. Bean, 171, Yılmaz, 70, Ferrero, *Teatri Classici in Asia Minore III; Citta dalla Troade alla Pamfilia*, 57, Krinzing ve Ruggendorfer, *Band II/1*, 20-21.

¹⁸⁵ Sear, 334

¹⁸⁶ *Caveanın* ölçüleri hakkındaki bilgi için bkz. Sear, 334, Yılmaz, 70.

¹⁸⁷ Yılmaz, 69.

Ima cavea, *media cavea* ve *summa caveada* bulunan oturma sıralarının sayısı hakkında farklı görüşler bulunsa da ağırlıklı kanı şu yöndedir; *ima caveada* yirmi iki oturma sırası, *media caveada* yirmi iki oturma sırası *summa caveada* yirmi üç oturma sırası bulunmaktadır¹⁸⁸. Ayrıca *ima caveada* on bir *kerkis*, *media caveada* ve *summa caveada* yirmi iki *kerkis* bulunmaktadır¹⁸⁹.

Ima cavaea ve *media caveanin* arasında bulunan ilk *diazomada* yapılan arařtırmalar sonucunda *diazomanın* tař temel üzerine inřa edildiđi aralarına sıkıřtırma amacıyla kil atıldıđı üzerine kahverengi toprak dökülerek ana zeminin oluřturulduđu anlařılmıřtır¹⁹⁰. Yapılan bu tabanın üzeri 1,90 m boyunda mermer kaplanmıřtır¹⁹¹. *Summa* ve *media caveanin* arasında olan ikinci *diazomanın* geniřlik ölçüsünün 2,90 mh olduđu bilinmektedir¹⁹². Ayrıca yapılan çalıřmalarda ana kayaya üzerine döřenen kil borular tespit edilmiřtir¹⁹³.

Media cavea ile *summa cavea* arasında bulunan üçüncü *diazomada* kilden borular tespit edilmiřtir. Yapılan arařtırmalarla bu boruların *diazomada* su için havuz kuzey güney ve orta yönlü su tedariki için su hattı olduđu anlařılmıř ve bu suyun tiyatronun normal su ihtiyacını karřıladıđı ortaya çıkartılmıřtır¹⁹⁴.

En üst *diazoma* hakkında veriler oldukça azdır. Burada yapılan çalıřmalarda Geç Helenistik Dönem ve Roma Dönemi hakkında inřaat faaliyetleri olduđu anlařılmıř ayrıca buradaki tahribatın Bizans Dönemi'ndeki mimarinin kaleye dönüřtürülmesi ile alakalı olduđu düşünölmektedir¹⁹⁵.

Oturma alanına baktıđımızda; 0,35 cm yükseklik, 0,75 cm oturma düzlemi olarak ölçölmüřtür¹⁹⁶. Bu ölçöler Vitruvius'un vermiř olduđu bir oturma basamađının

¹⁸⁸ *Ima*, *media* ve *summa caveada*ki oturma sıralarının sayısı hakkında daha fazla bilgi için bkz. Ferrero, **Teatri Classici in Asia Minore III; Citta dalla Troade alla Pamfilia**, 57, Bean, 171, Yılmaz, 71, Sear, 334, Bean, 171.

¹⁸⁹ Sear, 334, Heberdey, 16.

¹⁹⁰ Krinzinger ve Ruggendorfer, **Band II/1**, 66-67. *Ima cavea* ile *media cavea* arasındaki *diazoma* hakkında bkz. Ferrero, **Teatri Classici in Asia Minore III; Citta dalla Troade alla Pamfilia**, 57.

¹⁹¹ Krinzinger ve Ruggendorfer, **Band II/1**, 66.

¹⁹² Ferrero, **Teatri Classici in Asia Minore III; Citta dalla Troade alla Pamfilia**, 57.

¹⁹³ Krinzinger ve Ruggendorfer, **Band II/1**, 66.

¹⁹⁴ İkinci *diazomada* tespit edilen su tesisatı hakkında bkz. Krinzinger ve Ruggendorfer P, **Band II/1**, 69-72. İkinci *diazoma* hakkında daha fazla bilgi için bkz. Ferrero **Teatri Classici in Asia Minore III; Citta dalla Troade alla Pamfilia**, 59.

¹⁹⁵ Krinzinger ve Ruggendorfer, **Band II/1**, 75-76.

¹⁹⁶ Oturma alanı ölçöleri için bkz. Heberdey, 42, Fig.82.

olması gereken ölçülere büyük ölçüde uymaktadır¹⁹⁷. Kireç taşından yapılan oturma alanları mermer kaplanmıştır¹⁹⁸. Formuna bakıldığında, düz bir şekilde başlayarak yükselmekte oturma düzlemine geldiğinde bir kavisle dışarı doğru devam edip düz bir şekilde bitmektedir. Oturma düzlemi düz bir formdadır ayak koyma yeri bulunmamaktadır fakat oturma düzlemi iki parçadan oluşmaktadır.

Ephesos oturma alanı malzeme olarak Erythrai, Magnesia ve Smyrna örnekleri ile benzerlik göstermektedir. Fakat Magnesia'nın buna ek olarak mermer kaplaması bulunmaktadır. Form olarak bakıldığında ise genel olarak Ionia Bölgesindeki tiyatrolar ile benzerlik gösterse de Teos tiyatrosu oturma alanları ile önemli ölçüde benzerlik göstermektedir (Bkz. Şekil 3.1.7, Şekil 3.11.8.).

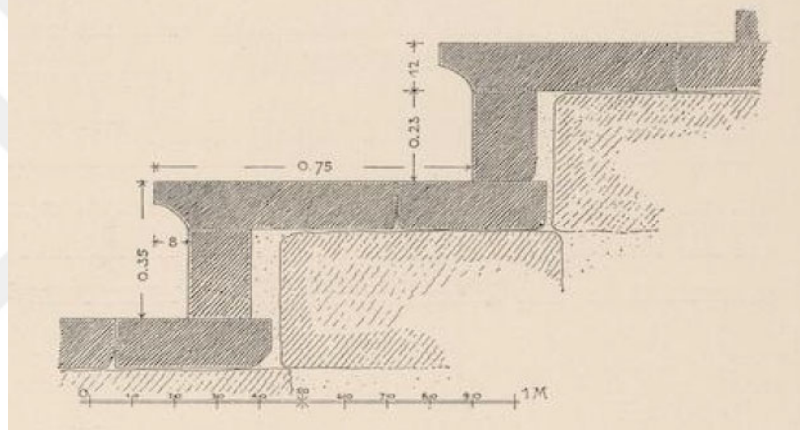

Şekil 3.1.7 Ephesos tiyatrosu oturma alanı.

Kaynak: Heberdey, 42.

Oturma alanı ölçüleri olarak ise Phokaia, Metropolis ve Smyrna tiyatrolarının oturma alanları ile önemli ölçüde benzerlik göstermektedir.

Ephesos Tiyatrosunda Özel Oturma Alanları; Ephesos tiyatrosunda *caveada* bulunan basit oturma alanlarının yanı sıra seçkinler için ayrılmış olan özel oturma alanları da görülmektedir. *Proedria* olarak adlandırılan *orkestranın* etrafında konumlandırılan tekli koltuklar ile *diazoma* önüne konumlandırılan *bisellium* olarak adlandırılan arkalı koltuklar tespit edilmiştir. Kaynaklarda birden fazla *proedria*

¹⁹⁷ Vitruvius'un vermiş olduğu oturma basamağı ölçüleri hakkındaki bilgi için 25. sayfaya bakınız.

¹⁹⁸ Ferrero **Teatri Classici in Asia Minore III; Citta dalla Troade alla Pamfilia**, 52.

olduđuna dair bir ibare bulunsa da gnmzde sadece bir tanesinin varlıđı bilinmektedir¹⁹⁹.

Ephesos tiyatrosu *proedriasi* tez kapsamında belirlenen tanımıyla *orquestra* etrafında yer alan bir oturma alanıdır²⁰⁰ (**Şekil 3.1.8**).



Şekil 3.1.8 Ephesos tiyatrosu *proedriasi*.

Kaynak: Heberdey, 16, Fig. 27.

Form olarak bakıldığında; tek kişilik, arkalıklı bir taht olarak tasarlanmıştır. Koltuk altta, özellikle arkada belirginleştirilmiş dikdörtgen bir altlık üzerine oturtulmuş ve üstte sırtın yaslanacağı bölüm yarım apsis şeklinde biçimlendirilmiştir. Eserin dikdörtgen gövdeli ve etrafı bir çerçeveye sınırlandırılmış alt kısmının yan yüzeylerinde süslemelere yer verilmiştir. Buna göre kolçaktan ayađa uzanan bölümde kanatları yan panele uzanan bir karışık yaratık tasviri vardır. Söz konusu karışık yaratığın yana açılan kanadı dikdörtgen panel boyunca uzanmakta ve ana süsleme örgesini oluşturmaktadır. Ayrıca panelde kanat tasvirinin altında uçları çiçek rozetleriyle süslenmiş bitkisel sarmal dallara da yer verilmiştir. Aynı düzenleme sağ panelde de yer almaktadır (**Şekil 3.1.9**).

¹⁹⁹ Birden fazla *proedria* olduđuna dair bilgi için bkz. Heberdey, 16-17.

²⁰⁰ *Proedria* konumu için bkz. Ferrero **Teatri Classici in Asia Minore IV; Deduzioni e Proposte**, 83, Bean, 172, Heberdey, 16.



Şekil 3.1.9 Proedria Görseli

Kaynak: Bu resim Kunsthistorisches Museum Wien ile yapılan görüşmeler neticesinde 21.02.2022 tarihinde Dr. Georg Plattner tarafından tarafımla paylaşılmıştır.

*Proedria*nın ölçüleri 97 cm yükseklik, 69 cm genişlik ve 75 cm derinlik olarak tespit edilmiştir²⁰¹. Yukarıda da belirtildiği gibi tiyatroda birden fazla *proedria* olduğu belirtilmiştir. Fakat şimdilik yalnızca burada tanımlanan bir tanesi tanınmaktadır. Ayrıca koltuğun yapılış tarihi ve ölçüleri hakkında net bir bilgi bulunmamaktadır. Ancak hem yapının Helenistik Dönemdeki mevcut varlığı hem de *proedria*ların Helenistik gelenekle ilişkileri düşünüldüğünde bu örneğinde Helenistik Döneme ait olması öngörülebilir.

Proedria dışında Ephesos tiyatrosundaki bir diğer özel oturma alanı, *diazoma* önünde konumlandırılmış ve arkalı oturma alanlarıdır. Bunlar, konumu ve formuyla bu çalışmadaki *bisellium* tanımlamasına uygun düşmektedir. Ephesos tiyatrosunda *media cavea*nın üzerindeki *diazoma* önünde bulunan form detaylarında farklılıklar görülen iki *bisellium* varlığı bilinmektedir. Bunlardan ilki, kolçağı olmayan ve olasılıkla *bisellium* düzenlemesinin ara bölümünde yer alan koltuk, ikincisi ise sol

²⁰¹ Bu bilgi Kunsthistorisches Museum Wien ile yapılan görüşmeler neticesinde 21.02.2022 tarihinde Dr. Georg Plattner tarafından tarafımla paylaşılmıştır.

panelinde köşebendi ve sol alt kısımda aslan ayağı tasviri bulunan *bisellium*dur. Koltuklardan köşebendsiz olana bakıldığında, sade bir işçiliğe sahip olduğu görülmektedir²⁰² (Şekil 3.1.10).



Şekil 3.1.10 Ephesos tiyatrosu biselliumu.

Kaynak: Ferrero, *Teatri Classici in Asia Minore III; Citta dalla Troade alla Pamfilia*, 57.

Form olarak, yalın işçilikli, arkalıklı *bisellium*un ayak kısmı iç bükey bir profile biçimlendirilmiş ve oturma alanına doğru düz yükselen bir form sergilemektedir. Yapı malzemesi hakkında net bir bilgi olmamasına karşın diğer *bisellium* ile aynı konumda yer almasında yola çıkarak olasılıkla bu *bisellium* da mermerden yapılmıştır. Arkalığı düz biçimde yükselen *bisellium* hiçbir süsleme örgesine sahip değildir. İki yanda kolçakları olmayan düz kesilmiş bir görünüm sergilemektedir. Arkalığı her iki köşeden kırıldığı için tam formu izlenemese de olasılıkla korunan kısmından anlaşıldığı kadarıyla yalın düz bir görünüme sahiptir. Yanlarının düz bitirilmiş olması nedeniyle *bisellium*ların yan yana kullanımına örnek oluşturmaktadır. Köşebendi bulunan ikinci *bisellium*a bakıldığında, yan yüzdeki köşebent dışında diğer *bisellium* ile aynı forma sahip olduğunu anlaşılmaktadır.

²⁰² *Bisellium* konumu için bkz. Ferrero, *Teatri Classici in Asia Minore III; Citta dalla Troade alla Pamfilia*, 57, Yılmaz, 71.

Oturma alanı mermerden yapılmıştır²⁰³. Eser alttan itibaren düz bir şekilde yükselmekte iç bükey kavisle devam edip ardından bir dış yapmakta ve sonra ikinci bir dış yaparak oturma düzlemine ulaşmaktadır. Yerden oturma düzlemine kadar olan bölüm 37 cm yüksekliğe sahiptir. 44 cm genişliğe sahip oturma düzlemi bir kavis ile sırtlığa yükselmekte ve düz bir şekilde sonlanmaktadır. Ayrıca eserin sol yan panelinde 56 cm genişliğinde 73 cm uzunluğunda bir köşebent bulunmaktadır²⁰⁴. Tahrip olmuş olan köşebendin tam formu hakkında net bir yorum yapılamamaktadır. Sağ panel ise olasılıkla diğer oturma alanı ile birleştirildiği için herhangi bir düzenleme bulunmamakta taraklı bir doku gözlenmektedir. Koltuğun arka kısmı hakkında yeterli bilgi bulunmamaktadır (Şekil 3.1.11).

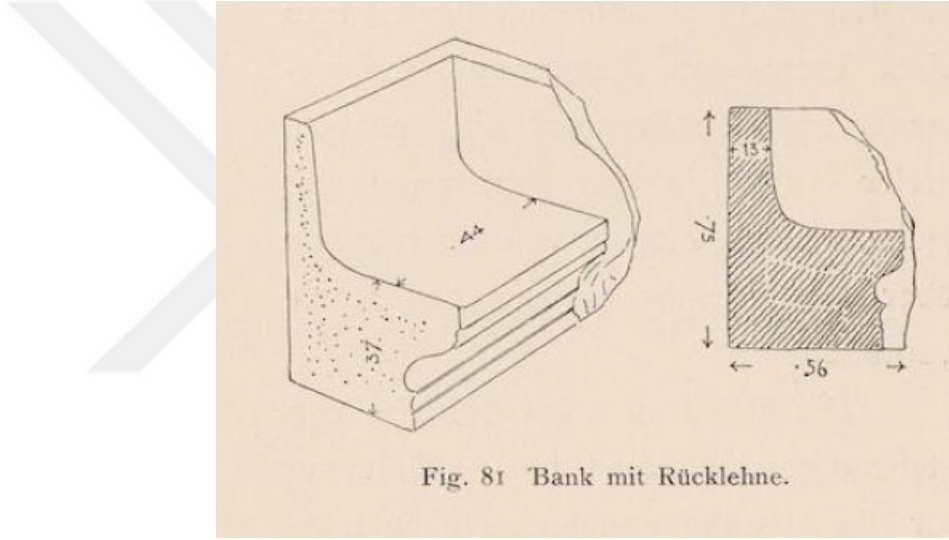

Şekil 3.1.11 Efes Tiyatrosu kolçalı bisellium örneği.

Kaynak: Heberdey, 42.

Tiyatroda toplam kaç adet *bisellium* olduğu hakkında net bir bilgi bulunmamaktadır. Diğer yandan mevcut yayınlarda köşebendsiz koltuğun ölçüleri de mevcut değildir. Ayrıca her iki *bisellium* için bir tarih önerisi de yoktur. Ancak yapının inşa tarihi göz önüne alındığında ve *bisellium*ların genel kullanım tarihi bu iki örneğin yapının Roma Dönemi inşası sonrası ortaya çıktığını düşünmemize olanak vermektedir.

İonia Bölgesinde yer alan diğer *proedrialar* ile Ephesos'unkiyle kıyaslandığında Ephesos *proedrialarının* dekoratif yan yüz süslemeleriyle daha zarif bir formda olduğunu söylemek mümkündür. Bununla birlikte Metropolis tiyatrosunun grifonlu

²⁰³ Heberdey, 39.

²⁰⁴ Köşebendi bulunan *bisellium*un ölçüleri hakkındaki bilgi için bkz. Heberdey, 42.

koltuğunun kenarlarında yer alan kabartma detaylar ile Ephesos *proedrias*ında yer alan kolçak kenarlarındaki detaylar aynı bezeme olmasa da bezeme yapılaması anlamında ortaklık gösterebilir. Diğer yandan Ephesos koltuğunun sırtlığı ile Metropolis tiyatrosunun *proedria* sırtlıkları arasında da önemli ölçüde benzerlik söz konusudur (Bkz. Şekil 3.1.8., Şekil 3.6.20.) Priene tiyatrosunun sırtlıkları ise her iki örneğe göre daha keskin bir profil sergilemektedir (Bkz. Şekil 3.8.11.)²⁰⁵.

Ephesos tiyatrosu *bisellium*larına baktığımızda Ionia Bölgesinde yer alan diğer *bisellium*larla form benzerlik gösterirken konum olarak farklılık göstermektedir. Miletos ve Smyrna *bisellium*ları *ima cavean*ın en üst sırasında *diazoma* önünde yer alırken Ephesos *biselliumu media cavean*ın en üst sırasında *diazoma* önünde konumlandırılmıştır. Ayrıca Ephesos *bisellium*larından birinde köşebent bulunurken Miletos ve Smyrna tiyatrolarında bu düzenlemeye rastlanılmamıştır. Bunun yanı sıra Smyrna tiyatrosu ve Miletos tiyatrosundaki *bisellium*lar da sade ve tek kişiliktir ve *diazoma* önüne, yan yana konumlandırılmışlardır. Ionia Bölgesinin bu üç *bisellium*unun da ölçüleri ve yapım tarihleri hakkında bilgiler yetersizdir. Fakat *bisellium* bilindiği üzere Roma Dönemi'nde ortaya çıkmış bir özel oturma alanıdır. Burdan yola çıkarak ve üç tiyatrosunda Roma Dönemi'ndeki ciddi imar faaliyetleri göz önüne alınarak bölge *bisellium*ları için Roma Dönemi'ne tarihlendirilebilecekleri yorumu yapılabilir. Anadolu'da yer alan benzer *bisellium* örneklerine bakacak olursak, örneğin Lykia Bölgesinde yer alan Kadyanda tiyatrosu *biselliumu, diazoma* önüne konumlandırılmış tek kişilik ve sade bir işçilikle tasarlanmıştır²⁰⁶. Diğer yandan Ephesos *bisellium*ları Kilikia bölgesinde yer alan Diocaesarea tiyatrosundaki *bisellium*lar ile de benzerlik göstermektedir²⁰⁷. Burada da Ephesos tiyatrosunda olduğu gibi oturma alanı tek kişilik yalın bir formda tasarlanmıştır. Konum olarak *diazoma* önünde ve yan yanadırlar.

²⁰⁵ Anadolu dışındaki *proedrialarda* Atina Dionysos'da yer alan her iki *proedria* ile de farklılıkları vardır. Örneğin ön sırada yer alanlar sırtlıklı yarım kenarları olan ve kolçakları olmayan *proedrialar*ken Ephesos *proedriası* yarım daire sırtlıklı ve kolçak detayı olan bir oturma alanıdır. İkinci koltukla ise en önemli benzerlikleri sırtlık kısmıdır, her iki koltukta yarım daire formunu baz alarak tasarlanmıştır. *Bisellium*da ise Pompei Büyük tiyatrosunda yer alan *biselliuma* baktığımızda Ephesos *biselliumu* daha çok sırtlıklı bir koltuk formundayken Pompei *biselliumu* daha çok basamak forumunda tasarlanmıştır.

²⁰⁶ Kadyanda tiyatrosu *bisellium* örneği için bkz. Özdilek, **Lykia Tiyatrolarına Genel Bakış**, Fig.60.

²⁰⁷ Yılmaz, 223.

Ephesos tiyatrosunun *caveası* bize dönem olarak önemli bilgiler vermektedir. Yapı yamaca yaslı ve at nalı şeklinde tasarlanmıştır. Bunlar Helenistik Dönem özelliğidir. Fakat *caveada* bulunan tonozlu yapı Roma Dönemi'ne ait mimari özelliğini yansıtmaktadır. Ayrıca *orkestrada* yapılan oyun düzenlemesi de Roma Dönemi oyunları için yapılmıştır. Dolayısıyla yapıda iki farklı döneme tarihlenen özel oturma alanı yer almaktadır. Bunlar *proedria* ve *bisellium*dur. *Proedria* olasılıkla yukarıda da dile getirildiği gibi Helenistik Dönem yapım evresiyle ilişkiliyken, *bisellium*lar ise yine olasıdır ki Roma Dönemi inşa evresiyle birlikte ortaya çıkmıştır.

3.2. Erythrai Antik Kenti Tiyatrosu

Erythrai antik kenti İzmir'e 60 km uzaklıkta bulunan İldırı köyü yakınlarındadır²⁰⁸. Kentin tiyatrosu akropolün kuzey yamacına konumlandırılmıştır²⁰⁹.

Günümüzde tiyatro önemli ölçüde hasar görmüştür. Oturma basamaklarının büyük bölümü yerlerinde değildir. Ayrıca *orkestranın* formu ve günümüzdeki durumu hakkında da net bir şey söylenememektedir. Yapıdaki tahribattan dolayı özellikle *scaene* net olarak tanımlanamamaktadır.

Erythrai tiyatrosu Anadolu'nun erken dönem tiyatro yapıları arasında yer alır (Şekil 3.2.1).

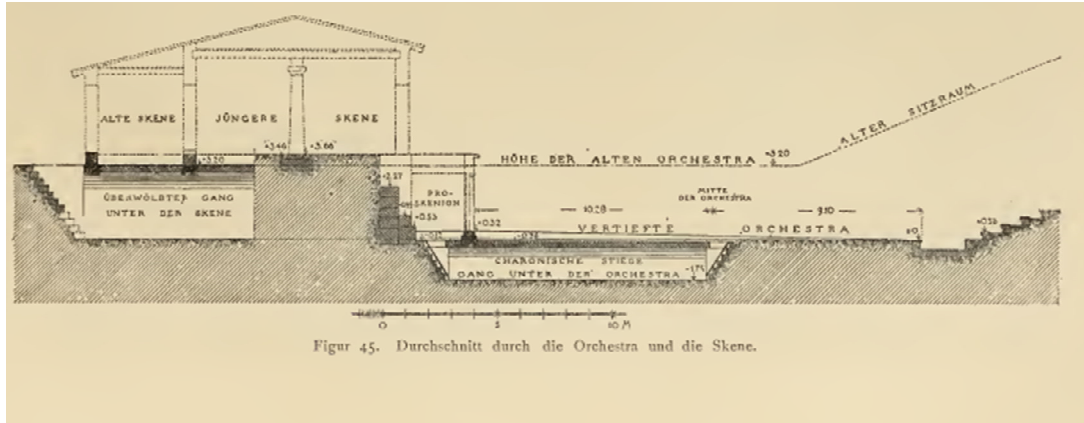

Şekil 3.2.1 Erythrai tiyatrosu çizimi.

Kaynak: Dörpfeld ve Reisch, 114.

Yön olarak kuzeye bakan yapı, Vitruvius'un tiyatroların yönlendirilişi hakkında verdiği önerilere uyan nadir tiyatrolar arasında yer alır²¹⁰. Yapının Helenistik

²⁰⁸ Konum için bkz. Chase, 29, Yılmaz, 75.

²⁰⁹ Bean, 158.

Döneme tarihlendirilen *scaenenin* başlangıçta kerpiç tuğladan yapılmış bir mimariye sahip olduğu düşünülmektedir²¹¹. Yapının bu evresinde dikdörtgen formlu dört odası ve *scaene fronsda* ise beş kapısının bulunduğu bilinmektedir²¹². Roma Dönemi'ne gelindiğinde ise *scaenenin* mermerle döşenerek revize edildiği kabul edilmektedir²¹³.

Helenistik gelenekte inşa edilmiş *cavea*, Roma Dönem'inde artan ihtiyaca cevap verebilmek için genişletilmiştir²¹⁴. Bu haliyle yapı bugün de gözlemlenen *ima cavea*, *media cavea* ve *summa cavea* olarak üç farklı bölüme ayrılmıştır. Bununla birlikte *summa cavea*nın ciddi derecede hasar gördüğü tespit edilmiştir²¹⁵.

Orkestranın ilk yapıldığı durumu hakkında net bilgi olmamakla birlikte mimarının Roma Dönemi'nde arenaya dönüştürüldüğü ve bu sebeple *orquestra* yakın olan oturma sıralarının bir kısmının kaldırıldığı düşünülmektedir²¹⁶. Yapının kenarında suyun dışarı aktarılması için su kanalı olduğu tespit edilmiştir²¹⁷. Ayrıca *orquestra* ile *scaene* arasında kesme taşlardan inşa edilmiş bir koridorun varlığından da söz edilmektedir²¹⁸.

Tiyatronun yakınlarında tiyatroların ortaya çıkışında önemli rolü olan Dionysos'a adanmış bir tapınak olduğu bilinmektedir²¹⁹.

Genel olarak baktığımızda tiyatro, ciddi derecede tahribe uğramış şekilde günümüze ulaşmış olsa da yine de bize mimarisi hakkında fikir verecek durumdadır. Helenistik Dönem tiyatrosunun yapılan araştırmalara göre 5.000 kişilik kapasiteye sahip olduğu bilinmektedir²²⁰.

²¹⁰ Tiyatronun yön bilgisi için bkz. Sear, 336, Bean, 158. Vitruvius'un yön hakkındaki görüşleri için bkz. Vitruvius, 102.

²¹¹ Fiechter, 5.

²¹² *Scaene* ve *scaene frons* hakkındaki bilgi için bkz. Sear, 336.

²¹³ Fiechter, 8.

²¹⁴ Yılmaz, 76.

²¹⁵ *Cavea* bölümleri hakkında bkz. Sear, 336, Yılmaz, 76.

²¹⁶ *Orkestranın* durumu hakkında bkz. Fiechter, 5, Sear, 336.

²¹⁷ Wilhelm Dörpfeld, Emil Reisch, **Das Griechische Theater Beitrage Zur Geschichte Des Dionysos - Theaters In Athen Und Anderer Griechischer Theater**, Barth & Von Hirst, 1896, Athen, 116.

²¹⁸ *Scaene* ve *orquestra* arasındaki koridor için bkz. Oswald A. W. Dilke, Details and Chronology of Greek Theatre Caveas, British School at Athens, The Annual of the British School at Athens, **Vol 45** 1950, 34. Dörpfeld, Reisch, 115.

²¹⁹ Dionysos tapınağı hakkında bkz. Dörpfeld ve Reisch, 117, Dilke, 35.

²²⁰ Tiyatro kapasitesi için bkz. Yılmaz, 77. Erythrai tiyatrosu hakkında daha fazla bilgi için bkz. Ekrem Akurgal, Erythrai 1979 Kazıları, **2. Kazı Sonuçları Toplantısı**, Ankara, 1980, 31-32, Ayşe

Yapının tarihi net olarak bilinmemekle birlikte en eski yapı evresinin MÖ. 5-4. yüzyıla tarihlenmekte olan *scaene* olduğu söylenmekte ve ayrıca MÖ. 2. yüzyıla ait bir yazıtta tiyatrunun bahsi geçmesi gereği yapının Helenistik Dönemde de açık bir biçimde ayakta olduğu kabul edilmektedir²²¹. Diğer yandan yapının en erken evresinde ahşap bir oturma sırasıyla biçimlendirildiği varsayılmaktadır²²². Birden çok değişim geçirmiş olan *caveanın* ahşap olduğu dönemin ise tarihi bilinmemekte, fakat toprak zemine inşa edildiği dönemin MÖ. 320 yıllarına denk geldiği öngörülmektedir²²³. Roma Dönemi'nde revizyon geçirdiği mimari detaylardan anlaşılan yapının özellikle MS. 124'te Hadrian Dönemi'nde onarım gördüğü açık bir biçimde tespit edilmiştir²²⁴. Diğer yandan Roma Dönemi'ndeki dönüşümlerden payını alan yapının *orkestrasının* MS. 4. yüzyılda bir arenaya dönüştürüldüğü de bilinmektedir²²⁵.

Erken dönem tiyatrolarında olan yapının *caveası* Helenistik Dönemi'n önemli özelliği olan yamaca yaslanmış ve yarım daireyi aşacak şekilde at nalı formunda inşa edilmiştir²²⁶. Roma Dönemi'ne gelindiğinde yapıdaki büyüme faaliyetlerinde, dönemin mimari özelliklerinden olan destek duvarları üzerine inşa tekniği kullanılmıştır²²⁷. İlk *caveasının* ahşaptan yapıldığı söylenen tiyatrunun daha sonra topraktan bir temel üzerine yeniden inşa edildiği bilinmektedir²²⁸. İlk tiyatrolarda *caveanın* ahşap oturma sıralarından oluştuğu düşünüldüğünde, yapıdaki bu durum bize tiyatrunun Erythrai'daki varlığının ne kadar eski olduğunu da göstermektedir.

Erythrai Tiyatrosu Caveası ve Oturma Alanları; Tiyatrunun *caveası ima cavea, media cavea* ve *summa cavea* olmak üzere üç bölümden oluşmaktadır. *Ima* ve *media caveanın* toplam otuz beş sıra olduğu tespit edilmiştir²²⁹. *Summa caveadaki* ciddi

Gül Akalın, 2006 Yılı Erythrai Kazısı (İlk Sezon), **29. Kazı Sonuçları Toplantısı**, Cilt 3, Kocaeli, 2007, 148-149, Stephen Mitchell, Archaeology in Asia Minor 1979-84, **The Society for the Promotion of Hellenic Studies**, Archaeological Reports, 1984 - 1985, No. 31 1984-1985, 83.

²²¹ *Scaene* binası tarihi hakkında bkz. Sear, 336, Dilke, 34, Fiechter, 4, Dörpfeld ve Reisch 113. Ayrıca tiyatro tarihi hakkındaki yazıt için bkz. Bean, 158, Dilke, 35.

²²² Dilke, 34.

²²³ Dilke, 34.

²²⁴ Tiyatrodaki onarım için bkz. Sear, 336, Yılmaz, 76.

²²⁵ Fiechter, 7.

²²⁶ *Cavea* hakkındaki bilgiler için bkz. Sear, 336, Yılmaz, 76.

²²⁷ Yılmaz, 76.

²²⁸ Dilke, 34.

²²⁹ *Ima cavea* ve *media caveada* bulunan oturma sıralarının sayısı hakkındaki görüşler için bkz. Sear, 336, Yılmaz, 76.

tahribat nedeniyle oturma sıraları hakkında net bilgi bulunmamaktadır²³⁰. Ayrıca üç bölümden oluştuğunu bildiğimiz tiyatronun sadece ilk kademesindeki *diazomasının* varlığı bilinmektedir²³¹. *Kerkis*ler hakkında farklı görüşler olsa da *ima caveada* sekiz *kerkis*, *media caveada* ise on beş *kerkis* olduğu tespit edilmiştir²³². Yapılan ölçümlere göre net olmamakla birlikte her dört basamağın üç oturma sırasına denk geldiği söylenmektedir²³³.

Anadolu'nun en erken tiyatrolarından biri olan Erythrai tiyatrosunun oturma sıraları kireç taşındandır²³⁴. Buradaki oturma sıralarının sonunda diğer tiyatrolarda görülen aslan ayağı geleneğine uyulmamış, bunun yerine köşebentler yapılmıştır²³⁵. Basamakların genişliği 94 cm uzunluğu 14,5-16 cm arası olduğu tespit edilmiştir²³⁶. Oturma alanları iki farklı formda tasarlanmıştır. Bunlar sıra başında yer alan oturma alanları ve diğer oturma alanlarıdır. Oturma sırasının başında yer alan oturma alanlarının formu, düz bir şekilde başlayıp ardından iç bükey şekilde kıvrılmakta hemen ardından dışa çıkıntı yapıp daha sonra iç bükey bir formda yükselip dışa doğru bir kavisle devam etmekte ve ardından kavisli bir formla bitip oturma düzlemine ulaşmaktadır (Şekil 3.2.2, Şekil 3.2.3).

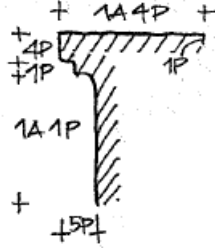

Şekil 3.2.2 Genel oturma alanı çizimi.

Kaynak: Yılmaz, 26.

²³⁰ *Summa cavea* hakkında bkz. Sear, 336, Yılmaz, 76.

²³¹ Yılmaz, 76.

²³² *Kerkis* hakkındaki görüşler için bkz. Yılmaz 76, Dilke, 35.

²³³ Dilke, 35.

²³⁴ Akalın, 302.

²³⁵ Sear, 336.

²³⁶ Dilke, 35.

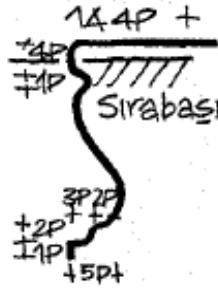

Şekil 3.2.3 Sıra başı oturma alanı.

Kaynak: Yılmaz, 26.

Diğer oturma alanının formuna baktığımızda ise, düz bir şekilde yükselen oturma alanının, oturma düzlemine doğru yükselirken profillere sahip olduğu görülmektedir. Buna göre düz yükselen gövde üzerinde sırasıyla keskin hatlarla dışa dönen düz profilin iç bükey bir profilin ardından, bir dış yaptığı ve böylelikle oturma düzlemine ulaştığı anlaşılmaktadır. Her iki oturma alanında oturma düzlemlerinde ayak koyma yeri görülmemektedir.

Erythrai tiyatrosunun genel oturma alanları malzeme olarak Ephesos, Magnesia ve Smyrna tiyatroları ile aynıdır. Fakat Magnesia tiyatrosunun oturma alanlarında mermer kaplama da yapıldığı bilinmektedir. Caveada iki farklı formda oturma alanı yer almaktadır. Bunlar genel oturma alanında ve sıra sonunda bulunmaktadır. Sıra sonunda bulunan oturma alanı formu Phokaia tiyatrosu genel oturma alanları ile önemli ölçüde benzerken diğer tiyatroların yanında daha girinti bir form olarak görülmektedir (Bkz. Şekil 3.2.3, Şekil 3.4.2.). Genel oturma alanı ise Ephesos, Metropolis, Miletos ve Notion tiyatroları ile daha benzer formda tasarlanmıştır. Ölçüleri hakkında yeterli bilgi olmadığı için oturma alanlarının boyutları arasında bir karşılaştırma yapılamamaktadır.

Erythrai Tiyarosu Özel Oturma Alanları; Erythrai tiyatrosunda seçkinler için ayrılmış olan özel oturma alanları hakkında herhangi bir veri tespit edilememiştir. Yapılan çalışmalarda açıkça tiyatronun *orkestrasında orkestra* etrafına konumlandırılan *proedriaların* ya da *diazoma* önünde yer alan *biselliumların* varlığı hakkında herhangi bir ize rastlanılmadığı söylenmiştir²³⁷ (Şekil 3.2.4).

²³⁷ Dilke, 35.



Şekil 3.2.4 Erythrai tiyatrosu genel görünümü.

Kaynak: Dilke, Plate 1, b.

3.3. Klazomenai Antik Kenti Tiyatrosu

Klazomenai antik kenti İzmir-Çeşme yolu üzerinde günümüz Urla ilçesindedir²³⁸. Kentin tiyatrosu antik dönemde Karantina Adası olarak adlandırılan kentten 6 mil uzaklıktaki adanın kuzeyinde yer almaktadır²³⁹ (Şekil 3.3.1).

134



Abb. 25 Plan von Klazomenae

A Vorgriechische Siedlung / B Archaisch-griechische Siedlung / C Archaische Akropolis / D Theater / E Kai / F Ayazma / G Tempel (?) / H Ecke der Stadtmauer / I Mole

Şekil 3.3.1 Klazomenai antik kenti genel haritası.

Kaynak: Bean, 134.

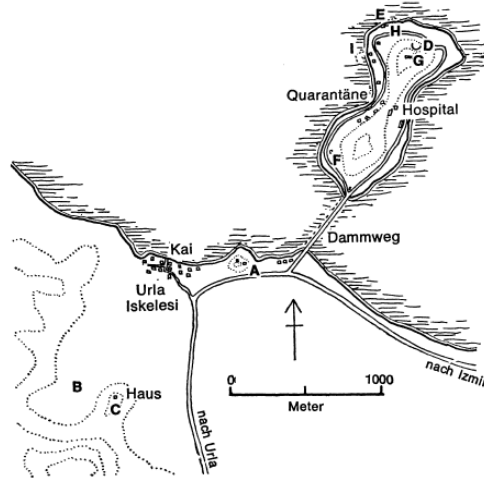
²³⁸ Konum için bkz. Chase, 29, Yılmaz, 80, Bean, 127.

²³⁹ Tiyatronun kentteki konumu için bkz. Bean, 127, Sear, 332.

Tiyatro çok az korunarak günümüze kadar gelmiştir. Ancak yapı Anadolu'nun en erken tiyatrolarından biri olması gereği son derece önemlidir.

Yapının üzerini kaplayan yoğun bitki örtüsü nedeniyle özellikle *scaene* ve *orquestra* düzenlemeleri hakkında elimizde net bilgiler bulunmamaktadır. Alanda yürütülen son çalışmalarda tiyatrodaki temizlik ve sondaj çalışmaları gerçekleştirilmiş ve yapılan bu sondaj çalışmalarında *diazomalar* tespit edilmiştir²⁴⁰. Ancak bunun dışında yapının diğer bölümleri hakkında detaylı bilgiler günümüzde hala bilinmezliğini korumaktadır²⁴¹. Dolayısıyla yapının tarihlendirilmesi için gerekli veriler hala net olarak tespit edilememiştir. Bu durum Klazomenai tiyatrosunun İonia Bölgesi ve Anadolu tiyatroları arasındaki tarihsel yerini anlamamızı da güçleştirmektedir. Ayrıca tüm bunların ötesinde de çalışmaların yetersizliğinden dolayı seyirci kapasitesi ve mimari detaylar gibi veriler hakkında da net bir bilgi saptanamamaktadır. İleride yapılacak olan çalışmalar ile bu eksikliğin tamamlanacağı düşünülmektedir.

Klazomenai Tiyatrosu Caveası ve Oturma Alanları: Tiyatronun *caveası* kuzeye bakmaktadır²⁴². *Cavea* bölümünü kaplayan bitki örtüsü nedeniyle oturma sıralarının malzemesi, formu, boyutları, bezemesi gibi konular hakkında açık bilgilere ulaşılamamıştır. Erken dönemde yapılan çalışmalarda bazı bloklara rastlanılmış fakat bunların tiyatronun hangi mimari elemanı olduğu tam olarak tespit edilememiştir²⁴³. Yakın dönemde yapılan sondaj ve temizlik çalışmalarında ise tiyatronun *diazoması* olduğu düşünülen 2.30 m. genişlikte blok taşlar ile döşeli bir alan tespit edilmiştir²⁴⁴. Ayrıca oturma alanları hakkında da yeterli bilgi olmadığı için formları hakkında bir tanımlama yapmak şimdilik mümkün değildir. Klazomenai tiyatrosunun *caveası* hakkında yeterli bilgi olmadığı için İonia Bölgesinde yer alan diğer tiyatrolardaki oturma alanları ile olan benzerlikleri hakkında bir karşılaştırma yapılmamaktadır.

²⁴⁰ Yaşar Ersoy vd. Urla Klazomenai Kazıları, **34. Kazı Sonuçları Toplantısı**, Cilt 2, Çorum, 2012, 200.

²⁴¹ Klazomenai tiyatrosu hakkında daha fazla bilgi için bkz. Yaşar E. Ersoy vd. Urla - Klazomenai Kazıları, **37. Kazı Sonuçları Toplantısı**, Cilt 2, Erzurum, 2015, 526-527, Richard Chandler, **Travels in Asia Minor, or, An account of a tour made at the expense of the Society of Dilettanti**, London: Sold by J. Dodsley, J. Robson, T. Cadell, P. Elmsley, and G. Robinson, London: And by D. Prince, Oxford, 1776, 87.

²⁴² Sear, 332.

²⁴³ Sear, 332.

²⁴⁴ Ersoy, **34. Kazı Sonuçları Toplantısı**, 200.

Klazomenai Tiyatrosu Özel Oturma Alanları; *Caveada* yapılan çalışmalar yetersiz olduğundan, yapıda seçkinler için ayrılmış özel oturma alanları olup olmadığı hakkında kesin bir bilgiye sahip değiliz. Ayrıca *diazomada* yürütülen çalışmaların niteliği gereği de benzer bir biçimde *diazoma* kenarına konumlandırılan *biselliumlar* ya da *orkestra* kenarına konumlandırılan *proedria* gibi özel oturma alanlarının varlığına dair de bir bilgi mevcut değildir.

3.4. Phokaia Antik Kenti Tiyatrosu

Phokaia antik kenti İzmir ilinin Foça ilçesinde yer almaktadır²⁴⁵. Kent tiyatrosu Foça'nın doğu yamacında kalan Değirmen Tepe olarak adlandırılan alanın kuzey batısına konumlandırılmıştır²⁴⁶.

Tiyatro günümüzde tam olarak açığa çıkarılamamıştır. Bu nedenle eski çalışmalardan varlığı bilinen ve oturma alanının çok sınırlı bir kısmı günümüzde görülebilecek durumdadır.

Phokaia antik kentinin tiyatrosunun Anadolu'nun en eski antik tiyatrosu olduğu düşünülmektedir²⁴⁷. Zira, tiyatrodaki yapılan sondaj çalışmalarında taşlara oyulmuş delikler tespit edilmiş bu delikler *scaenenin* sökölüp takılabilir bir yapı olduğunu göstermiştir²⁴⁸. Olasılıkla yapının erkenliği de erken dönem tiyatrolarıyla ilişkili görülen bu özellikten dolayı öne sürülmüştür.

Orkestrada yürütülen çalışmaların yetersizliği nedeniyle verilerin kısıtlı olduğu yapının *caveasında* sadece birkaç basamak ortaya çıkartılmıştır. Bu sınırlı veriler nedeniyle *caveanın* bölümleri ve *kerkidesleri* hakkında net bir bilgi elde edilememiştir. Ancak buna rağmen *caveanın* yirmi bir sıradan oluştuğu söylemek mümkündür²⁴⁹.

²⁴⁵ Ömer Özyiğit, Foça ve Phokaia Nereye Gidiyor?, **Ege Mimarlık Dergisi**, Sayı 2, 1992 b, 20.

²⁴⁶ Tiyatro konumu hakkında bkz. Özyiğit, **14. Kazı Sonuçları Toplantısı**, 2, Özyiğit, **Ege Mimarlık Dergisi**, 20, Özyiğit, Recent Work At Phokaia In The Light Of Akurgal's Excavations, **Anadolu/Anatolia Dergisi**, Sayı 25, 2003, 188.

²⁴⁷ Phokaia tiyatrosunun tarihlendirilmesi hakkındaki bilgi için bkz. Özyiğit, **14. Kazı Sonuçları Toplantısı**, 2.

²⁴⁸ Özyiğit, **14. Kazı Sonuçları Toplantısı**, 7-8.

²⁴⁹ *Caveada* tespit edilen sıra sayısı hakkında bilgi için bkz. Yılmaz, 142.

Tiyatrodaki çalışmalarda kuzey *analemma* duvarı kısmen ortaya çıkarılmıştır²⁵⁰. Yapılan çalışmada duvarın tam boyutları hakkındaki bilgilere ulaşılmasa da malzemesi, deniz seviyesinden yüksekliği, formu gibi bazı bilgiler de tespit edilebilmiştir²⁵¹. *Analemmada* yapılan çalışmalarda tiyatronun yandan giriş kapısı saptanmış ancak bu durum giriş *analemmadan* daha geç inşa edilmiş bir duvarın altında kaldığından kapının yapılıp sonradan iptal edildiği düşüncesini akla getirmiştir²⁵². Kuzeyde tespit edilen *analemmada* yapılan çalışmalarda duvar dikdörtgen formda taşlardan oluştuğu ve bunların içinde nizamı olmayan taş formlarının da bulunduğu gözlemlenmiştir²⁵³. Duvar için kullanılan taşın tuf taşı olduğu, bunun yanı sıra devşirme taşların da kullanıldığı tespit edilmiştir²⁵⁴. Ayrıca duvarda tespit edilen taşların diğer tiyatrolarda görülen taşlardan çok daha küçük olduğu ve taş boyutunun tiyatronun tarihini erkene çeken önemli bir etken olduğu öne sürülmüştür²⁵⁵. *Analemmanın* denizden yüksekliği 7,44 m olarak tespit edilmiştir²⁵⁶. 12. sıraya kadar bulunan *analemma* duvarının yüksekliği 11,98 m, 7,44 m ve 4,54 m olarak tespit edilmiştir²⁵⁷.

Phokaia tiyatrosunun kapasitesinin yaklaşık 2.400 kişi civarında olduğu düşünülmektedir²⁵⁸. Tiyatro MÖ. 4. yüzyılın 2. ya da 3. çeyreğine tarihlendirilmektedir²⁵⁹. Buna göre *caveada* ele geçen bir sikke MÖ. 350-300 arasına tarihlendirilmiş, bu tarihlendirme *cavea* inşa tarihi olarak verilmemişse de o dönemde *caveanın* var olduğuna dair önemli bir kanıt oluşturmuştur²⁶⁰. Ayrıca *scaenenin* çıkarılıp takılabilir olması, tiyatronun Anadolu'nun erken sahne binalarından biri olduğuna işaret etmekte ve yapı tarihinin de *cavea* ile aynı zamana ait olduğunun düşünülmesine kaynaklık etmektedir²⁶¹. Bunların yanı sıra *caveada* yapılan çalışmalarda yapının yamaca yaslı olması da Phokaia tiyatrosunun Helenistik

²⁵⁰ Özyiğit, 14. Kazı Sonuçları Toplantısı, 4

²⁵¹ *Analemma* hakkındaki genel bilgi için bkz. Özyiğit Ö.1992 a, 4-7.

²⁵² Özyiğit, 14. Kazı Sonuçları Toplantısı, 4.

²⁵³ *Analemma* duvarları hakkındaki form, ham madde bilgisi için bkz. Özyiğit, 14. Kazı Sonuçları Toplantısı, 3.

²⁵⁴ Özyiğit, 14. Kazı Sonuçları Toplantısı, 4.

²⁵⁵ Tarihlendirme önerisi için bkz. Özyiğit, 14. Kazı Sonuçları Toplantısı, 5.

²⁵⁶ Özyiğit 14. Kazı Sonuçları Toplantısı, 4.

²⁵⁷ *Analemma* duvarı ölçüleri hakkındaki bilgi için bkz. Özyiğit 14. Kazı Sonuçları Toplantısı, 4.

²⁵⁸ Yılmaz, 142.

²⁵⁹ Özyiğit 14. Kazı Sonuçları Toplantısı, 7.

²⁶⁰ *Cavea* hakkındaki bilgi için bkz. Özyiğit, 14. Kazı Sonuçları Toplantısı, 8.

²⁶¹ Özyiğit, 14. Kazı Sonuçları Toplantısı, 8.

Dönem tiyatrosu olduğunun bir diğer ispatı olmuştur²⁶². Ayrıca yapının farklı noktalarında Helenistik Dönemi'n farklı evrelerine ait izlere de rastlanılmıştır. Örneğin tiyatro kapısının önünde taş temel üzerine örülmüş bir duvar, net olmamakla birlikte geç Helenistik Döneme tarihlendirilmiştir²⁶³. Yapının son kullanım evresinin ise ne zaman olduğu tam olarak bilinmemektedir.

Phokai Tiyatrosu Caveası ve Oturma Alanları: *Caveada* yapılan çalışmalar sadece dört sıra açığa çıkarılabildiği²⁶⁴. Çalışmalar yeterli olmadığı için *caveanın* detaylı mimarisi hakkında net bir bilgi bulunmamaktadır. Ancak yukarıda da dile getirildiği gibi *caveanın* 21 sıradan oluştuğu düşünülmektedir²⁶⁵. Oturma sıraları “Foça taşı” olarak adlandırılan ve pek sağlam olmadığı düşünülen bir taştan yapılmıştır²⁶⁶. Tüf taşının parçaları ve toprak karışımı bir dolgunun üzerine oturtulan oturma sıralarının her birinin 99 ila 166 cm uzunlukta ve ortalama 85 cm genişliğinde olduğu saptanmıştır²⁶⁷ (Şekil 3.4.1).

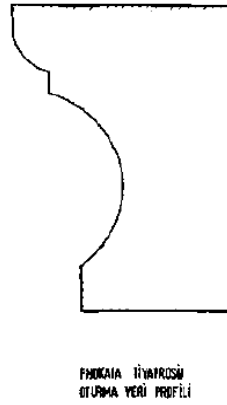

Şekil 3.4.1 Phokai tiyatrosu oturma alanı çizimi.

Kaynak: Özyiğit, 14. Kazı Sonuçları Toplantısı, 9, Çizim 1.

Sıraların sonunda Helenistik Dönemden beri kullanımı yaygın olan aslan ayağı tasvirlerine yer verilmiştir. Genel olarak benzer özellikler gösteren aslan ayaklarının

²⁶² *Caveanın* yamaç ile ilgili bilgisi için bkz. Özyiğit, 14. Kazı Sonuçları Toplantısı, 3. Yılmaz, 142.

²⁶³ Özyiğit, 14. Kazı Sonuçları Toplantısı, 5.

²⁶⁴ Özyiğit, 14. Kazı Sonuçları Toplantısı, 3.

²⁶⁵ Yılmaz, 142.

²⁶⁶ Özyiğit, 14. Kazı Sonuçları Toplantısı, 3.

²⁶⁷ Özyiğit, 14. Kazı Sonuçları Toplantısı, 3.

bazı yerlerde dört bazı yerlerde ise altı pençeli olarak tasarlandığı dikkat çekmektedir²⁶⁸.

Her bir oturma alanının genişliği 38-40 cm arasında değişmektedir²⁶⁹. Ayak koyma yerleri ise 41 ila 45 cm aralığındadır²⁷⁰. Oturma alanının önünde 38 cm'lik bir profil düzenlemesi görülmektedir²⁷¹. Aşağı doğru inildiğinde oturma alanı ile ayak koyma yeri arasında 2 cm'lik bir alan bırakıldığı anlaşılmaktadır²⁷² (**Şekil 3.4.2**).

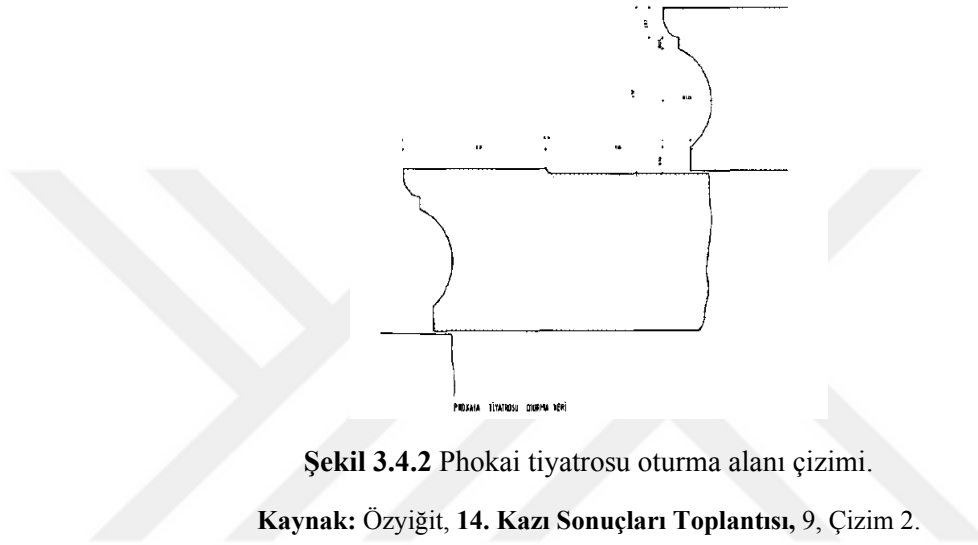

Şekil 3.4.2 Phokai tiyatrosu oturma alanı çizimi.

Kaynak: Özyiğit, 14. Kazı Sonuçları Toplantısı, 9, Çizim 2.

Alt sıra ile üst sıra arasında 5 ila 10 cm arası bindirme payı bulunmaktadır²⁷³. Oturma alanının genişlik ölçüsü Vitruvius'un vermiş olduğu bir oturma basamağının genişlik ölçülerine uymaktadır²⁷⁴. Oturma alanının formuna baktığımızda; düz bir şekilde başlayan yapı iç büyük bir şekilde yükselmekte yukarda bir dış yaparak devam edip ardından dışa doğru bir kavisle oturma düzlemine ulaşmaktadır (**Bkz. Şekil 3.4.1**). Oturma sıraları arasındaki ulaşımı sağlayan klimakslerin genişliği ise 95 cm olarak ölçülmüştür²⁷⁵ (**Şekil 3.4.3**).

²⁶⁸ Aslan ayağı detayı hakkındaki bilgi için bkz. Özyiğit, 14. Kazı Sonuçları Toplantısı, 3.

²⁶⁹ Özyiğit, 14. Kazı Sonuçları Toplantısı, 3.

²⁷⁰ Ayak koyma yeri ölçüleri için bkz. Özyiğit, 14. Kazı Sonuçları Toplantısı, 3.

²⁷¹ Özyiğit, 14. Kazı Sonuçları Toplantısı, 3.

²⁷² Ölçü bilgisi için bkz. Özyiğit, 14. Kazı Sonuçları Toplantısı, 3.

²⁷³ Özyiğit, 14. Kazı Sonuçları Toplantısı, 3.

²⁷⁴ Vitruvius'un vermiş olduğu oturma basamağı ölçüleri hakkındaki bilgi için 25. sayfaya bkz.

²⁷⁵ Özyiğit, 14. Kazı Sonuçları Toplantısı, 3.

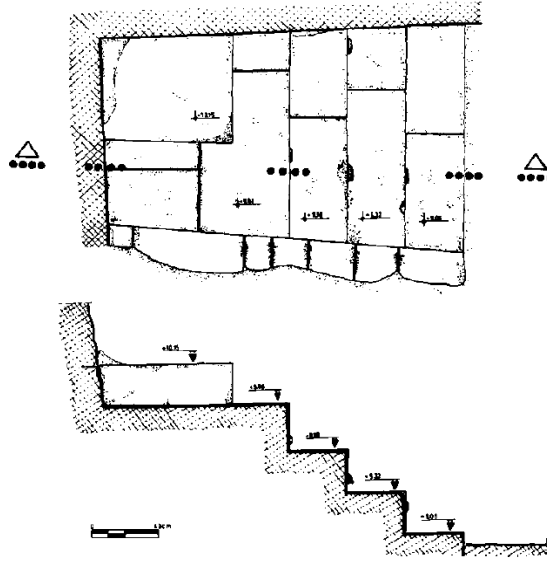

Çizim: 6- Phokaia tiyatrosu analemme duvarının yanındaki merdivenin planı ve doğu-batı yönündeki kesiti

Şekil 3.4.3 Phokaia tiyatrosu oturma alanı çizimi.

Kaynak: Özyiğit, 14. Kazı Sonuçları Toplantısı, Çizim 6.

Phokaia tiyatrosu genel oturma alanı kente özgü foça taşından yapıldığı için Ionia Bölgesinde yer alan diğer tiyatrolardan farklı bir yapı malzemesine sahiptir. Form olarak Ionia Bölgesinin en girintili formuna sahip ikinci tiyatrosudur. İlki ise Erythrai tiyatrosunun sıra sonunda yer alan oturma alanlarıdır. Ayrıca Smyrna tiyatrosu oturma alanı ile benzerli göstermektedir (Bkz. Şekil 3.4.2, Şekil 3.10.13). Ölçülerine baktığımızda ise Ephesos, Metropolis ve Smyrna tiyatroları ile benzerlik gösterdiği anlaşılmaktadır.

Phokaia Tiyatrosu Özel Oturma Alanları; Tiyatrodaki çalışmanın yetersizliği nedeni ile seçikler için ayrılmış olan özel oturma alanları hakkında bilgimiz bulunmamaktadır. Yalnızca açığa çıkartılan oturma sıralarından biri üzerinde okunan yazıt *proedria* ya da *bisellium* gibi olmasa da *cavea* üzerinde bulunan bazı alanlarında kişilere özel ayrıldığına dair bir detaya sahiptir. Buna göre 4. Oturma sırasının üzerinde PHYLE EUTHA (.....) yazısı bulunmuştur²⁷⁶. Tamamı korunamamış olsa da bu yazıt mevcut alanın *phyle* sistemine hitap etmiş olduğu şeklinde yorumlanmıştır²⁷⁷. Dolayısıyla söylenebilir ki Phokaia tiyatrosunda *proedria* ve *bisellium* gibi koltuklar şimdilik tespit edilmemiş olsa da en azından

²⁷⁶ Özyiğit, 14. Kazı Sonuçları Toplantısı, 3.

²⁷⁷ Özyiğit, 14. Kazı Sonuçları Toplantısı, 3.

caveada belli bir *phyleye* ayrılmış özel oturma alanlarının var olduğu açıktır (Şekil 3.4.4).

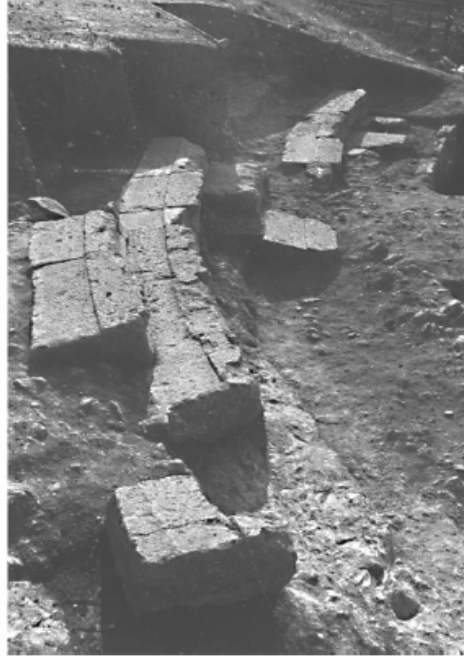

Şekil 3.4.4 Phokia tiyatrosu oturma alanı.

Kaynak: Özyiğit, *Anadolu/Anatolia Dergisi*, 125, Resim 6.

3.5. Magnesia Antik Kenti Yukarı Tiyatrosu

Magnesia antik kenti Gümüş Dağları'nın kuzeyinde Aydın'ın Söke ile Ortaklar karayolu üzerinde yer almaktadır²⁷⁸. Tiyatro kent tapınağının güneyindedir²⁷⁹.

²⁷⁸ Kentin konumu için bkz. Carl Human, **Magnesia Am Maeander**, Bericht über die Ergebnisse der Ausgrabungen der Jahre 1891 - 1893, Reimer, Berlin, 1904, 1, Chase, 125, Yılmaz, 77. Magnesia Antik Kentinde yer alan "*theatron*" olarak adlandırılan bir mimari daha bulunmaktadır. Yapılan araştırmalarda mimarinin formu gereği tiyatroyu andırsa da kentin bilinen tiyatrosu ile karıştırılmaması ve *theatron* tabirinin tiyatro terimine karşılık gelen başka bir ifade olduğu için bu ifade kullanılarak araştırmalar sürdürülmüştür. Çalışmalar sonucu mimarinin tiyatro olarak değil daha çok kültüsel aktiviteler için kullanılan bir alan olduğuna karar verilmiştir. Yapı hakkındaki bilgiler için bkz. Fikret Yegül, Bir Tiyatro Ne Zaman Tiyatro Değildir? Menderes Magnesiası'nda Bir 'Seyir Yeri, *Anadolu / Anatolia Dergisi*, Sayı 30, 2006, 150, Orhan Bingöl, *Magnesia Ad Meandrum* (1984), **7. Kazı Sonuçları Toplantısı**, 1985, Ankara, 325-332, Orhan Bingöl, *Magnesia Ad Meandrum* (1985), **8. Kazı Sonuçları Toplantısı**, Cilt 2, Ankara, 1986, 59-65, Orhan Bingöl *Magnesia Ad Meandrum* (1986), **9. Kazı Sonuçları Toplantısı**, Cilt 2, Ankara, 1987, 63-76, Orhan Bingöl, *Magnesia Ad Meandrum* (1988), **11. Kazı Sonuçları Toplantısı**, Cilt 2, Antalya, 1989, 61-68, Orhan Bingöl, *Magnesia Ad Meandrum* (1989), **12. Kazı Sonuçları Toplantısı**, Cilt 2, 1990, 105-117, Orhan Bingöl, *Magnesia Ad Meandrum* (1989), **13. Kazı Sonuçları Toplantısı**, Cilt 2, Çanakkale, 1991, 79-90, Orhan Bingöl, *Magnesia Ad Meandrum* (1991), **14. Kazı Sonuçları Toplantısı**, Cilt 2, Ankara, 1992, 47-52, Orhan Bingöl, *Magnesia Ad Meandrum* (1992), **15. Kazı Sonuçları Toplantısı**, Cilt 2, Ankara, 1993, 41-52, Orhan Bingöl, *Magnesia Ad Meandrum* (1993), **16. Kazı Sonuçları Toplantısı**, Cilt 2, Ankara, 1994, 43-56, Orhan Bingöl, *Magnesia Ad Meandrum* (1996-1997), **20. Kazı Sonuçları Toplantısı**, Cilt 2, Tarsus, 1998, 15-32. Orhan Bingöl, *Magnesia*, Byzas 3 -

Kentin tiyatrosunun günümüzde yeri bilinse de, henüz kazılmadığı için mimari anlam da ne kadarının tam olarak korunduğu bilinmemektedir. Bununla birlikte kentin önemli yapılarından biri olan antik tiyatronun temel mimari öğeleri takip edilebilmektedir. (Şekil 3.5.1).

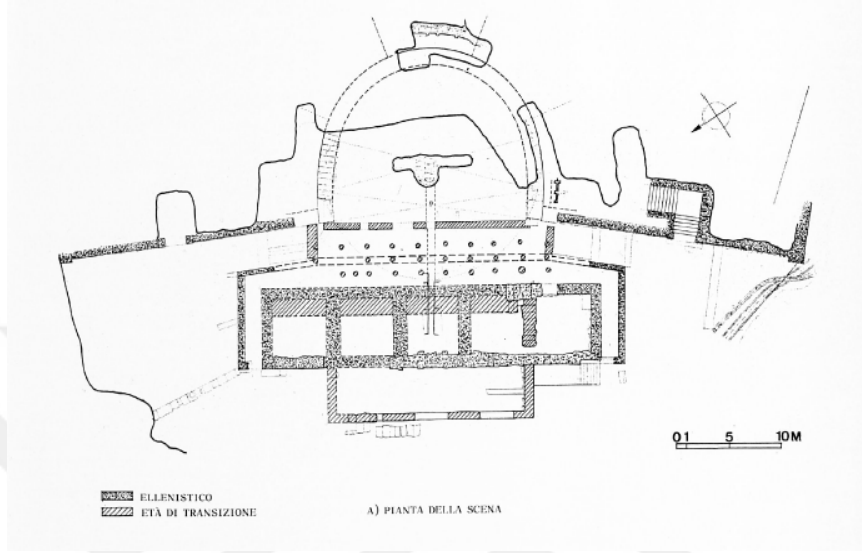

Şekil 3.5.1 Magnesia tiyatrosu.

Kaynak: Ferrero, *Teatri Classici in Asia Minore III; Citta dalla Troade alla Pamfilia*, Tav. XVIII, A.

Buna göre yapının hem Helenistik hem de Roma Dönemi özellikleri gösteren bir *scaenae*ye sahip olduğunu söylemek mümkündür. Diğer yandan yapılan araştırmalar yapının *caveası* hakkında detaylı olmasa da temel bilgilerine sahip olmamıza da olanak tanımaktadır. *Orkestrası* ise günümüzde Helenistik Dönem özelliklerini kısmen yansıtmakla birlikte tipik bir Roma Dönemi *orkestrası* olarak son şeklini almış görünmektedir.

Yapının görece iyi takip edilebilen sahne binasının beş odası bulunmaktadır²⁸⁰. Kenarlarda bulunan odalarda içe doğru çıkıntılar bulunurken ortadaki odalarda bunun görülmediği anlaşılmaktadır²⁸¹. Yapının ilk haline sabit *scaene* ile başladığı fakat

Stadtgrabungen und Stadtforschung im westlichen Kleinasien. Geplantes und Erreichtes, Ege Yayınları, İstanbul, 2006, 215-226.

Tiyatro hakkında daha fazla bilgi için bkz. Francis V. J. Arundell, *A Visit To The Seven Churches Of Asia; With An Excursion Into Pisidia; Containing Remarks On The Geography And Antiquities Of Those Countries*, Published By John Rodwell, Bond -Street, London, 1828, 58-84, Görkem Kökdemir, Magnesia ad Maeandrum: 300 yıllık araştırma tarihçesi '1715-2015', *Anatolia Dergisi*, Sayı 41,2015, 159-185.

²⁷⁹ Bean, 254.

²⁸⁰ Dörpfeld ve Reisch, 154.

²⁸¹ Dörpfeld ve Reisch, 154.

hareketli bir *prosceney*e sahip olduğu söylenmekte, ilerleyen evrelerde *parascaene* eklemesi yapıldığı ve Geç Roma Dönemi'nde sabit bir *prosceney*e kavuştuğu bilinmektedir²⁸². Ayrıca katlar arası ulaşımı sağlamak için taştan bir *klimaks*in inşa edildiği de tespit edilmiştir²⁸³.

Orkestranın formu hakkında dairesel formdan eliptik forma geçtiği yorumu yapılmakta ve mimari ölçüleri hakkında da farklı yorumlar bulunmaktadır²⁸⁴. Günümüzde *orkestranın* daire formundan az da olsa korunduğu ve direnaj kanalına sahip olduğu söylenmektedir²⁸⁵. Buradan yapıda izlenen iki form özelliği ile hem Helenistik Döneme ait form izlenebildiği hem de Roma Dönemi'nde değişimin görülebildiği yorumu yapılabilir. Ayrıca tüm bunların yanı sıra yapının Roma Dönemi'ne gelindiğinde arenaya dönüştürüldüğü de bilinmektedir²⁸⁶. Zira bu düzenleme için ön sıradaki koltukların kaldırıldığı söylenmektedir²⁸⁷. Ayrıca *orkestrada* yapılan çalışmalarda *scaene* ile *orkestra* arasında bir bağlantı olduğu düşünülen *orkestranın* merkezinden başlayıp *scaenenin* merkezine ulaşan bir *klimaks* açığa çıkarılmıştır²⁸⁸. Diğer yandan *scaene* ile *orkestra* arasında *scaene* son halini aldıktan sonra bir bağlantı tüneli tespit edilmiş fakat işlevi hakkında net bir yorum yapılamamıştır²⁸⁹.

Yapının *analemması* farklı boyutlardaki bloklarla izodomik bir sistemde inşa edilmiştir²⁹⁰. Tiyatronun her iki *analemma* kenarında gelen izleyiciler için yaklaşık 2 metreden fazla genişliğe sahip giriş kapıları olduğu bilinmekte, buradan girildikten

²⁸² Dörpfeld ve Reisch, 153-154.

²⁸³ Dörpfeld ve Reisch, 155-156.

²⁸⁴ *Orkestra* formu hakkındaki bilgi için bkz. Dörpfeld ve Reisch, 156. *Orkestra* ölçüleri hakkındaki yorumları için bkz. Fiechter, 61, Sear, 342, Athenische Abtheilung, Mittheilungen Des Kaiserlich Deutschen Archaeologischen Instituts, **Band XIX**, Veulag Von Karl Wilblrg, Athen 1894, 70.

²⁸⁵ Abtheilung **Band XIX**, 72.

²⁸⁶ Sear, 342.

²⁸⁷ *Orkestra* düzenlemesi için koltukların kaldırıldığı yorumu hakkındaki bilgi için bkz. Sear, 342. Dörpfeld ve Reisch, 157.

²⁸⁸ Dörpfeld ve Reisch, 156. Sözü geçen *klimaks* için “Charon *klimaksi*” olarak adlandırılma yapılmakta ve bu *klimaks*in gladyatörler için kullanıldığı düşünülmektedir. Bu yorum için bkz.; Ferrero, **Teatri Classici in Asia Minore III; Citta dalla Troade alla Pamfilia**, 101. Charon *klimaksi* olduğu düşünülen diğer yorumlar için bkz. Sear, 342.

²⁸⁹ Dörpfeld ve Reisch, 156.

²⁹⁰ Sear, 342.

sonra *caveaya* ulaşım için yaklaşık aynı genişlikte *klimakslara* sahip olduğu söylenmektedir²⁹¹.

Tiyatronun kapasitesi için yapılan çalışmalarda yapının yaklaşık 7.500 kişilik olduğu söylenmektedir²⁹².

Yapının mimari evreleri üzerine yapılan çalışmalarda sahnedeki değişimler üzerinden bir değerlendirmeye gidilmekte ve bu haliyle yapının üç defa değişim geçirdiği söylenmektedir²⁹³. Bu noktada ilk evrenin MÖ. 4. yüzyılda inşa edilen *scaene* ve hareketli *proscenenin* olduğu dönem, ikinci evrenin *parascenenin* eklendiği dönem, son evrenin ise sabit *proscenenin* yapıldığı dönem olduğu öngörülmüştür²⁹⁴. Dolayısıyla MÖ. 4. yüzyıla tarihlenen *scaenenin* tiyatronun ilk inşa evresine ait olduğu anlaşılmaktadır²⁹⁵. Yapıda ele geçen bir yazıttan, yapının *scaene*, *caveası* ve *analemmasının* MÖ. 2. yüzyılda onarım geçirdiği bilinmektedir²⁹⁶. Olasılıkla bu yenileme ikinci inşa evresine aittir. Ayrıca geç Roma Dönemi'nde *scaeneye* ekleme yapıldığı da tespit edilmiştir²⁹⁷. Dolayısıyla bu evreninde son yenileme evresinin kanıtı olduğunun söyleyebiliriz. Her ne kadar *scaene* ile yapının ilk inşa evresi MÖ. 4. yüzyıla tarihlense de farklı araştırmacıların konu hakkında farklı görüşler de mevcuttur²⁹⁸.

Magnesia Tiyatrosu Caveası ve Oturma Alanları: Antik tiyatronun *caveası* ihtişamlı Gümüş Dağı'nın yamacına inşa edilmiştir²⁹⁹ (**Şekil 3.5.2**). *Cavea* 75,80 m. yüksekliğe sahip olup kuzey batı yönüne bakacak şekilde konumlandırılmıştır³⁰⁰. Mimarinin formunun at nalı şekilde olup Helenistik Dönem özellikli bir *cavea*

²⁹¹ Tiyatrodaki seyirci girişleri ve *caveaya* ulaşım hakkındaki bilgi için bkz. Dörpfeld ve Reisch, 157.

²⁹² Yılmaz, 77.

²⁹³ Sahnedeki değişim evreleri hakkındaki yorum için bkz. Dörpfeld ve Reisch, 153-154.

²⁹⁴ Tiyatrodaki değişim aşamaları hakkındaki yorum için bkz. Dörpfeld ve Reisch, 153-154.

²⁹⁵ Burada yapılan yorum bir önceki tarihlendirme evrelerinin bilgisine dayanarak yapılmıştır.

²⁹⁶ *Cavea* ve *scaenedeki* değişim bilgisi için bkz. Dörpfeld ve Reisch, 156.

²⁹⁷ Dörpfeld ve Reisch, 156.

²⁹⁸ Tiyatronun inşa tarihi hakkında ilk inşası için farklı tarihler verilmekte bazı araştırmacılar MÖ. 160 başladığını bazıları MÖ. 196 olduğunu söylenmektedir. *Scaenenin* ilk yapım evresinin MÖ. 4. yüzyıla tarihlendirildiği evre tiyatronun ilk inşa tarihini daha geriye atıyor olsa da araştırmacılar tarafından böyle bir ifade bulunmamaktadır. Tiyatronun ilk yapıldığı dönem hakkındaki tarih bilgileri için bkz. Sear, 342, Ferrero, **Teatri Classici in Asia Minore III; Citta dalla Troade alla Pamfilia**, 104.

²⁹⁹ Abtheilung, 66.

³⁰⁰ Sear, 342.

olduğu anlaşılmaktadır³⁰¹. Oturma bloklarının küp formuna sahip olduğu ve arkalarından koltukların sabit durması için dik bloklar ile blokların koltuğa yerleştirilmesi için çentiklere rastlandığı bilinmektedir³⁰². Oturma alanının formunun üç bölümden oluştuğu bilinmekte bunlar; küp formundaki oturma alanı, oturma alanının döşemesi ve arkada yer alan destek bölümüdür³⁰³.

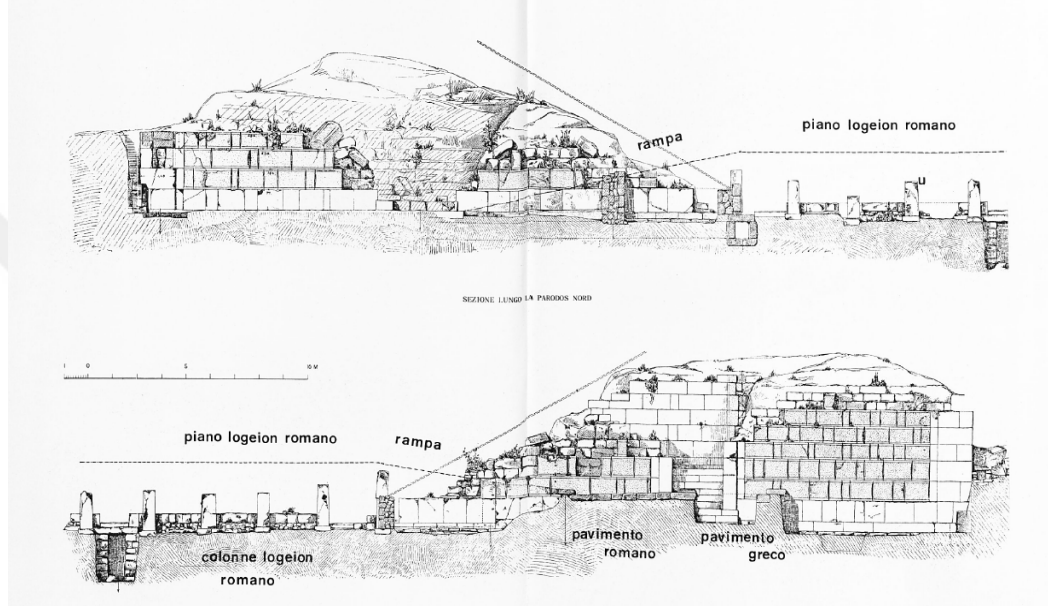

Şekil 3.5.2 Magnesia tiyatrosu.

Kaynak: Ferrero, *Teatri Classici in Asia Minore III; Citta dalla Troade alla Pamfilia*, Tav. XIX.

Cavea iki bölümden oluşmaktadır; *ima cavea* ve *summa cavea*³⁰⁴. Tiyatronun olasılıkla tek *diazoması* iki bölümü birbirinden ayırmaktadır³⁰⁵. *Ima cavea* on bir sıradan oluşmakta ve bu sıraları beş *kerkis* bölmektedir³⁰⁶. *Summa cavea*da yirmi iki sıra bulunmakta bu sıraları on *kerkis* bölmektedir³⁰⁷. Oturma sıralarının tiyatronun ilk inşasında delikli kireç taşından yapıldığı düşünülmektedir³⁰⁸. Yapılan çalışmalarda

³⁰¹ *Cavea* formu hakkındaki bilgi için bkz. Sear, 342.

³⁰² Sear, 342.

³⁰³ Oturma alanı hakkındaki form detayı için bkz. Ferrero, *Teatri Classici in Asia Minore III; Citta dalla Troade alla Pamfilia*, 101.

³⁰⁴ Sear, 342.

³⁰⁵ Sear, 342. Tiyatroda yapılan çalışmalar yetersiz olduğu için şu an ki bilgilerimize göre sadece tek *diazomaya* sahip olduğu bilinmektedir. İlerde yapılacak çalışmalarda bu durumun netlik kazanılacağı düşünülmektedir.

³⁰⁶ Sear, 342.

³⁰⁷ Sear, 342.

³⁰⁸ Abtheilung, 66.

ele geçen yazıtlarda, mimaride yapılan yenilenme esnasında oturma sıralarının mermer ile kaplandığı anlaşılmıştır³⁰⁹. Oturma bloğu bir taban üzerine oturtulduğu ve bu tabanın aynı zamanda bir ayak koyma yeri işlevi gördüğü, taban üzerinde ortostattan yapılmış girintili bir form ile oturma tabanına yükseldiği, ortostatın oturma tabanının içine geçecek şekilde tasarlandığı şeklinde tanımlanmaktadır³¹⁰. Oturma blokları belli aralıklarla inşa edilmiştir³¹¹ (Şekil 3.5.3).

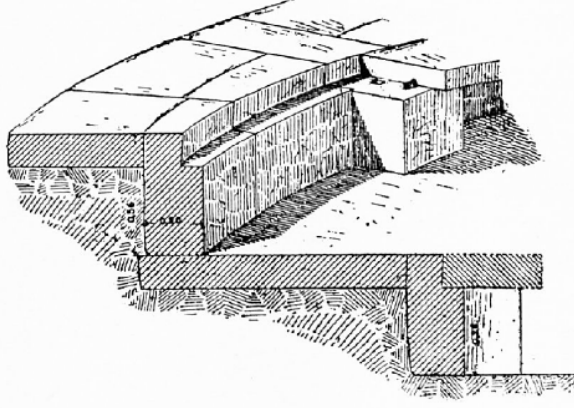

Şekil 3.5.3 Magnesia tiyatrosu oturma alanı.

Kaynak: Ferrero, *Teatri Classici in Asia Minore III; Citta dalla Troade alla Pamfilia*, Tav XVIII, C.

Magnesia tiyatrosunun oturma alanları Ephesos, Erythrai ve Smyrna tiyatrolarında olduğu gibi kireç taşından yapılmış fakat olasılıkla Roma Dönemi'nde mermer kaplatılmıştır. Form olarak Priene tiyatrosunun oturma alanlarına yakın bir form izliyormuş gibi görünse de aslında Ionia Bölgesinin en farklı oturma alanına sahip tiyatrosudur. Ölçüleri hakkında yeterli bilgiye sahip olmamız nedeniyle bölgede yer alan diğer tiyatroların oturma alanları ile karşılaştırma yapılamamaktadır.

Magnesia Tiyatrosu Özel Oturma Alanları Antik kentin tiyatrosunda yapılan çalışmalar çok erken zamanda yapılmış ve kısa sürmüştür. Yapılan çalışmalarda *caveada* detaylı çalışmalar yapılmadığı ve çalışmalar devam etmediği için *caveada* yer alan özel oturma alanları hakkında yeterli bilgiye sahibi değiliz.

³⁰⁹ Dörpfeld ve Reisch, 156.

³¹⁰ Oturma alanının tanımlanması hakkındaki bilgi için bkz. Isler, **Band 27**, 466.

³¹¹ Sear, 342.

3.6. Metropolis Antik Kenti Tiyatrosu

Metropolis antik kenti İzmir-Selçuk yolu üzerinde Torbalı ilçesi yakınlarda konumlandırılmıştır³¹². Tiyatro kent surlarının dışında akropolisin güneyinde yer almaktadır³¹³ (Şekil 3.6.1).

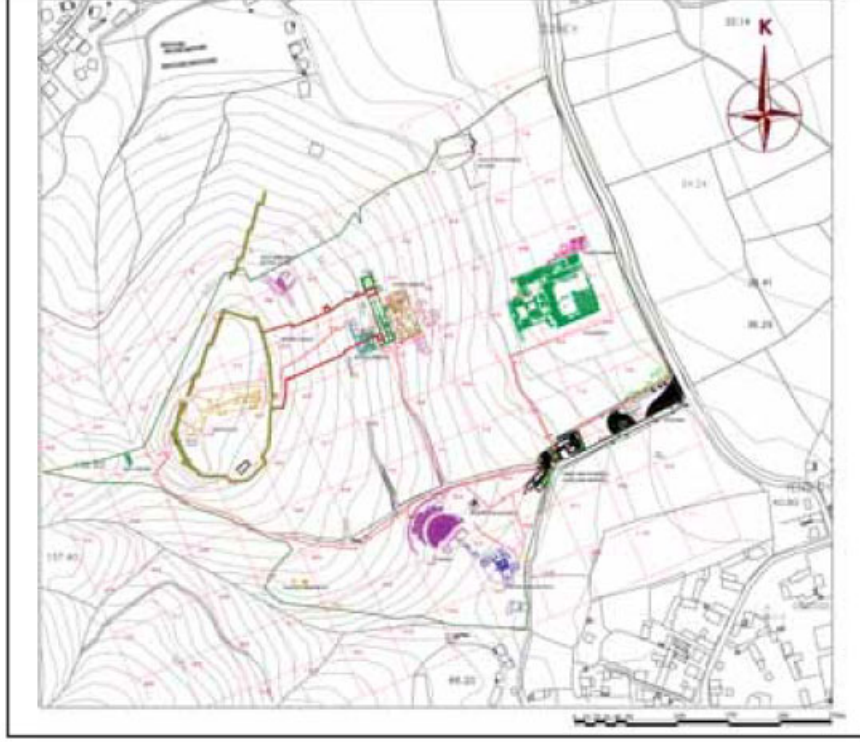

Şekil 3.6.1 Kent planı için bkz.

Kaynak: Aybek, 162, Plan 1.

Kentin tiyatrosu günümüzde iyi korunarak gelen tiyatrolar arasında yer almaktadır. Yapılan çalışmalar sahne binasının temellerinin takip edilmesine imkan tanımaktadır. İki bölümden oluşan *caveanın ima cavea* bölümü iyi korunmuş, *summa cavea* ise kısmen tahribata uğramıştır. Buna rağmen bu bölüm de günümüzde izlenebilen bölümlerden biridir. Yarım daire formundaki *orkestranın*, mermer plakalar ile kaplandığı anlaşılmaktadır.

Metropolis antik kenti tiyatrosu Helenistik Döneme tarihlendirilen tiyatrolardan biri olup, yapıda Roma Dönemi'nde de inşa faaliyetlerinin devam etmesi sebebiyle, her

³¹² Kent konumu için bkz.; Chase, 148, Yılmaz, 66.

Tiyatro hakkında daha fazla bilgi için bkz.; Meriç, 20. Kazı Sonuçları Toplantısı, 335-352, Serdar Aybek, vd. Metropolis Arkeolojik Araştırmaları, 2018, 41. Kazı Sonuçları Toplantısı, 4. Cilt 4, Diyarbakır, 2019 151-170.

³¹³ Sear, 343.



Şekil 3.6.3 Metropolis tiyatrosu genel görünümü.

Kaynak: Aybek, 167, Resim 5.

Ancak her iki durumda da yapının Anadolu'nun küçük ölçekli tiyatro yapılarından biri olduğu açıktır.

Mimari öğelerine baktığımızda *scaenenin* iki adet girişi olduğu ve kesme taş bloklardan inşa edildiği tespit edilmiştir³¹⁶. Beş adet odadan oluşan ve *prosceney*e sahip olan mimaride *orquestra* ile *proscenae* arasında tespit edilen kenet boşluklarından, iki mimariyi ayıran bir korkuluk olduğu yorumu yapılmıştır³¹⁷ (**Şekil 3.6.4**).

³¹⁶ Recep Meriç, 1991 Yılı Metropolis Kazısı Raporu, **14. Kazı Sonuçları Toplantısı**, Cilt 2, 1992, 366.

³¹⁷ *Proscenae* hakkındaki bilgi, oda sayısı ve kenet yorumu için bkz. Meriç **14. Kazı Sonuçları Toplantısı**, 366, Recep Meriç, Akın Ersoy, 1994 Yılı Metropolis Kazı Çalışmaları, **17. Kazı Sonuçları Toplantısı**, Cilt 2, Ankara, 1995, 38 Sear, 343.



Şekil 3.6.4 Metropolis tiyatrosu sahne binası.

Kaynak: Aybek, 167, Resim 7.

Yamaca yashlı özelliđi ile Helenistik Dönem tiyatro mimarisini özelliđine sahip olan *cavea*, *ima cavea* ve *summa cavea* olmak üzere iki bölümden oluşmaktadır³¹⁸. İki *cavea*ya arasında ise yapının tek *diazoması* bulunmaktadır³¹⁹. *Ima cavea* ile *orkestra* arasında üç adet sunak bulunmaktadır³²⁰. Ayrıca *orkestra* ile *ima cavea* arasında aşıđıda daha detaylı ele alınacak olan *proedrialar* yer almaktadır³²¹. *Cavea* direk *orkestra* ile birleşmekte arada iki mimariyi bölen bir yol ya da nişli bir yapı bulunmamaktadır³²².

Yapının *orkestrası* Helenistik Dönemde sıkıştırılmış toprak zemine sahip olduđu düşünölmektedir³²³. Roma Dönemi'ne geldiđinde ise mimarinin yarım daire formunu alıp üzerinde farklı boyutlarda yerleştirilmiş düzenlemeye sahip mermer plakalar ile kaplandıđı bilinmektedir³²⁴. Mermer kaplamanın yanı sıra yarım daire formu da *orkestradaki* Roma Dönemi etkilerini gösteren bir diđer unsurdur. Yapı

³¹⁸ *Cavea*nın hakkındaki bilgi için bkz. Yılmaz, 66, Meriç, 14. Kazı Sonuçları Toplantısı, 365.

³¹⁹ Meriç, 14. Kazı Sonuçları Toplantısı, 367.

³²⁰ Sunak hakkındaki bilgi için bkz. Meriç, 15. Kazı Sonuçları Toplantısı, 419.

³²¹ Meriç, 14. Kazı Sonuçları Toplantısı, 367.

³²² Nişli yapı hakkındaki bilgi için bkz. Meriç, 14. Kazı Sonuçları Toplantısı 367.

³²³ *Orkestra* zemininin Helenistik Dönem hakkındaki bilgisi için bkz. Meriç, **Metropolis Ana Tanrıça Kenti**, 85.

³²⁴ *Orkestra*nın Roma Dönemi düzenlemeleri hakkındaki bilgi için bkz. Meriç, **Metropolis Ana Tanrıça Kenti**, 91, Meriç, 14. Kazı Sonuçları Toplantısı, 366-367.

kenarından tiyatrodan toplanan suyun atılması için yapılmış kanal yer almaktadır³²⁵ (Şekil 3.6.5).



Şekil 3.6.5 Metropolis Proedrialarının genel görünüşü.

Kaynak: Metropolis Kazısı Resmi Web Sitesi <https://metropolistr.org/kazi-detay.aspx?mid=16#gallery1-4> , 07.11.2021.

Tiyatronun *analemmasının* şist taşından yapıldığı bilinmektedir³²⁶.

Tiyatronun en erken yapı evresi MÖ. 150 yıllarına tarihlenmekte, bu da bize tiyatrodan Helenistik Dönem tiyatrosu olduğunu göstermektedir³²⁷. Helenistik Dönemdeki *scaene* Roma Dönemi'nde geçirdiği mimari değişimle genişletildiği bilinmektedir³²⁸. *Orkestranın* Helenistik Dönemde sadece sıkıştırılmış toprak bir zemine sahip olduğu günümüzdeki mermer kaplamalı halini ise Roma Dönemi'ne geldiğinde aldığı söylenmektedir³²⁹. Yapılan çalışmalarda tiyatro *orkestrasındaki* dolguda ele geçen buluntular ışığında tiyatrodan Bizans Dönemi'nde doldurularak kullanıma kapatıldığı yorumu yapılmıştır³³⁰.

Metropolis tiyatrosu İonia Bölgesinin ve Anadolu tiyatrolarının Helenistik Dönem tiyatroları arasında yer almaktadır. Yapı İonia Bölgesinde yer alan tiyatrolar arasında

³²⁵ *Orkestra* etrafının çevreleyen kanal hakkındaki bilgi için bkz. Yılmaz, 66, Meriç, 15. Kazı Sonuçları Toplantısı, 420.

³²⁶ Sear, 343.

³²⁷ Meriç, **Metropolis Ana Tanrıça Kenti**, 85.

³²⁸ *Scaene* hakkındaki bilgi için bkz. Meriç, **Metropolis Ana Tanrıça Kenti**, 85.

³²⁹ Meriç, **Metropolis Ana Tanrıça Kenti**, 91.

³³⁰ Tiyatronun Bizans Dönemi yorumu için bkz. Meriç, **14. Kazı Sonuçları Toplantısı**, 366.

seyirci kapasitesi olarak küçük boyutlu tiyatrolar arasında yer almaktadır Anadolu genelinde Lykia Bölgesindeki Pınara tiyatrosu, Aiolis Bölgesindeki Temnos tiyatrosu, Pamphylia Bölgesindeki Sillyon tiyatrosu gibi tiyatrolar ile aynı oranda kapasiteye sahip olup küçük tiyatrolar olarak söyleyebilirler³³¹.

Metropolis Tiyatrosu Caveası ve Oturma Alanları: *Cavea* yamaca yaslı olarak inşa edilmiştir³³². Bu durum yapının Helenistik Dönem mimari özelliği ile inşa edildiği düşüncesini desteklemektedir. Mimari yön olarak güneye bakacak şekilde tasarlanmıştır³³³.

Cavea ima cavea ve *summa cavea* olmak üzere iki bölümden oluşmaktadır³³⁴ (Şekil 3.6.6).



Şekil 3.6.6 Metropolis tiyatrosu genel görünüşü.

Kaynak: Metropolis Kazısı Resmi Web Sitesi <https://metropolistr.org/kazi-detay.aspx?mid=16#gallery1-2> ,07.11.2021.

*Ima cavea*da sekiz *kerkides* bulunduğu ve on iki sıradan oluştuğu söylenmektedir fakat başka teoriler de bulunmaktadır³³⁵. Bunun yanı sıra on sıra oturma sırasının mermer kaplı olduğu bilinmektedir³³⁶. *Summa cavea* on dört *kerkides* bulunmakta ve

³³² Meriç, 14. Kazı Sonuçları Toplantısı, 365.

³³³ Meriç, Metropolis Ana Tanrıça Kenti, 85.

³³⁴ *Cavea*nın hakkındaki bilgi için bkz. Yılmaz, 66, Meriç, 14. Kazı Sonuçları Toplantısı, 365.

³³⁵ *Ima cavea* bilgisi için bkz. Yılmaz, 66. Başka bir teori ise *ima cavea*nın yedi *kerkides*e sahip olduğudur. Bu bilgi için bkz. Sear, 343, Meriç, Metropolis Ana Tanrıça Kenti, .85.

³³⁶ Sear, 343.

on üç oturma sırasına sahip olduğu söylenmektedir³³⁷. *Ima cavea* ile *summa cavea* arasında yer alan *diazomanın* ölçüsü 2,25 m olarak ölçülmüştür³³⁸.

Ima cavea ile *orquestra* arasındaki *caveanın* ilk oturma sırasının olduğu yerde *caveanın* merkez kısmında üç adet sunak ele geçirilmiştir. Bu sunaklarının ikisinin Augustus'a üçüncüsünün ise Gennanicus'a adandığı bilinmektedir³³⁹. Sunakların üzerinde boğa, geyik, koç gibi hayvan başı tasvirleri, bu hayvanların arasına da gösterişli gırlanlar eşliğinde çam kozalağı, üzüm, nar gibi bitkisel motifler yer almaktadır³⁴⁰. Hayvan başlarının kenarlarından iki şerit halinde ve her sunakta farklı olan süsleme detayları yer almaktadır (Şekil 3.6.7).

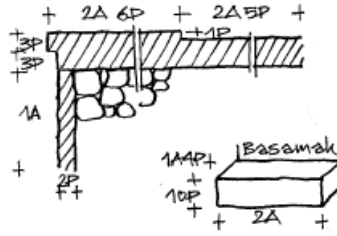

Şekil 3.6.7 Genel oturma alanı çizimi.

Kaynak: Yılmaz, 66.

Tiyatrodaki oturma sıraları ham maddesi şist olan ana kayaya inşa edilmiştir³⁴¹. Fakat tiyatrodaki yer alan özel oturma alanları mermerden inşa edilmiştir³⁴². Her bir oturma sırası 0,85 m genişlik, 0,42 m yüksekliğe sahiptir³⁴³. Tiyatronun oturma alanı Vitruvius'un vermiş olduğu yüksekliğe önemli ölçüde uymaktadır³⁴⁴. Oturma alanının formuna baktığımızda; zeminden düz bir şekilde yukarı doğru çıkmakta ve üzerine oturma düzlemi gelmektedir. Düz bir şekilde başlayan oturma düzlemi dış yaparak sonlanmaktadır. Oturma düzleminin önden başlayıp yarıdan az bir bölüme kadar aynı seviyede devam eden yapı, yarıdan az olan bölümden itibaren bir dış

³³⁷ *Summa cavea* bilgisi için bkz. Yılmaz, 66, Meriç, **Metropolis Ana Tanrıça Kenti**, 85.

³³⁸ Meriç, **14. Kazı Sonuçları Toplantısı**, 367.

³³⁹ Tiyatroda ele geçen adak sunaklarının ithaf edildiği kişiler hakkındaki bilgi için bkz. Meriç, **15. Kazı Sonuçları Toplantısı**, 419.

³⁴⁰ Sunakların üzerinde yer alan süsleme bilgisi için bkz. Meriç, **15. Kazı Sonuçları Toplantısı**, 419.

³⁴¹ Meriç, **14. Kazı Sonuçları Toplantısı**, 365-366.

³⁴² Özel oturma alanlarının ham maddeleri hakkındaki bilgi için bkz. Meriç, **14. Kazı Sonuçları Toplantısı**, 367, Meriç, **15. Kazı Sonuçları Toplantısı**, 420, Meriç, **Metropolis Ana Tanrıça Kenti**, 95.

³⁴³ Koltuk ölçüleri için bkz. Meriç, **14. Kazı Sonuçları Toplantısı**, 367, Sear, 343.

³⁴⁴ Vitruvius'un vermiş olduğu oturma basamağı ölçüleri hakkındaki bilgi için 25. sayfaya bkz.

yaparak aşığı inilip bu seviyede devam etmektedir. Olasılıklar bu durum bir üst koltukta oturan seyirciye ayak koyma yeri saęlamak için yapılmıştır (Şekil 3.6.8).



Şekil 3.6.8 Caveada yer alan aslan ayağı örnekleri.

Kaynak: Arslan, 148.

Helenistik Dönemden beri gelenek olan sıra sonlarındaki aslan ayağı tasvirleri Metropolis tiyatrosunda da devam etmekle birlikte burada aslan ayağı tasvirleri farklı formlarda görülmektedir³⁴⁵ (Şekil 3.6.9, Şekil 3.6.10, Şekil 3.6.11, Şekil 3.6.12, Şekil 3.6.13).

³⁴⁵ Meriç, 14. Kazı Sonuçları Toplantısı, 367.

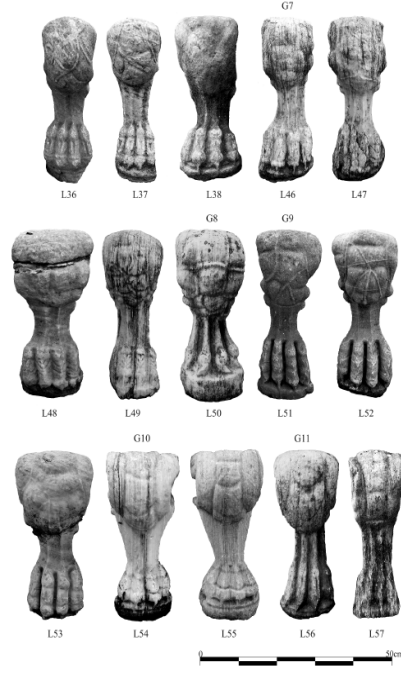

Şekil 3.6.9 Caveada yer alan aslan ayağı örnekleri.

Kaynak; Arslan, 149.

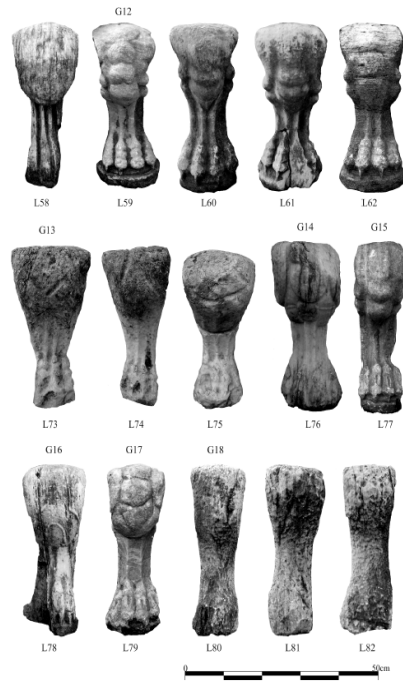

Şekil 3.6.10 Caveada yer alan aslan ayağı örnekleri.

Kaynak; Arslan, 150.

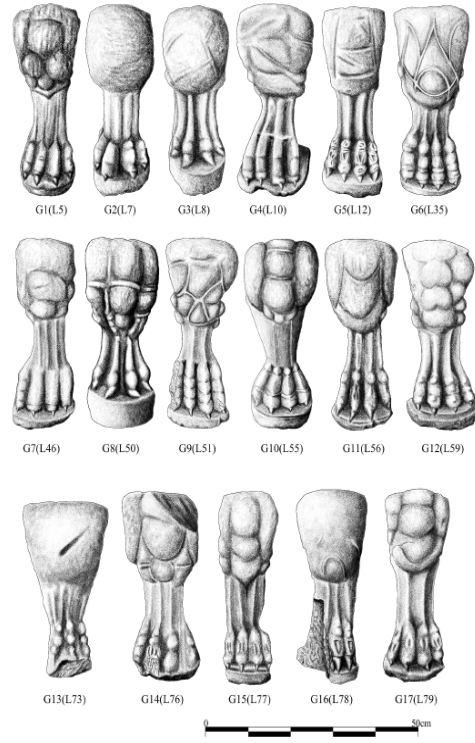

Şekil 3.6.11 Caveada yer alan aslan ayağı örnekleri.

Kaynak: Arslan, 151.

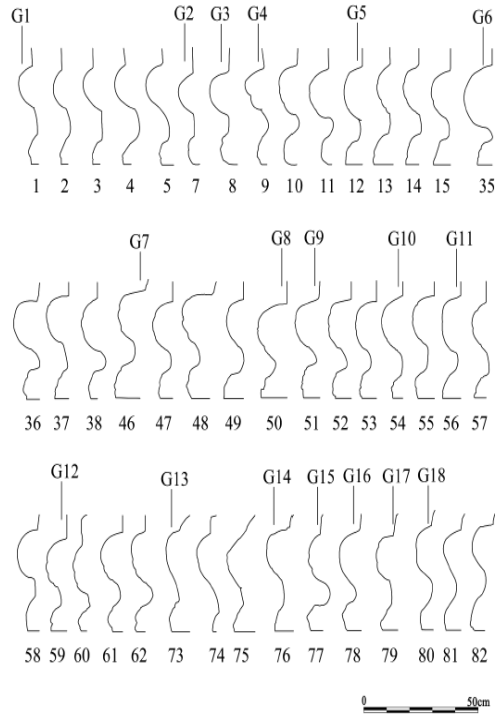

Şekil 3.6.12 Caveada yer alan aslan ayağı örnekleri çizimi.

Kaynak: Arslan, 152.



Şekil 3.6.13 Metropolis tiyatrosu proedriaları.

Kaynak: Metropolis Kazısı Resmi Web Sitesi <https://metropolistr.org/kazi-detay.aspx?mid=16#gallery1-1> , 07.11.2021.

Bu farklılıklar tiyatrodaki farklı ustaların çalıştığı yorumunun yapılmasına önemli bir katkı sağlamıştır³⁴⁶.

Metropolis tiyatrosunun oturma alanının malzeme olarak net bir bilginiz olmamakla birlikte Magnesia tiyatrosu örneğinde olduğu gibi mermer kaplı olduğu bilinmektedir. Form olarak Notion tiyatrosu ile önemli ölçüde benzerlik göstermektedir. Bu form benzerliğini Ephesos, Priene ve Teos tiyatroları takip etmektedir. Oturma alanının ölçülerine baktığımızda Ephesos, Phokai ve Smyrna ile yakın ölçülerde olduğu anlaşılmaktadır.

Metropolis Tiyatrosu Özel Oturma Alanları: Metropolis tiyatrosunda Helenistik Dönemden beri varlığını bildiğimiz bir özel oturma alanı olan *proedria* yer almaktadır. Tiyatrodaki beş adet *proedria* bulunmaktadır. Bunlardan dördü form olarak birbirine benzer tasarlanmışken biri diğerlerinden daha farklı ve ihtişamlı olarak yapılmıştır (Şekil 3.6.14).

³⁴⁶ Tiyatrodaki çalışan farklı ustalar yorumu için bkz. Burak Arslan, The Stylistic Features and Stonework Details of the Prohedriai and Lion's Feet in the Metropolis Theater, **Adalya**, 24. Sayı, Akmed, İstanbul 2021, 125.



Şekil 3.6.14 P1 numaralı koltuk, Metropolis Tiyatrosu Grifonlu Koltuğu.

Kaynak: Arslan, 146.

Birbiri ile benzerlik gösteren diğer dört *proedria* da kendi aralarında mimari detayları ile farklılıklar göstermektedir. Ayrıca hepsinin mermerden yapıldığı bilinmektedir³⁴⁷. İki sunakların batısında üçü ise sunakların doğusuna konumlandırılmıştır. Birden fazla *proedria* olması nedeniyle koltuklar tanımlanırken kendilerine verilen numaralarına göre (MP1, MP2, MP3, MP4, MP5) adlandırılarak tanımlanacaklardır. Buna göre;

MP1 numaralı *proedriaya* bakıldığında; konum olarak sunakların doğusunda yer alan tiyatronun ilk *proedriasıdır*. Özel oturma alanları arasında form olarak diğerlerinden farklı tasarlanmış olan ve “grifonlu koltuk” olarak adlandırılmaktadır. Adını sağ ve sol kolcıklarındaki grifondan alan *proedria* diğer dört *proedriadan* farklı tasarlanmıştır³⁴⁸ (Şekil 3.6.15).

³⁴⁷ *Proedriaların* ham maddesi hakkında bilgi için bkz. Arslan, 128.

³⁴⁸ Grifonlu koltuk hakkında daha fazla bilgi için bkz. Meriç ve Ersoy **18. Kazı Sonuçları Toplantısı**, 153.



Şekil 3.6.15 Koltuğa ismini veren grifon tasviri ve batı panelden görünümü.

Kaynak: Arslan, 146.

Tek kişilik taht formunda yapılmıştır. Koltuğun uzunluğu 1,17 m. genişliği 0,74 m. derinliği 0,47 m., oturma düzleminin genişliği 0,59 m. derinliği de 0,40 m. olarak ölçülmüştür³⁴⁹. Aslan pençeleri ile başlayan koltuk ayakları grifon gövdesi ile devam etmek ve grifonun başı ile sonlanmaktadır. Ayaklarda tırnak ve damar detayları ince bir işçilikle işlenmiştir. Gövde de ise yele detayları görülmektedir. Grifonun kafası bakışları aşağıya bakar pozisyonda tasvir edilmiştir. Gagasında burun detayları ve gaga formu ince işçilikle işlenmiş, yüz kemikleri belirgin bir şekilde yapılmış, ayrıca çatık kaşlar ve iri gözleri dikkat çekici bir biçimde tasvir edilmiştir. Grifonun kaşlarının arasından başlayıp arkaya doğru devam eden bir yelesi mevcut olup, kulakları geriye doğru sivriltilerek belirginleştirilmiştir. Ayrıca boyun kısmında da yine yele tasvirlerine yer verilmiştir (Şekil 3.6.16).

³⁴⁹ P1 numaralı *proedria* ölçüleri için bkz. Arslan, 128.



Şekil 3.6.16 Koltuğun doğu panelden görünümü ve grifon tasviri.

Kaynak: Arslan, 146.

Solda bulunan grifon üzerinde tahribat olduğu için ayak ve gövdenin bir kısmı günümüze tam olarak korunamamıştır (Şekil 3.6.15). Ayakların arasındaki bölüm düz bir şekilde başlayıp kavisle oturma düzlemine çıkmakta bir diş yapıp düz bir şekilde oturma düzlemini ulaşmaktadır (Şekil 3.6.15). Oturma düzleminden yukarı doğru keskin bir şekilde ayrılan sırtlığın iç kısmı yarım daire şeklinde yukarı doğru yükselmektedir. Sırtlık kenarları her iki kenardaki grifonların yelelerinden yukarıya doğru dalgalı bir şekilde ilki büyük ikincisi küçük iki kavis ile ulaşmaktadır. Sırtlığın üstü sırtlığın genel görünümüne uygun bir biçimde yarım daire şeklindedir. Yan panellerde en altta grifonun diz kısmında bitkisel bir yaprak motifi yer almakta ve grifonun gövdesinden yukarıya doğru çıkıldıkça yelesi ve bu yelenden geriye doğru kanatlar açılmaktadır. Kanat tüyleri son derece belirgince yanlara uzanmakta ve bunun üzerinde yukarı bir sızral ile yükselmektedir (Şekil 3.6.16, Şekil 3.6.17).



Şekil 3.6.17 Grifonlu koltuğun arka bölümünde yer alan bezeme.

Kaynak: Arslan, 146,

Bütünüyle grifonun kanat tasarımını içeren bu bezemeye kolçak ve sırtlığın yan yüzleri son derece gösterişli bir dekorasyona kavuşturulmaktadır. Sırtlığın dış arka kısmında da büyük bir bitkisel motif yer almaktadır (Şekil 3.6.18).



Şekil 3.6.18 P2 numaralı koltuğun ön, doğu ve batı görünümleri.

Kaynak: Arslan, 146,

Ortada yanlardan gelen yaprak motiflerinin olduğu bir dal yer almakta ve bu iki dal ortada birleşmektedir. Birleşim yerinin aşağısı ve yukarısında ortadan dışa kavisle çıkıp üçgen bir şekilde biten iki motif yer almaktadır. Bu motiflerden yukarı ve aşağı

yaprak dalları yükselmektedir. Ortadaki dal dik diğerleri buldukları kenarın yönüne meyilli şekilde tasarlanmışlardır. Bezeme bitkisel bir şema çizmekle birlikte genel görünümü bir yıldırım demetini anımsatmaktadır. Koltuk günümüze en az tahribat ile ulaşmıştır.

MP2 numaralı *proedriaya* bakıldığında; Konum olarak *caveanın* batısında yer alan tiyatronun ikinci *proedriasıdır*³⁵⁰ (Şekil 3.6.19).

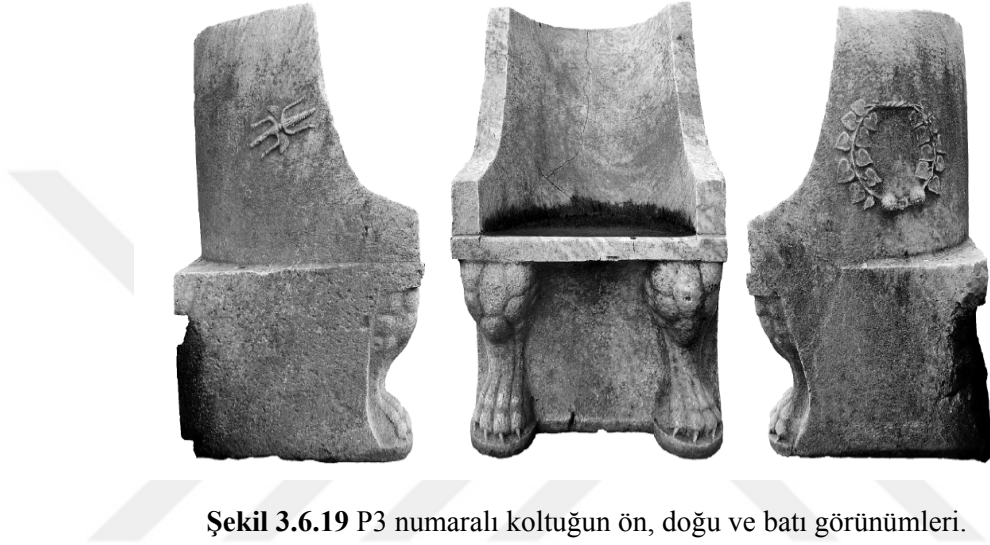

Şekil 3.6.19 P3 numaralı koltuğun ön, doğu ve batı görünümleri.

Kaynak: Arslan, 147.

Oturma alanının ölçüleri, 1,13 x 0,73 x 0,73 m., oturma düzlemi ölçüleri ise 0,56 x 0,45 m. olarak ölçülmüştür³⁵¹. Eser tanımına uygun bir biçimde tek kişilik taht forumunda tasarlanmıştır. Form olarak, bir düzlük üzerinde yükselen pençeli ayak detayları yer almaktadır. Ayaklarda parmak ve tırnak, üst tarafta ise kas detayları özenle işlendiği dikkat çeken detaylardır. Ayaklar arasında kavisli bir formu olan zeminden yukarı keskin bir şekilde başlayıp yukarıda iç bükey gidecek şekilde devam edip oturma düzlemine ulaşan bir profil izlenmektedir. Yarım daire şeklindeki sırtlık kare şeklindeki oturma düzleminin üstüne yerleştirilmiştir. Keskin bir şekilde oturma düzleminde ayrılan sırtlık yarım daire formunda yükselmekte ve bu formda sonlanmaktadır. Sırtlığın üst kısmı da yarım daire şeklindedir. Her iki tarafı da iç bükey olarak başlayıp kolçaklara doğru düz devam edip kolçalardan aşağı

³⁵⁰ Meriç, 20. Kazı Sonuçları Toplantısı, 334.

³⁵¹ P2 numaralı *proedria* ölçüleri için bkz. Arslan, 128.

gelindiğinde keskin bir şekilde biten kolçak formuna sahiptir. Bu *proedrianın* üzerinde herhangi bir detay bulunmamaktadır³⁵².

MP3 numaralı *proedriaya* bakıldığında; konum olarak sunakların batısında bulunan tiyatronun üçüncü *proedriasıdır* (Şekil 3.6.20). Mermerden yapılmıştır. Tek kişilik olan oturma alanı taht formunda inşa edilmiştir.

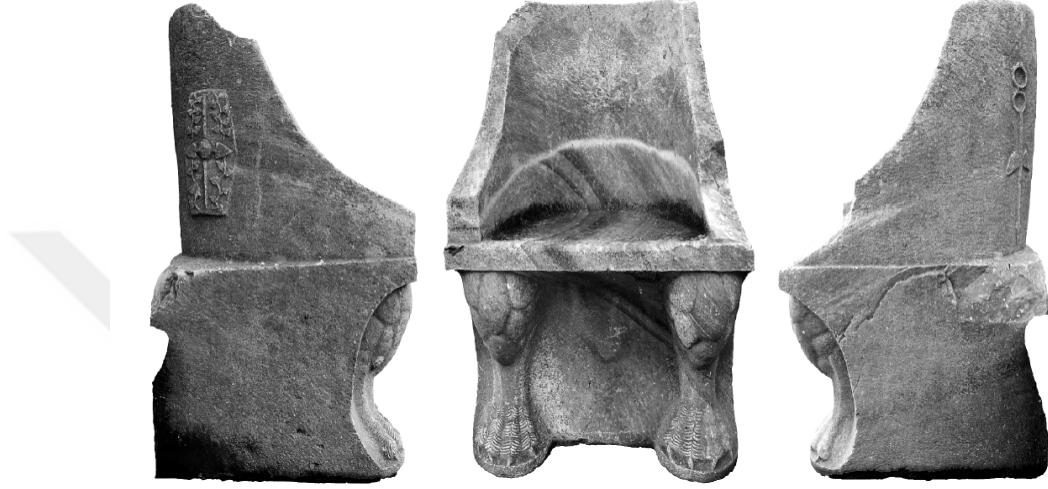

Şekil 3.6.20 P4 numaralı koltuğun ön doğu ve batı görünüşleri.

Kaynak: Arslan, 147.

Proedria ölçüleri, 1,15 x 0,75 x 0,73 m, oturma düzlemi de 0,58 x 0,45 m. olarak ölçülmüştür³⁵³. Düz bir zemin üzerine oturtulan iki aslan ayağı oturma alanına doğru yükselmekte. Aslan ayaklarından solda olan ayak dışa meyilli bir şekilde konumlandırılmıştır. Ayaklarda tırnaklar eklemeler ve bacağın üst kısmındaki kas detaylarının özenle işlendiği görülmektedir. Ayakların arasındaki bölüm, zeminden yukarı düz bir şekilde başlayıp düz bir şekilde ve oturma düzlüğünün gerisinde kalacak şekilde sonlanmaktadır. Oturma düzlüğü aslan ayaklarının tam üzerinden keskin bir düzlükle başlayıp bitmektedir. Yarım daire formundaki sırtlık, kare oturma düzlüğünün üzerine oturtulmuştur. Yarım daire formunda yükselmekte olan yapı düz bir şekilde oturma alanından ayrılmaktadır. Ayrıca yarım daire formu, sırtlığın bitim kısmında da gözlenmektedir. İç bükey forma sahip kenarlar kolçak sonunda keskin bir şekilde bitip aşağıda düz bir şekilde sonlanmaktadır. Sırtlığın yan panellerinde sol panelde sarmaşık çelenk motifi, sağ panelde ise şimşek demeti motifleri yer

³⁵² Meriç, 20. Kazı Sonuçları Toplantısı, 334.

³⁵³ P3 numaralı *proedria* ölçüleri için bkz. Arslan, 128.

almaktadır³⁵⁴. Bu motifleri asma ve bağıklık tanrısı olan ayrıca tiyatronun da kuruculuğunda dininin öncülük ettiği Dionysos ve gökyüzü tanrısı olup şimşek simgesinin sahibi olan Zeus'un simgeleri ile ilişkilendirilmiştir³⁵⁵. Koltukta yer alan sarmaşık çelenginin ölçüleri 35x28 yıldırım kabartmasının ise 21x12 cm olarak ölçülmüştür³⁵⁶.

MP4 numaralı *proedriaya* bakıldığında; konum olarak sunakların batısında yer alan tiyatronun dördüncü *proedriası*dır (Şekil 3.6.21).

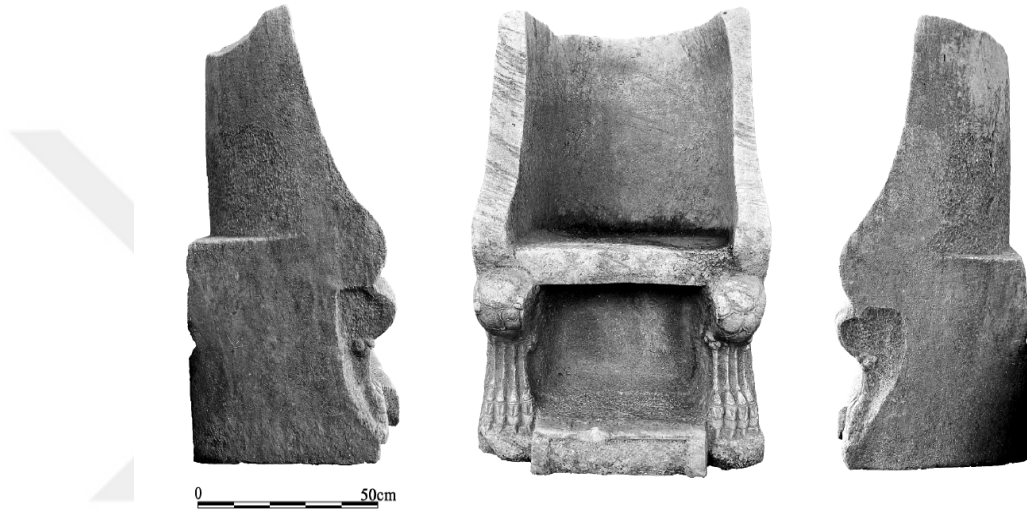

Şekil 3.6.21 P5 numaralı koltuğun ön doğu ve batı görünümleri.

Kaynak: Arslan, 147.

Mermerden yapılmıştır³⁵⁷. Taht formunda yapılan oturma alanı tek kişiliktir. Koltuk ölçüleri, 1,22 x 0,74 x 0,75 m, oturma düzlemi ölçüleri ise 0,57 x 0,45 m. olarak ölçülmüştür³⁵⁸. Düz bir zemin üzerine oturtulmuş aslan ayakları oturma yerine kadar uzanmaktadır. Sol ayakta içe doğru meyil görülmektedir. Ayakların ortasında aşağıdan yukarı doğru düz bir boşluk bulunmakta bu alan oturma düzleminin gerisinde kalmaktadır. Oturma düzlemi düz bir şekilde aslan ayaklarının üzerine oturtulmuştur. Yarım daire formundaki sırtlık kare şeklindeki oturma düzleminin üzerine oturtulmuştur. Oturma düzleminde keskin bir şekilde ayrılan sırtlık yarım daire formunda oturma düzleminde yukarı doğru devam etmekte, üst kısmında da

³⁵⁴ Meriç, 15. Kazı Sonuçları Toplantısı, 420.

³⁵⁵ Özel oturma alanında yer alan motiflerin ilişkilendirildiği yorum için bkz. Meriç, 15. Kazı Sonuçları Toplantısı, 420.

³⁵⁶ P3 numaralı koltukta yer alan kabartmaların ölçüleri hakkındaki bilgi için bkz. Arslan, 128.

³⁵⁷ Meriç, 14. Kazı Sonuçları Toplantısı, 367.

³⁵⁸ P4 numaralı *proedria* ölçüleri için bkz. Arslan, 128.

yarım daire formuyla sonlanmaktadır. Sırtlığın sağ üst kenarında ve sol altta yer alan kolçakta tahribatlar gözlemlenmektedir. İç bükey bir şekilde gelen kenarlar düz bir şekilde bitip aşağı taraf da düz bir şekilde sonlanmaktadır. Sırtlığın arka tarafa doğru sağ panelde sarmaşık bitkisel motifli arma sol panelde ise Hermes'in atribütü olan *kerykeion* olduğu düşünülen mitolojik varlık tasviriyle karşılaşılmaktadır³⁵⁹. Bitkisel motifli armanın ölçüsü 30x20 mitolojik tasvirin ölçüsü ise 44x13,5 cm olarak ölçülmüştür³⁶⁰. Koltuğun yapılış tarihi hakkında net bir bilgi bulunmamaktadır.

MP5 numaralı *proedriaya* bakıldığında; konum olarak sunağın batısında yer alan tiyatronun beşinci ve son *proedriasıdır* (Şekil 3.6.22).



Şekil 3.6.22 Atina Dionysos tiyatrosu *ima cavea*nın ikinci sırasında yer alan *proedria*.

Kaynak: <https://www.gidilmeli.com/Dionisos-tiyatrosu/14896/1> 12.05.2022.

Formu diğer *proedrialar* ile aynıdır. Tek kişilik taht formunda tasarlanmıştır ve mermerdendir. Oturma alanının ölçüleri 1,24 x 0,79 x 0,57 m, oturma düzleminin ölçüleri ise 0,61 x 0,44 m, olarak ölçülmüştür³⁶¹. Düz bir zemin üzerine konumlandırılan aslan ayakları yukarı doğru yükselmektedir. Bu oturma alanındaki aslan ayakları diğer oturma alanlarından farklı olarak tırnaklar ve eklem detayları daha keskin işlenmiş ve eklem ayak kaslarının olduğu bölüme kadar uzatılmıştır. Ayaklarda kas detayları yine görülmekte fakat eklem detaylarının daha

³⁵⁹ Mitolojik varlık teorisi için bkz. Meriç, 14. Kazı Sonuçları Toplantısı, 367.

³⁶⁰ P4 numaralı koltukta yer alan kabartmaların ölçüleri hakkındaki bilgi için bkz. Arslan, 128.

³⁶¹ P5 numaralı *proedria* ölçüleri için bkz. Arslan, 128.

belirginleştirilmiş bir şekilde işlendiği anlaşılmaktadır. Ayakların arasında yer alan boşluk bölümünde bir tabure gibi biçimlendirilmiş ayak koyma yeri bulunmaktadır. Kare formundaki ayaklık ön yüzünde bir çerçeve formu verilmiş ve çerçeve kenarları çıkıntılı yapılarak vurgulanmıştır. Üst tarafında sade bir işçilik gözlemlenmiştir. Bu koltukta diğerlerinden farklı olarak oturma düzlemi, aslan ayaklarının gerisine oturtulmuş fakat ayaklar arasındaki boşluk burada da oturma düzleminin gerisinde kalacak şekilde tasarlanmıştır. Yarım daire şeklinde olan sırtlık diğerlerinden farklı olarak oturma düzlemini içine alacak şekilde konumlandırılmış olsa da yan panellerden oturma düzleminin kare formu gözlemlenmektedir. Sırtlık oturma düzleminin yarım daire formuyla keskin bir şekilde ayrılıp yukarıya yükselmekte ve buna bağlı olarak üstte yarım daire formu gözlemlenmektedir. Kenarlar ise iç bükey bir formda gelip kolçaklara doğru düz bir şekilde devam edip sonlanmakta, aşağı tarafı ise yine düz bir formla başlayıp düz bir formla tamamlanmaktadır. Bu koltuğun yan panellerinde herhangi bir kabartma veya süsleme detayı gözlemlenmemektedir. Mimarinin yapılış tarihi bilinmemektedir.

Metropolis tiyatrosunda burada ele alınan beş *proedria* dışında farklı özel oturma alanı tiplerine rastlanılmamaktadır. Bu haliyle yapının Helenistik Dönemde inşa edilip döneminin özel oturma alanlarına sahipken, Roma Dönemi'nde önemli değişimler geçirip bu değişimlerden *caveanın* özel oturma alanı anlamında bir değişim ya da ekleme görmediği söylenebilir.

Tiyatroda yer alan *proedrialara* bakıldığında beş adet olan oturma alanlarının dördü form olarak birbirine benzemekte fakat kendi içlerinde detaylarda farklılıkları bulunduğu görülür. MP1 numaralı koltuk form olarak aralarında en farklı ve ihtişamlı olanıdır. Gerek sırtlık detayının boydan boya yekpare oluşu gerekse kolçaklardaki grifon detayı koltuğu başlı başına diğer *proedrialardan* ayrılan önemli detaylardır. Ayrıca yan paneller ve sırtlığın dış kısmında bulunan süsleme detayları da önemli ayırım unsurlarındandır. Koltuğun bu ayrıcalıklı haliyle, beşli grup içerisinde statü olarak ön plana çıkan bir bireye ait olduğunu söylemek mümkündür. MP2 numaralı koltuk MP1, MP3 ve MP4'e nazaran daha sade işlenmiş fakat aslan ayağı detayları sırtlık detayları ile MP3 ve MP4 numaralı koltuklarla önemli ölçüde benzerlik göstermektedir. MP3 ve MP4 numaralı koltuklarda MP2 ve MP5 numaralı koltuklardan farklı olarak kabartma detayları gözlenmekte ve aslan ayaklarında yön

farklılıkları dikkat çekmektedir. MP5 numaralı koltuk form olarak MP2, MP3 ve MP4 ile benzerlik gösterse de mimari detaylarda önemli farklılıklar yer almaktadır. Örneğin bu koltukta aslan ayağı detaylarında diğer koltuklardan farklı olarak eklem detaylarına vurgu yapılırken MP2, MP3 ve MP4 numaralı koltuklarda bacak ve kas detaylarında daha çok vurgu gözlenmektedir. Ayrıca MP5 numaralı koltuğun sırtlığı aslan ayaklarının gerisinde ve kolçakların içinde olacak şekilde oturtulurken MP2, MP3 ve MP4 numaralı koltuklarda bu durum tam tersidir. Bunların yanı sıra ayak koyma yeri sadece MP5 numaralı *proedriada* bulunmaktadır. Tiyatro genelindeki aslan ayağı detaylarında bulunan mimari farklılıklar *proedrialardaki* mimari detaylarda da görüldüğü anlaşılmaktadır. Koltukların tarihleri hakkında bir bilgi bulunmamaktadır. Bununla birlikte hem bu özel oturma alanlarının ortaya çıkış süreçleri hem de Anadolu'daki benzerleri düşünüldüğünde MP1-MP5 örneklerinin Helenistik Dönemde yapıldıklarını söylemek mümkündür. İonia Bölgesindeki Ephesos tiyatrosu *proedriası* ve Priene tiyatrosu *proedriası* örnekleri Anadolu'daki benzer örneklerden olup bu koltuklarında Helenistik Döneme tarihlenebileceği söylenebilir.

Metropolis tiyatrosu örneklerini İonia Bölgesinde yer alan diğer tiyatrolarla karşılaştırdığımızda; tip olarak benzerlerinin Ephesos tiyatrosu ve Priene tiyatrosunda da bulunduğunu görürüz. Bu noktada Metropolis tiyatrosunda yer alan MP2, MP3, MP4 ve MP5 numaralı *proedriaları*, Ephesos tiyatrosu ile karşılaştırıldığında çok daha sade bir işçiliğe oldukları söylenebilir. MP1 numaralı koltukla karşılaştırıldığında ise MP1 numaralı koltuğun Ephesos tiyatrosundaki *proedriadan* daha gösterişli olduğu yorumu yapılabilir. Fakat sırt kısmının kavisli formu her iki tiyatronun oturma alanlarında da görülen ortak detaylarındandır. İonia Bölgesi örnekleri içerisinde Metropolis ile en büyük benzerliğe sahip olan olan *proedrialar* Priene tiyatrosunda yer alanlardır. Her iki tiyatro *proedriasının* koltuk formları sırtlık profilleri aslan ayağı detayları gibi mimari özellikleri bu duruma örnektir³⁶². Anadolu dışında yer alan ve önemli *proedria* örneklerine sahip olan

³⁶² Anadolu dışından olan örnekler baktığımızda; Rhamnus tiyatrosundaki *proedrialara* bakıldığında oturma alanları kırık olsa da çok sade bir işçiliğe sahip olduğu görülmekte, bu da Metropolis *proedrialarının* daha gösterişli olduğu ayrıca Rhamnus *proedriaları* yan yana konumlandırılmışken Metropolis *proedrialarının* birbirlerinden belli aralıklar ile ayrılıp konumlandırıldığı görülmektedir³⁶². Atina Dionysos tiyatrosunda yer alan iki farklı formdaki *proedrialardan* ikinci sırada tek başına konumlandırılan *proedria* ile Metropolis tiyatrosu *proedriaları* form olarak benzerlik göstermektedir.

Atina Dionysos tiyatrosunun ikinci sırasında yer alan *proedriasi* ile de önemli derecede benzerlik göstermektedir (Bkz. Şekil 3.6.23)

3.7. Miletos Antik Kenti Tiyatrosu

Miletos antik kenti, günümüz Aydın ilinin Didim ilçesindeki Balat köyünde yer almaktadır³⁶³. Tiyatro kentin akropol tepesinde yer almakta ve yapı Menderes Nehrine bakmaktadır³⁶⁴ (Şekil 3.7.1).



Şekil 3.7.1 Miletos antik kent planı.

Kaynak: Niewöhner, *Deutsches Archäologisches Institut*, 69, Fig. 2.

Rhamnus tiyatrosu *proedriaları* için bkz. Petrakos. Atina Dionysos tiyatrosu *proedriaları* için bkz. Ferrero, *Teatri Classici in Asia Minore IV; Deduzioni e Proposte*, 82-83.

³⁶³ Theodor Wiegand, *Ausgrabungen Zu Miletos*, *Archäologischer Anzeiger*, Georg Reimer, Berlin, 1901, 191.

³⁶⁴ Sear, 343.

Tiyatro hakkında daha fazla bilgi için bkz. Alexandre Laborde, *Voyage de l'Asie Madeni*, Didot, Paris, 1838, 91-92, Wolkmar V. Graeve, 1992 Miletos Çalışmaları, **15. Kazı Sonuçları Toplantısı**, 1993, 83-100, Wolkmar V. Graeve, 1993 Miletos Çalışmaları, **16. Kazı Sonuçları Toplantısı**, Ankara, 1994, 405-418, Wolkmar V. Graeve, 1994/95 Yılı Miletos Çalışmaları, **18. Kazı Sonuçları Toplantısı**, 1996, Ankara, 529-554, Wolkmar V. Graeve, 1996/1997 Yılı Miletos Çalışmaları, **20. Kazı Sonuçları Toplantısı**, 1998, Tarsus, 583-606, Wolkmar V. Graeve, Philipp Niewöhner 2012 Yılı Miletos Çalışmaları, **35. Kazı Sonuçları Toplantısı**, 2013, Muğla, 372-385, Philipp Niewöhner, Miletos 2013 Yılı Çalışmaları, **36. Kazı Sonuçları Toplantısı**, 2014, Gaziantep, 617-632, Philipp Niewöhner vd. 2012 Yılı Miletos Çalışmaları, **35. Kazı Sonuçları Toplantısı**, 2015, 23-40, Niewöhner P. vd. *Miletos/Balat Arkaikten Osmanlı Dönemine Kadar Kent Planlaması ve Anıtları*, Ege Yayınları, İstanbul, 2016 a, 205-222, Philipp Niewöhner, Miletos 2016 Yılı Çalışmaları, **39. Kazı Sonuçları Toplantısı**, 2017, Bursa, 71-86.

Bugün ziyaretçilerini karşılayan tiyatro form olarak gayet iyi korunmuş bir şekilde günümüze ulaşmıştır. Özellikle *ima cavea* bölümünde yer alan oturma sıraları çok iyi korunmuştur. Fakat tahribata uğradığı bölümleri de bulunmaktadır. *Orkestra* günümüzde izlenebilen bir diğer mimari öğedir. Büyük oranda tahrip olmasına rağmen *scaenenin* planını takip etmek mümkündür. Tiyatroda bulunan seyirci geçişleri ve kale olarak bilinen yer de günümüzde izlenebilmektedir (Şekil 3.7.2).



Şekil 3.7.2 Miletos tiyatrosu.

Kaynak: Aydın İl Kültür ve Turizm Müdürlüğü Resmi Sayfası <https://aydin.ktb.gov.tr/TR-64428/Miletos.html> 11.02.2022.

Tiyatro kente hakim bir konumda yer almaktadır. Günümüze kadar iyi koruna gelen yapı Anadolu'nun erken dönem tiyatroları arasında yer almaktadır. Yapının *scaene* başlangıçta üç odalı bir plana sahip iken daha sonra eklemeler yapıp yedi odalı bir *scaeneye* evrilmiştir³⁶⁵. Helenistik Dönemde *scaenedeki* düzenlemelerin ardından üç katlı ve beş kapılı bir *scaene* haline gelen yapıda daha sonra tiyatrodaki vahşi hayvan oyunları için yeniden düzenleme yapılmıştır³⁶⁶. Bununla birlikte yapı

³⁶⁵ Sear, 344.

³⁶⁶ *Scaene* hakkındaki bilgi için bkz. Sear, 344.

Helenistik Dönem stiline göre yapılmış *prosceney*e sahiptir³⁶⁷. Ayrıca odalara ulaşım için uzun bir koridor şeklinde olan *postscaenium*da mevcuttur³⁶⁸.

*Cavea*sına baktığımızda *ima cavea*, *media cavea* ve *summa cavea* olacak şekilde üç bölümden oluştuğu görülmektedir; ³⁶⁹. Form olarak Helenistik Dönem özelliği olan at nalı formundadır³⁷⁰. Yapının Roma Dönemi'nde yeniden inşa edildiği bilinmekte olasılıkla üç bölümlü son halini bu dönemdeki inşa faaliyetinin akabinde aldığı kabul edilmektedir³⁷¹.

Yapının *orkestrası* Roma Dönemi mimari formu olan yarım daire formuna sahip olduğu görülmektedir³⁷². *Orkestrayı* çevreleyen parapet duvarında yedi adet niş bulunmaktadır³⁷³.

Ayrıca yapıda 11. yüzyıla tarihlendirilen kale yapısına da rastlanmaktadır³⁷⁴. Yapı inşaatında tiyatronun oturma basamaklarını devşirdikleri ve duvarını kullandıkları bilinmektedir³⁷⁵.

Miletos tiyatrosunun seyirci kapasitesi hakkında farklı görüşler bulunmaktadır. Bazı araştırmacılar yapının 5.300 kişilik bir kapasiteye sahip olduğunu söylerken bazıları ise 14.800-18.500 arasında bir kapasiteye sahip olduğunu dile getirmektedirler³⁷⁶.

³⁶⁷ Sear, 344.

³⁶⁸ *Scaene* odaları hakkındaki bilgi için bkz. Sear, 344.

³⁶⁹ Sear, 343.

³⁷⁰ *Cavea* formu hakkındaki bilgi için bkz. Sear, 343.

³⁷¹ Sear, 343-344.

³⁷² Niewöhner, **Miletos/Balat Arkaikten Osmanlı Dönemine Kadar Kent Planlaması ve Anıtları**, 32.

³⁷³ *Orkestra* kenarında yer alan parapet duvarında bulunan nişler hakkındaki bilgi için bkz. Sear, 344, Yılmaz, 62

³⁷⁴ Wolkmar V. Graeve, 1991 Yılı Miletos Çalışmaları, **14. Kazı Sonuçları Toplantısı**, 1992, 57. Kale yapısının tarihi için bkz. Niewöhner, **Miletos/Balat Arkaikten Osmanlı Dönemine Kadar Kent Planlaması ve Anıtları**.34.

³⁷⁵ Niewöhner, **Miletos/Balat Arkaikten Osmanlı Dönemine Kadar Kent Planlaması ve Anıtları**, 34.

³⁷⁶ Tiyatronun kapasitesi hakkındaki görüşler ile ilgili bilgi için bkz. Sear 343, Niewöhner, **Miletos/Balat Arkaikten Osmanlı Dönemine Kadar Kent Planlaması ve Anıtları**,31, Yılmaz, 62. Üç bölümlü olan tiyatro seyirci kapasitesi olarak bulunduğu bölgenin büyük tiyatroları arasında yer almaktadır. Ayrıca Anadolu'daki Phrygia Bölgesinde yer alan Hierapolis tiyatrosu veya Laodikeia tiyatrosu ya da Pamphylia Bölgesindeki Side tiyatrosu gibi tiyatrolar düşünüldüğünde onlardan da büyük olması Miletos tiyatrosunu Anadolu tiyatroları arasında büyük tiyatrolardan biri yapmaktadır³⁷⁶ (**Şekil 3.7.14**)(Tiyatroların kapasiteleri için bkz. Hierapolis tiyatrosu 12.550, Laodikeia tiyatrosu 7.200, Side tiyatrosu 17.200.).

Tiyatronun ilk yapın tarihi hakkında farklı görüşler yer almaktadır. Buna göre kimi araştırmacılar yapıyı MÖ. 4. yüzyıla tarihlenirken kimileri ise MÖ. 3. yüzyılın üçüncü çeyreğine tarihlenmektedir³⁷⁷. Diğer yandan MÖ. 3. yüzyılın son çeyreği ardından da MÖ. 2. yüzyılın ikinci çeyreğinde *scaenede* yenilemeler yapıldığı söylenmektedir³⁷⁸. Flavianslar Dönemi'ne geldiğinde ise hem *scaenede* hem de *caveada* yeniden inşa faaliyetlerinin başladığı ve MS. 3. yüzyılın ilk çeyreğinde tamamlandığı bilinmektedir³⁷⁹. Ayrıca MS. 3. yüzyılın son çeyreğinde *scaene frons* da dekorasyon yenilemelerinin yapıldığı bilinen değişim evrelerindedir³⁸⁰ (Şekil 3.7.3).

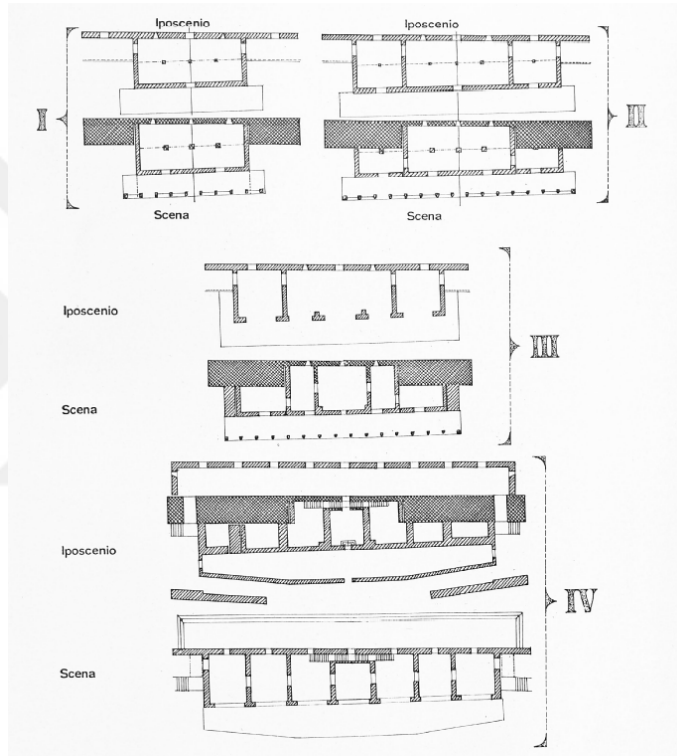

Şekil 3.7.3 Miletos sahne binası dönem evreleri.

Kaynak: Ferrero, *Teatri Classici in Asia Minore III; Citta dalla Troade alla Pamfilia*, Tav. XV.

Yapıya son olarak eklendiği düşünülen kale için yapılan araştırmalar da 11. Yüzyılı işaret etmektedir³⁸¹ (Şekil 3.7.4).

³⁷⁷ Tiyatronun tarihlendirilmesi hakkındaki bilgi için bkz. Sear, 344, Niewöhner, *Miletos/Balat Arkaikten Osmanlı Dönemine Kadar Kent Planlaması ve Anıtları*, 31, Yılmaz, 62.

³⁷⁸ Sear, 344.

³⁷⁹ Sear, 344.

³⁸⁰ Sear, 344.

³⁸¹ Niewöhner, *Miletos/Balat Arkaikten Osmanlı Dönemine Kadar Kent Planlaması ve Anıtları*, 34.

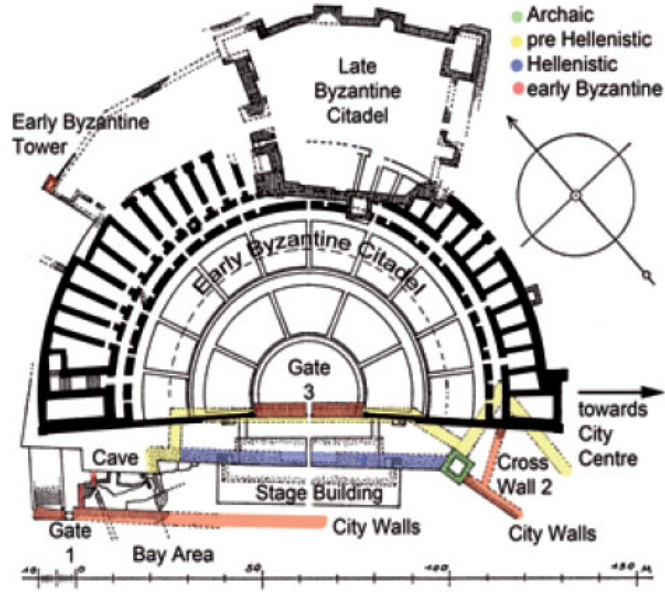

Şekil 3.7.4 Miletos caveası.

Kaynak: Niewöhner, *Deutsches Archäologisches Institut*, 76, Fig.14.

Miletos Tiyatrosu Caveası ve Oturma Alanları: *Cavea* form olarak Helenistik Dönem mimari formu olan at nalı şeklinde tasarlanmıştır³⁸². Yapı güney batıya bakacak şekilde konumlandırılmıştır³⁸³. 30 derecelik bir eğime sahiptir³⁸⁴. Roma Dönemindeki derinlik 139,80 metre olarak ölçüldüğü bilinmektedir³⁸⁵. Üç bölüme ayrılan yapıda iki *diazoma* bulunmaktadır³⁸⁶. *Summa cavea* tonozlu yapının üzerine inşa edilmiştir³⁸⁷. Bu özellik yapıdaki temel Roma Dönemi tiyatrosu özelliklerinden biridir.

Tiyatronun *caveası* üç bölümden oluşmaktadır. Bunlar; *ima cavea*, *media cavea* ve *summa cavea*dır. *Ima cavea*da yirmi oturma sırası ve beş *kerkis* bulunmaktadır³⁸⁸. *Media cavea*daki oturma sırasının sayısı hakkındaki görüşler bulunmaktadır. Buna göre kabul gören görüşlerden biri şudur; yirmi sıradan ve on *kerkisten* oluşmaktadır³⁸⁹ (Şekil 3.7.5).

³⁸² Sear, 343.

³⁸³ *Caveanın* baktığı yön hakkındaki bilgi için bkz. Sear F. 343, Yılmaz, 62

³⁸⁴ Yılmaz, 62.

³⁸⁵ Sear, 343.

³⁸⁶ Sear, 343.

³⁸⁷ Yılmaz, 62.

³⁸⁸ *Ima cavea* bölümündeki bilgi için bkz. Yılmaz, 62, Sear, 343.

³⁸⁹ *Media cavea* bölümündeki bilgi ve diğer görüşler için bkz. Yılmaz, 62, Sear, 343.

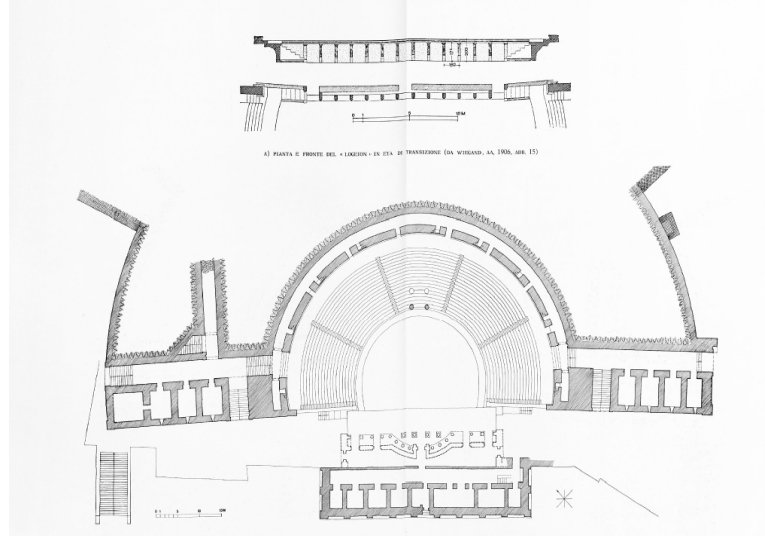

Şekil 3.7.5 Miletos tiyatrosu *caveası*.

Kaynak: Ferrero, *Teatri Classici in Asia Minore III; Citta dalla Troade alla Pamfilia*, Tav. XVII.

Son bölüm olan *summa caveada* ise yine farklı görüşler bulunmakta ve genel kaniya göre; yirmi sıra ve bunu bölen on sekiz *kerkis* bulunmaktadır³⁹⁰.

Caveanın en üst bölümü olan *summa caveanın* bitiminden sonra otuz beş adet olarak söylenen tonozlu bir geçit bulunmaktadır³⁹¹ (Şekil 3.7.6).

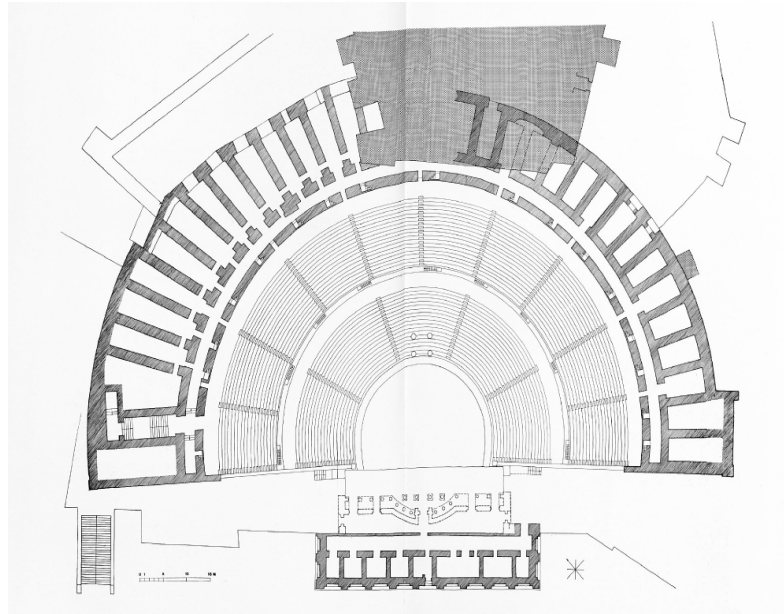

Şekil 3.7.6 Miletos tiyatrosu *caveası*.

Kaynak: Ferrero, *Teatri Classici in Asia Minore III; Citta dalla Troade alla Pamfilia*, Tav. XVI.

³⁹⁰ *Summa cavea* bölümündeki bilgi ve diğer görüşler için bkz. Yılmaz, 62, Sear, 343.

³⁹¹ Tonozlu yapı hakkındaki bilgi için bkz. Sear, 343, Yılmaz, 62.

Kuzey batı yönünde yer alan *klmaksin* buraya çıkışı sağladığı söylenmektedir³⁹². Tonozlu geçidin sonunda yer alan kapı ise *scaenena* açılmaktadır³⁹³. Kuzey cephede yer alan dışarı açılan kapıda uzun bir koridorun varlığı bilinmektedir³⁹⁴. Ayrıca kuzey batıdan radyal bölüme iniş için 2 bölümlük bir klimaks yolu yapılmıştır³⁹⁵. *Caveanın* en üstünde yer alan *ambulacrum* olarak adlandırılan tonozlu yapıya ise kuzey batıdaki *caveanın* dışında yer alan duvarın etrafından geçen uzun bir *klmaks* ile erişilir³⁹⁶.

Caveada ima caveanın başlangıç sıralarına yakın bir yere konumlandırılmış *pulvinar* olarak adlandırılan özel oturma alanı yer almaktadır³⁹⁷.

Oturma sıralarında yer alan koltuklar konik forma sahiptir ve dışbükey kıvrımları bulunmaktadır³⁹⁸. Oturma alanının formuna baktığımızda; düz bir şekilde başlayan yapı yukarı doğru düz bir şekilde devam edip kavisle oturma düzlemine ulaşmakta ve bir diş yaptıktan sonra oturma düzleminde sonlanmaktadır. Oturma düzlemi bir kişinin oturacağı yer kadar olan bölüm başladığı seviyede düz devam edip oturma alanından sonrası bir diş yaparak aşağı seviyeye inmekte ve bu şekilde devam ederek sonlanmaktadır (Şekil 3.7.7).

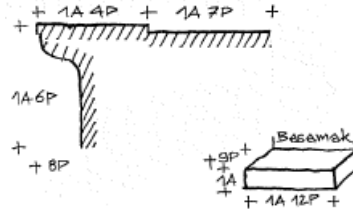

Şekil 3.7.7 Miletos oturma alanı.

Kaynak: Yılmaz, 62.

Bu aşağı inilen seviye yukarıda oturan seyirci için ayak koyma yeri olarak kullanılmaktadır³⁹⁹. Sıraların sonunda Helenistik Dönemden beri gelen bir özellik

³⁹² Sear, 343.

³⁹³ Sear, 343-344.

³⁹⁴ Sear, 343-344.

³⁹⁵ Sear, 344.

³⁹⁶ *Cavea* hakkındaki bilgi için bkz. Sear, 344.

³⁹⁷ Sear, 343.

³⁹⁸ Oturma alanları hakkındaki bilgi için bkz. Ferrero, *Teatri Classici in Asia Minore III*; Citta dalla Troade alla Pamfilia 87.

³⁹⁹ Ferrero, *Teatri Classici in Asia Minore III*; Citta dalla Troade alla Pamfilia, 87-88.

olan aslan ayağı işlemei görülmektedir⁴⁰⁰. Aslan ayaklarında farklı formlar gözlenmektedir (Şekil 3.7.8).



Şekil 3.7.8 Miletos tiyatrosu *caveası*nda yer alan aslan ayağı detayları.

Kaynak: Aydın İl Kültür ve Turizm Müdürlüğü Resmi Sayfası <https://aydin.ktb.gov.tr/TR-64428/Miletos.html> 11.02.2022.

Bazılarının bacak yapıları daha belirginken bazılarınıninki daha gösterişsiz, bazı aslan ayaklarının bilekten bacağa gelen kıvrımı daha vurguluyken bazılarında bu vurgu görülmemektedir. Ayrıca ayaklardaki eklem detaylarında da vurgu detaylarının farklılığı dikkat çekmektedir.

Miletos tiyatrosu oturma alanı form olarak zeminden yükselişi Efes, Erythrai genel oturma alanı, Magnesia, Metropolis, Priene, Notion ve Teos'ta olduğu gibi başlasa da oturma alanına ulaşma şekli ile Ionia Bölgesindeki diğer tiyatrolardan ayrılmaktadır. Oturma alanının ölçüleri hakkında yeterli bilgiye sahip olmadığımız için bölgedeki diğer tiyatrolar ile karşılaştırma yapılamamaktadır.

Miletos Tiyatrosu Özel Oturma Alanları: Miletos tiyatrosunda iki farklı özel oturma alanı yer almaktadır. Bunlardan ilki *ima caveada* yer alan *pulvinardır*⁴⁰¹. Bir

⁴⁰⁰ Aslan ayağı detayı hakkındaki bilgi için bkz. Yılmaz, 62, Sear, 343, Ferrero Teatri Classici in Asia Minore III; Citta dalla Troade alla Pamfilia, 88.

diđeri ise *ima cavea* ile *media cavea* arasında yer alan *diazoma* üzerinde bulunan tez kapsamında *bisellium* olarak adlandırılan arkalıklı koltuklardır. Bu koltuklar iki gruptur; ilk grup in situ olarak *diazoma* üzerinde yer alan biri tek diđeri ise grup halinde *bisellium*lar, ikinci grup ise tiyatronun farklı bir yerinde muhafaza edilmekte olup asıl konumlarına yerleřtirilmeyi bekleyen ve toplamda dört adet olan *bisellium*lardır⁴⁰². *Bisellium*lar tanımlanırken yerinde olan *bisellium*lar İ1 (in situ) ve İ2 (in situ) řeklinde tanımlanıp, yukarıda orijinal yerleřtirilmeyi bekleyenler olarak tanımlanan diđerleri ise karışıklığa sebebiyet vermemek adına B ile kodlanarak tanımlanacaklardır (**Bkz; řekil 3.7.9.**, B1, B2, B3, B4).

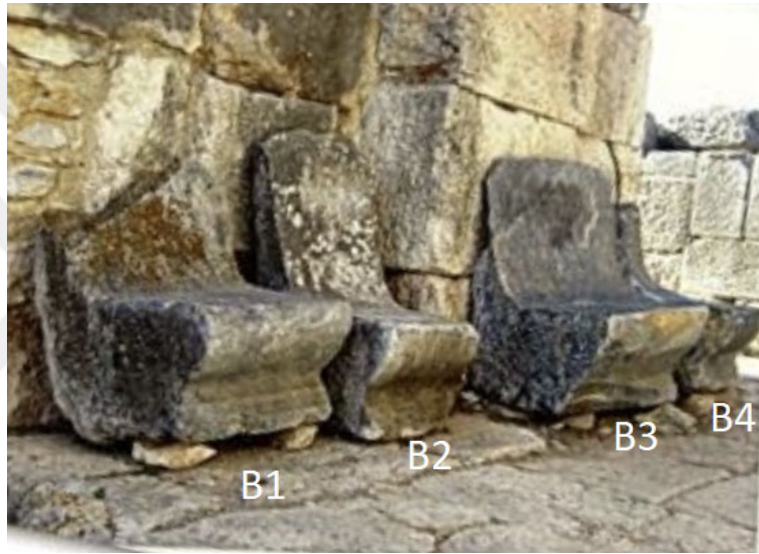

řekil 3.7.9 Yerinde olmayan Miletos B1, B2, B3, B4 numaralı *bisellium*ları.

Kaynak: <https://izlerveyansimalar.blogspot.com/2014/10/Miletos-antik-cagn-kultur-merkezi.html>

10.02.2022.

Miletos tiyatrosunda yer alan in situ ve tiyatronun farklı yerlerinde bulunan *bisellium*ların haricinde tiyatroda toplam kaç adet *bisellium* olduđu hakkında net bir bilgi bulunmamaktadır.

Pulvinar olarak adlandırdığımız özel oturma alanı *ima cavea*nın merkezinde ve *orquestra* etrafını çevreleyen parapetin hemen arkasına konumlandırılmıştır (**řekil 3.7.10**).

⁴⁰¹ Sear, 343.

⁴⁰² İn situ olmayan örnekler tiyatronun tonozlu bölümünde muhafaza edilip olması gerektiği konuma yerleřtirilmeyi beklemektedir.



Şekil 3.7.10 Miletos tiyatrosu *pulvinar* oturma alanı.

Kaynak: https://global-geography.org/af/Geography/Asia/Turkey/Pictures/Izmir_Miletos_Bodrum/Miletos_-_Theatre_5 12.05.2022.

Form olarak diğer oturma alanlarından bir farkı bulunmamaktadır. Fakat oturma alanının etrafında dört adet sütun yer almaktadır. Sütunlar beş adet oturma sırasını kapsayacak şekilde konumlandırılmıştır (Şekil 3.7.11).



Şekil 3.7.11 Miletos *pulvinarı* oturma alanı sıraları.

Kaynak: <http://www.tuerkei-antik.de/Theater/Miletos.htm> 10.02.2022.

Altta yer alan iki sütun ilk sıranın içine girecek şekilde, üstte yer alan iki sütun ise buldukları sıranın üzerinde yer almaktadırlar. Ayrıca üstte yer alan ilk iki oturma sırasının oturma alanlarında kısmen tahribatta görülmektedir. *Pulvinarı* diğer oturma

alanlarından ayıran en önemli özellik bu sütunlardır. Sütunlar, oturma alanının varlığını belirtmesinin yanı sıra konum ve oturma alanının *caveada* kapsadığı alanı bizlere göstererek bir grup insanı içerisine aldığı yorumunu da yapmamıza olanak sağlamaktadır. Sütunlar günümüze tahrip olmuş bir şekilde geldikleri için tam formları hakkındaki bilgilerimiz yetersizdir. Yapının ölçüleri net olarak bilinmemekle birlikte MS. 164 yılında İmparator Faustina'nın ziyareti üzerine yapıldığı söylenmektedir⁴⁰³. Bir loca formunda olan oturma alanı genelde tiyatrolarda bir adet olduğu gözlenmektedir. Bu durum Miletos tiyatrosunda da aynı şekilde tek adet olarak yapılmıştır.

İl numaralı *biselliuma* bakıldığında; konum olarak *ima cavea* ile *media cavea* arasında yer alan *diazoma* önüne *ima cavea*daki genel oturma alanlarına paralel bir hizadan ziyade daha geride olacak şekilde konumlandırılmıştır (Şekil 3.7.12).



Şekil 3.7.12 Miletos *biselliumu*.

Kaynak: Yılmaz, 62.

Form olarak tek kişilik ve sade bir tasarıma sahiptir. *Diazoma* üzerine oturtulmuş düz bir profille başlayıp iç bükey bir profille yukarı çıkartılmıştır. Oturma düzleminin ucu kırık olduğu için nasıl bir formla sonlandığı hakkında net bir şey söylenememektedir. Oturma düzlemi kavis yaparak sırtlık ile birleşir ve yukarda düz bir şekilde sonlanır. Yanlarda kolçakları bulunmayan oturma alanı olasılıkla diğer koltuklar ile yan yana konumlandırıldığı için böyle bir dayanağa ihtiyaç duyulmamıştır. Açıkta kalan yan kısımlarda taraklı kaba işçilik izleri görülmektedir. Aynı izlere sırt kısmının dışa bakan yüzünde de rastlanılmaktadır. Diğer koltuklarda

⁴⁰³ *Pulvinarın* yapım tarihi ve yapım sebebi hakkındaki bilgi için bkz. Yılmaz, 62.

kırıklar bulunsa da olasılıkla onlarda benzer bir form sergilemekteydiler. Koltuğun yapım tarihi ve ölçüleri hakkında bir bilgi bulunmamaktadır.

İ2 numaralı *biselliuma* bakıldığında; bu *bisellium* grubu in situdur fakat önemli ölçüde tahribata uğramıştır. Sadece ilk koltuk tanımlanacak durumdadır. Diğer koltuklar ise gerek oturma düzlüğünün uç kısmı gerekse sırtlık tahribatları nedeniyle oldukça deforme olmuş durumdadır. Bunun yanı sıra koltukların ortadan ikiye bölünecek şekilde olan yarıkları da kaç adet olduklarını tespit etmeyi engellemektedir. Dolayısıyla en iyi tanımlanabilecek olan *bisellium* ilk başta yer alan *bisellium* olduğu için sadece bu *bisellium* tanımlanacaktır (Şekil 3.7.13).



Şekil 3.7.13 Miletos Tiyatrosunda yer alan İnst 2 numaralı yan yana bulunan *bisellium*lar.

Kaynak:

https://www.youtube.com/watch?v=N9xTQf63Ep4&t=748s&ab_channel=MehmetS%C3%96KMEN

24.10.2021.

Diğer oturma alanlarının formu net olmadığı ve kaç adet oldukları belli olmadığı için her hangi bir tanımlama yapılmayacaktır. Fakat bize *bisellium*ların tiyatrodaki dizilimleri yönünden fikir verdikleri söylenebilir. *Biselliuma* baktığımızda; tek kişilik olup sade biz tasarıma sahiptir. Formu, zeminden düz bir şekilde başlayıp iç bükey bir kavisle yükselmektedir. Fakat devamında ciddi tahribat bulunan oturma alanının oturma düzlemine nasıl bir formla ulaşıldığına dair bir yorum yapılamamaktadır. Oturma düzlemi kavisle sırtlığa ulaşmakta sırtlık düz bir formla sonlanmaktadır. Sırtlığın üst bitiminde düz bir form izlemektedir. Sol yan panelinde oturma alanı bulunan *bisellium*un sağ yan paneli açıkta kalmış burada da taraklı kaba işçilik dikkat çeken unsur olmuştur. Ayrıca sırtlık yukardan oturma düzlemine doğru gözle görülür

ölçüde kalınlaşmaktadır. Sırtlığın arka bölümü görünmediği için bir yorum yapılmamaktadır. Oturma alanının yapılış tarihi ve ölçüleri hakkında bilgiler yetersizdir.

B1 numaralı *biselliuma* bakıldığında (**Şekil 3.7.9.**); formu tek kişilik olup sade bir tasarıma sahiptir. İn situ örnekte olduğu gibi zeminden yukarı düz bir şekilde başlayıp ardından iç bükey kavis yapıp daha sonra dışa doğru bir kavisle yarım daire formunda oturma düzlemine ulaşmaktadır. Oturma düzlemi iç bükey bir kavisle sırtlığa ulaşmakta sırtlığın sağ kenarı önemli ölçüde tahribata uğradığı için nasıl bir formda sonlandığı net olarak bilinmese de diğer oturma alanlarında yola çıkarak düz bir şekilde bittiği yorumu yapılabilmektedir. Kenarlarında kolçak bulunmayan oturma alanının taraklı bir yüzey dokusuna sahip olduğu gözlemlenmektedir. Arka kısmı görünmeyen yapının düz bir form izlediği fakat bir bezemeye sahip olup olmadığı gibi bilgilerin ise yetersiz olduğu görülmektedir. Oturma alanının yapılış tarihi ve ölçüleri hakkında net bir bilgi bulunmamaktadır.

B2 numaralı *biselliuma* bakıldığında (**Şekil 3.7.9.**); form olarak tek kişilik olan oturma alanında sade bir işçilik gözlenmekte fakat diğer koltuklardan daha dar bir enine sahip olduğu görülmektedir. Formuna baktığımızda; düz bir şekilde başlayıp iç bükey devam eden oturma alanı -? dışa kavisle yükselip oturma düzlemine geldiğinde net olmasa da daha keskin bir forma sahip olduğu görülmektedir. Oturma düzlemi iç bükey bir kavisle sırtlıkla birleşmekte, sırtlık ise düz bir şekilde yüksekmektedir. Diğer yandan üst tarafı tahrip olan oturma alanının nasıl sonlandığı ise tam olarak bilinmemektedir. Yanlarda diğer *bisellium*larda olduğu gibi taraklı bir işçilik gözükmemektedir. Arka kısmı görünmeyen oturma alanının bu bölümü hakkındaki bilgiler yetersizdir. Ayrıca koltuğun ölçüleri ve yapılış tarihi hakkında da net bir bilgi bulunmamaktadır.

B3 numaralı *biselliuma* bakıldığında (**Şekil 3.7.9.**); sade ve tek kişilik bir forma sahiptir. Oturma düzleminden yukarı doğru olan bölüm düz bir profile sahip gibi görünmekte ancak tahrip olduğu için de net olarak anlaşılamamaktadır. Diğer yandan bu bölümden sonrası iç bükey kavisle devam edip ardından dışa profil yapmakta ve oturma düzlemine geldiğinde ise keskin bir şekilde sonlanmaktadır. Oturma düzleminde sırtlığa kavisle yükselen yapının sırtlığı düz bir şekilde bitmektedir. Sırtlık kenarlarında tahribatlar görülmektedir. Bu koltuğun yan panellerinde de

taraklı taş işçiliği detayları görülmektedir. Arkası görülmeyen oturma alanının bu bölümü hakkında yeterli bilgi bulunmamaktadır. Oturma alanının yapılış tarihi ve ölçüleri hakkında bilgilerimizde yetersizdir.

B4 numaralı *biselliuma* bakıldığında (**Şekil 3.7.9.**); form olarak sade ve tek kişilik tasarlandığı anlaşılmaktadır. Bu *biselliumda* B2 numaralı *bisellium* gibi dar bir enine sahiptir. Zeminden düz başlayıp, iç bükey kavisle yükselmekte ve ardından dışa doğru geniş bir kavisle devam edip oturma düzlemine geldiğinde keskin bir şekilde sonlanmaktadır. Oturma düzlemi kavisli bir şekilde sırtlığa ulaşır sırtlık düz bir şekilde yükselmektedir. Ayrıca bu sırtlıkta da tahribat gözlenmektedir. Arka bölümü görünmeyen oturma alanının bu kısmı hakkında yorum yapılamamaktadır. Oturma alanının ölçüleri ve yapılış tarihi hakkında net bir bilgi bulunmamaktadır.

Miletosta bulunan beş adet *bisellium* baktığımızda hepsi kendi aralarında benzerlik gösterdiği gibi farklılıkları da bulunmaktadır. Form olarak İ1 ve İ2 numaralı *biselliumlar*, B1 ve B3 numaralı *biselliumlar* birbirleri ile daha çok benzerlik gösterirken B2 ve B4 numaralı *biselliumların* en olarak diğerlerinden ayrıldığı görülmektedir. Bu oturma alanlarının en olarak dar olma nedenleri hakkında net bir yorum yapılmamakla birlikte oturma alanlarının diziliş düzeni ile bağlantılı olduğu düşünülebilir. Bunların yanı sıra sırt ve yan panellerdeki taraklı doku zeminden sırtlığa kadar olan form detayları önemli ölçüde benzerlik göstermektedir. İ2 numaralı *bisellium* grubunda yer alan tanımlı *biselliumun* sırtlık kalınlığı diğer *biselliumlar* arasında en iyi korunan ve tanımlanan sırtlık olarak söylenebilir. İn situ ve in situ olmayan *biselliumlara* form olarak baktığımızda yan yana konumlandırılmaları hakkında şu öneride bulunulabilir; İ2 numaralı grubun sonunda yer alan kırık *biselliumların* yanına önce B4 ardından B2 olarak adlandırılan *biselliumlar* gelebilir. Ayrıca B3 ve B1 *biselliumları* da İ2 numaralı grubun başında yer alan tanımlayabildiğimiz *biselliumun* yanına konumlandırılabilir. Ayrıca oturma alanının net olarak tarihi bilinmemekle birlikte tiyatronun Roma Dönemi'nde önemli ölçüde onarım görmesi göz önüne alındığında *biselliumun* Roma Dönemi'ne tarihlendirilebileceği fikrini desteklemektedir.

Miletos *pulvinarı* Ionia Bölgesinde Priene tiyatrosu *pulvinarı* ile benzerlik göstermektedir. Her iki tiyatroda da *caveadan* ayrılma durumu yakın benzerliktedir. Bu özel oturma alanlarının yeri Miletos'ta sütunlar ile belli edilirken Priene'de

*cavea*daki diğer oturma alanlarında daha çıkıntılı olması ve aslan ayağı detayları ile vurgulanmıştır. Anadolu'da yer alan *pulvinar*lara bakıldığında ise Pergamon Aşağı tiyatrosunda bir *pulvinar* bulunmaktadır⁴⁰⁴. Pergamon tiyatrosundaki *pulvinar cavea*dan yarım daireye yakın şeklinde bir parapetle ayrılmışken Miletosta böyle bir uygulama görülmemektedir. Hierapolis tiyatrosunda yer alan *pulvinar* da yine Pergamon tiyatrosuyla benzer düzenlemeye sahip fakat burada tam yarım daire bir parapet ile *cavea*dan ayrılmış ve bir grup insanı içine alabilecek şekilde yapılmıştır⁴⁰⁵.

Miletos *biselliumu* ise bölgede Smyrna tiyatrosu ve Ephesos tiyatrosu örnekleriyle paralellik göstermektedir⁴⁰⁶. İki tiyatroda olan *bisellium*lar ile form olarak aynı özelliklere sahip olduğunu söylemek mümkündür. Fakat Ephesos tiyatrosu *biselliumu media cavea*nın üzerindeki en üst sırada *diazoma* önünde yer almasıyla farklılık göstermektedir. Her iki tiyatroda da Miletosta olduğu gibi sade bir işçilik görülmektedir ve *diazoma* önünde yan yana konumlandırılmışlardır. Üç tiyatroda da yer alan *bisellium*ların yapılış tarihi ve ölçüleri bilinmemektedir. Fakat *bisellium* Roma Dönemi'nde ortaya çıkan bir özel oturma alanı olduğu ve üç tiyatrodanda Roma Dönemi'nde önemli mimari faaliyetler geçirdiği düşünüldüğünde *bisellium*ların Roma Dönemi'ne tarihlendirilebileceği yorumu yapılabilir. Anadolu dışındaki tiyatrolarda yer alan *bisellium*lardan Pompei Büyük tiyatrosunun *bisellium* örneğine baktığımızda buradaki özel oturma alanı bir sırtlığı bulunmayan basit bir oturma alanı formunda tasarlanmış ve iki kişiliktir. Fakat Miletos *bisellium*ları sırtlıklı ve tek kişiliktir.

⁴⁰⁴ Yılmaz, 150.

⁴⁰⁵ Hierapolis tiyatrosu *pulvinarı* hakkındaki bilgi için bkz. Yılmaz, 187, Ferrero, **Teatri Classici in Asia Minore I**, 57-58.

⁴⁰⁶ Miletos *bisellium* ile bölgedeki diğer *bisellium*ların karşılaştırması için *Efes Tiyatrosu Özel Oturma Alanları* bölümüne bakabilirsiniz.

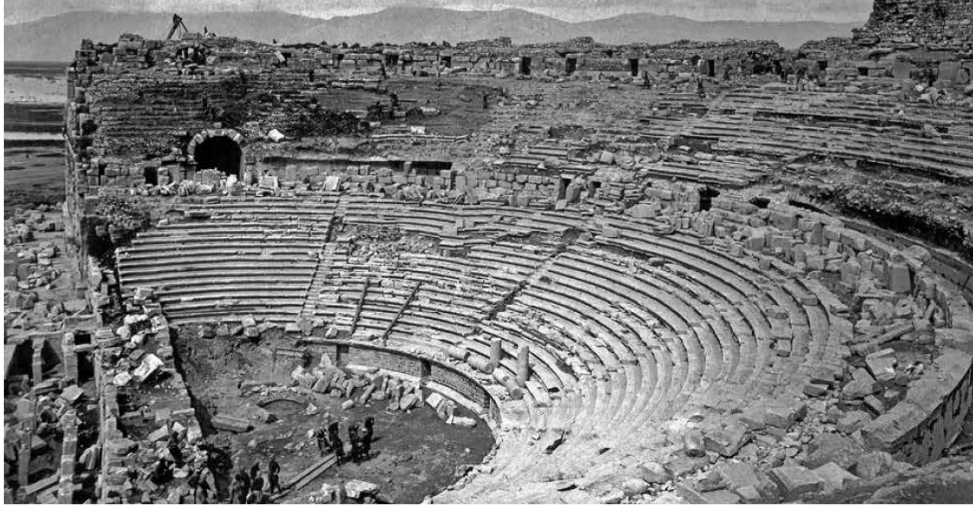

Şekil 3.7.14 Miletos tiyatrosu genel görünümü.

Kaynak: Niewöhner, **Deutsches Archäologisches Institut**, 140, Fig. 129.

3.8. Priene Antik Kenti Tiyatrosu

Priene antik kenti, Aydın'ın Söke ilçesinin Güllübahçe köyünde, Dilek Dağı'nın güney yönünde, Menderes Nehri kenarında yer almaktadır⁴⁰⁷. Kentin antik tiyatrosu ise, akropolis eteklerinde, Athena Tapınağı terasının hemen üstünde *bouleuterionun* ise güneyine konumlandırılmıştır⁴⁰⁸.

Antik kentin güneyinde tepeden şehre bakan tiyatro kentin önemli mimari yapıları arasında yer almaktadır. Antik tiyatro günümüze kadar gayet iyi bir şekilde korunarak gelmiştir. *Scaenenin* önemli bir bölümü günümüzde halen izlenmektedir. *Caveasının* üç bölüm olduğunu bildiğimiz tiyatronun *ima cavea* bölümü çok iyi korunmuş, *media caveada* ciddi oranda tahrip olmuş, *summa cavea* ise yok denecek kadar az izlenecek durumda günümüze ulaşmıştır. Yarım daire formundaki *orkestranın* etrafında *proedrialar* bulunmaktadır ve bu örnekler Anadolu'daki en iyi durumda korunmuş *proedrialar* arasında yer almaktadır.

Yapının *scaene* 3 odadan oluşmaktadır⁴⁰⁹. Tek kapılı olduğu söylenen yapının daha sonra 2 kapı daha eklenip 3 kapılı olduğu, Helenistik Dönemde ise yapıya *thyromata*

⁴⁰⁷ Kent konumu hakkında bkz. Ferrero, **Teatri Classici in Asia Minore III; Citta dalla Troade alla Pamfilia**, 9, Yılmaz, 64, Chase, 37.

⁴⁰⁸ Tiyatronun konumu için bkz. Chase, 37, Ferrero, **Teatri Classici in Asia Minore III; Citta dalla Troade alla Pamfilia**, 9, Theodor Wiegand und Hans Schrader, **Priene: Ergebnisse der Ausgrabungen und Untersuchungen in den Jahren 1895-1898**, Berlin, 1904, 235.

⁴⁰⁹ Sear, 349.

kapıları eklendiği bilinmektedir⁴¹⁰. Roma Dönemi'ne gelindiğinde *scaene frons* eklemesi yapılarak yapının anıtsallaştırıldığı dile getirilmektedir⁴¹¹.

Tiyatro ilk yapıldığında kent halkı Pelasg kökenli İyonlular tarafından ahşap olarak yapıldığı düşünülmektedir⁴¹² (Şekil 3.8.1).

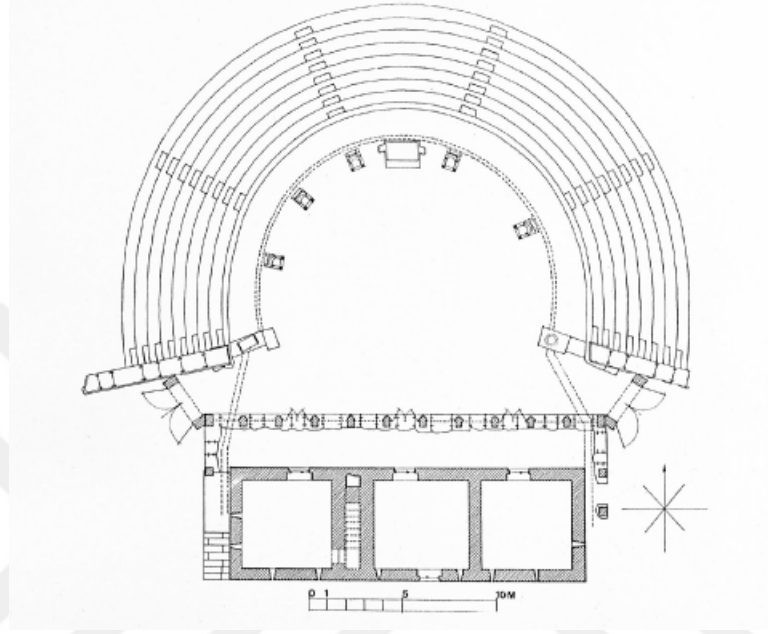

Şekil 3.8.1 Priene tiyatrosu Hellenistik Dönem planı için bkz.

Kaynak: Ferrero *Teatri Classici in Asia Minore III; Citta dalla Troade alla Pamfilia*, Tav. I

Tek kademeli olduğu söylenen tiyatronun daha sonra ihtiyaca binaen üç bölüm haline getirildiği de söylenmektedir⁴¹³. *Cavea*sına baktığımızda yapı üç bölümden oluşmaktadır; *ima cavea*, *media cavea* ve *summa cavea*⁴¹⁴. Roma Dönemi'nde yapıda onarım yapıldığı bilinmektedir⁴¹⁵ (Şekil 3.8.2).

⁴¹⁰ *Thyromata* hakkındaki bilgi için bkz. Sear, 349.

⁴¹¹ Sear, 349.

⁴¹² Tiyatronun ilk yapılışı hakkındaki bilgi için bkz. Yılmaz, 65.

⁴¹³ Yılmaz, 65.

⁴¹⁴ *Cavea*nın bölümleri hakkındaki bilgi için bkz. Sear, 349.

⁴¹⁵ Sear, 349.

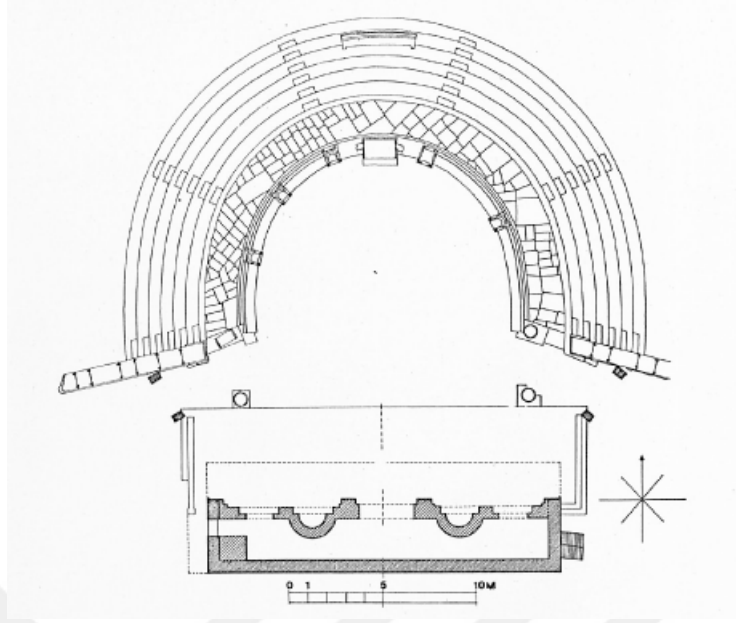

Şekil 3.8.2 Priene tiyatrosu Roma Dönem planı için bkz.

Kaynak: Ferrero, *Teatri Classici in Asia Minore III; Citta dalla Troade alla Pamfilia*, Tav. I

Ayrıca *caveada* özel oturma alanları da bulunmaktadır⁴¹⁶.

Orkestraya bakıldığında yapının sıkıştırılmış topraktan yapıldığı anlaşılmıştır⁴¹⁷. Form olarak at nalı şeklini almış olan alanın, zemini ve formu Helenistik Dönem özelliklerini yansıtmaktadır⁴¹⁸. Tam yuvarlak bir forma sahip olmasa da buna yakın bir form izlenmesi yapının Helenistik Dönem mimari özelliğini taşıdığını söylememize imkan sağlamaktadır. Mimari ile *ima cavea* arasında düzensiz taşlardan yapılmış bir geçit yer almaktadır⁴¹⁹. Ayrıca *orkestrada* bir sunağın varlığı da bilinmektedir⁴²⁰. *Orkestra* etrafında beş adet *proedria* yer almaktadır⁴²¹. Ayrıca *orkestranın* kenarında merkezde bir sunak yer almaktadır⁴²². Sunak 1.65 m.

⁴¹⁶ Sear, 349.

⁴¹⁷ Sear, 349.

⁴¹⁸ *Orkestra* hakkında bilgi için bkz. Sear, 349, Yılmaz, 65, Ferrero, *Teatri Classici in Asia Minore III; Citta dalla Troade alla Pamfilia*, 11.

⁴¹⁹ Sear, 349.

⁴²⁰ Sear, 349.

⁴²¹ Sear, 349.

⁴²² *Orkestra* merkezinde yer alan sunak hakkındaki bilgi için bkz. Yılmaz, 65, Ferrero, *Teatri Classici in Asia Minore III; Citta dalla Troade alla Pamfilia*, 13.

uzunluğunda, 0.93 m. genişliğinde ve 1.38 m. yüksekliğindedir⁴²³. *Orkestranın* batısında bir su saati bulunmakta ayrıca su kanalları da görülmektedir⁴²⁴.

Analemma duvarı kare formundaki bloklardan düz sıra halinde inşa edilmiştir⁴²⁵. Hafif kubbesel bir eğime sahip olduğu da söylenmektedir⁴²⁶. Ayrıca sahne ile analemmayı birbirine bağlayan kapılar bulunmaktadır⁴²⁷.

Tiyatronun seyirci sayısı 5,500 kişilik olduğu söylenmektedir⁴²⁸.

Tiyatronun en erkene tarihlenen yapısı *cavea* olarak bilinmekte ve inşa tarihinin MÖ. 340 yılları olduğu söylenmektedir⁴²⁹. Diğer yandan *scaenenin* taş halini ise MÖ. 3. yüzyılı işaret ettiği kabul edilmektedir⁴³⁰. Bazı araştırmacılar ise *cavea* ve *scaeneni* MÖ. 3. yüzyılın ilk yarısına tarihlendirmektedirken bazıları bu süreyi MÖ. 200'e kadar götürmektedir⁴³¹. Bazı araştırmacılar ise *thyromata* düzeneği, sahne ve *caveayı* MÖ. 250-225'e tarihlendirmektedir⁴³². *Scaeneye* eklenen *scaene frons* Roma Dönemi'ne tarihlendirilip MÖ. 50-25 arası olduğu söylenmektedir⁴³³. *Scaene fronsa* eklenen nişlerin ise MS. 250 olarak tarihlendirildiği bilinmektedir⁴³⁴.

Priene Tiyatrosu Caveası ve Oturma Alanları: Tiyatronun ana bölümlerinden biri olan *caveanın* 57 metre derinliğe sahip olduğu bilinmektedir⁴³⁵. *Cavea*, yön olarak güneye bakacak şekilde konumlandırılmıştır⁴³⁶. Yapının eğimi 30 derece olarak ölçülmüştür⁴³⁷. Helenistik Dönemden beri süre gelen yamaca yaslı mimari özelliği bu

⁴²³ Wiegand ve Schrader, 241.

⁴²⁴ Su saati hakkındaki bilgi için bkz. Bean, 203, Wiegand ve Schrader, 239-240.

⁴²⁵ Ferrero, *Teatri Classici in Asia Minore III; Citta dalla Troade alla Pamfilia*, 12.

⁴²⁶ Ferrero, *Teatri Classici in Asia Minore III; Citta dalla Troade alla Pamfilia*, 12.

⁴²⁷ Kapılar hakkındaki bilgi için bkz. Sear, 349, Ferrero, *Teatri Classici in Asia Minore III; Citta dalla Troade alla Pamfilia*, 12-13.

⁴²⁸ Yılmaz, 65.

⁴²⁹ Sear, 349.

⁴³⁰ Sear, 349.

⁴³¹ Bu tarihlendirme farklılığı hakkında daha fazla bilgi için bkz. Sear, 349.

⁴³² Sear, 349.

⁴³³ *Scaene* tarihlendirmesi hakkındaki bilgi için bkz. Sear, 349.

⁴³⁴ Sear, 349.

⁴³⁵ *Caveanın* derinlik ölçüsü için bkz. Sear, 349.

⁴³⁶ Sear, 349.

⁴³⁷ Yılmaz, 65.

tiyatroda da görülmektedir⁴³⁸. Bunun yanı sıra at nalı formuna sahip olması bir diğer Helenistik Dönem özelliği arasında yer almaktadır⁴³⁹ (Şekil 3.8.3).

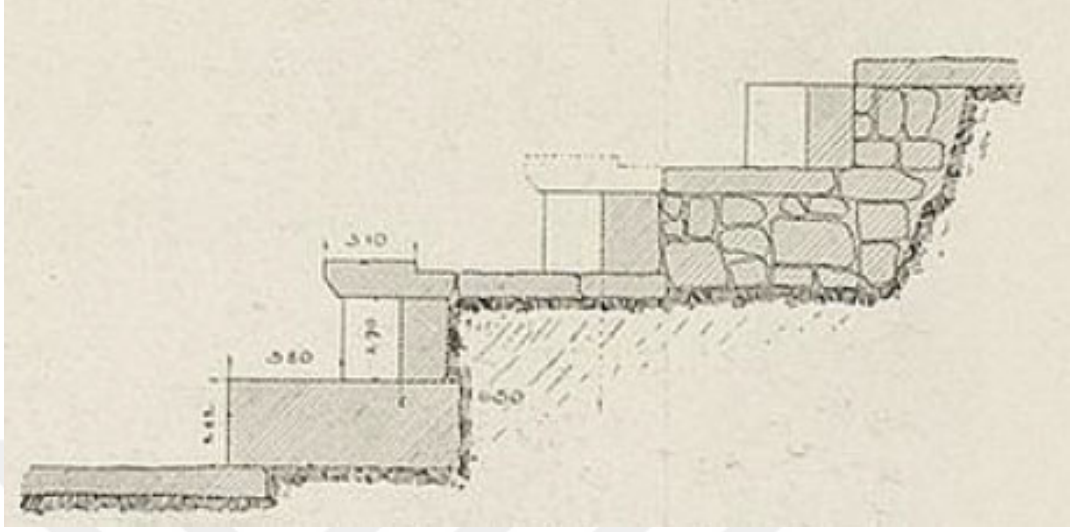

Şekil 3.8.3 Priene oturma alanı.

Kaynak: Wiegand ve Schrader, 239 Abb.233.

Cavea üç bölümden oluşmaktadır; *ima cavea*, *media cavea* ve *summa cavea*⁴⁴⁰. *Ima cavea*da on beş sıra ve beş *kerkis*, *media cavea*da sekiz sıra ve beş *kerkis*, *summa cavea*da ise net olmamakla birlikte on sıra ve dört *kerkis* bulunduğu söylenmektedir⁴⁴¹. Bölümlerde yer alan sıra ve *kerkis* sayıları hakkında farklı fikirler de bulunmaktadır⁴⁴². Ayrıca tiyatronun iki adet *diazoması* bulunmaktadır⁴⁴³ (Şekil 3.8.4).

⁴³⁸ Yılmaz, 65.

⁴³⁹ Yılmaz, 65.

⁴⁴⁰ *Cavea*nın bölümleri ile ilgili bilgi için bkz. Sear, 349, Yılmaz, 65.

⁴⁴¹ Sear, 349.

⁴⁴² Sıra ve *kerkis* sayıları hakkındaki farklı bilgiler için bkz. Yılmaz, 65.

⁴⁴³ Ferrero, *Teatri Classici in Asia Minore III; Citta dalla Troade alla Pamfilia*, 11-12.

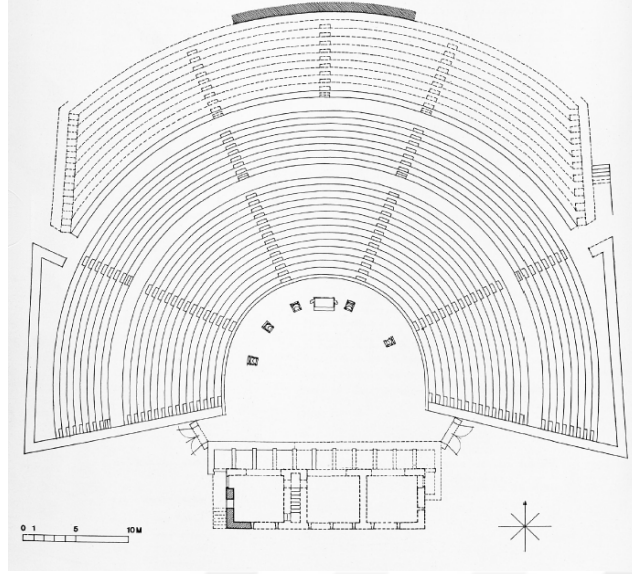

Şekil 3.8.4 Priene tiyatrosu planı için bkz.

Kaynak: Ferrero, *Teatri Classici in Asia Minore III; Citta dalla Troade alla Pamfilia*, Tav. I.

Priene tiyatrosunun oturma sıraları taştan inşa edilmiş ardından tiyatrodaki yapılan yenilemeler ile oturma sıraları mermerle kaplanmıştır⁴⁴⁴. Mermer kaplanmanın kalınlığı 11 cm olarak ölçülmüştür. 25-30 cm çıkıntı 19 cm girintiye sahiptir⁴⁴⁵. Oturma düzleminin ölçüleri Vitruvius'un vermiş olduğu standart ölçülerden daha küçüktür⁴⁴⁶. Oturma alanının formuna baktığımızda; düz bir şekilde başlayarak yükselmekte üzerine oturma düzlemi gelmektedir. Oturma düzlemi oturtulduğu alandan dışarı devam ederek yükselmekte ve düz bir çıkış yaparak sonlanmaktadır. Üst bölümde oturulacak bir alan kadar yer bırakılıp geri kalan kısmı bir diş yaparak aşağı bir seviyede devam etmektedir. Oturma alanları iki bölüm olarak tasarlanmış, oturma düzleminin bitimine yakın bir yerden başlayan ayak koyma yerinin devamı ikinci bölümde yer almaktadır (Bkz. Şekil 3.8.3). Tiyatronun mermer ile kaplanması kentin mermere kolay ulaşılacak bir konumda olması ile açıklanmıştır⁴⁴⁷. Oturma koltuklarında *velarium* deliklerine rastlanmıştır⁴⁴⁸.

Priene tiyatrosunda yer alan oturma alanının bölgedeki diğer tiyatrolardan farklı olarak taştan yapıldığı fakat Metropolis ve Magnesia örneklerinde olduğu gibi mermer kaplı

⁴⁴⁴ Yılmaz, 64.

⁴⁴⁵ Tiyatronun oturma sırası hakkındaki genel bilgi için bkz. Ferrero, *Teatri Classici in Asia Minore III; Citta dalla Troade alla Pamfilia*, 12, Yılmaz, 64

⁴⁴⁶ Vitruvius'un vermiş olduğu oturma basamağı ölçüleri hakkındaki bilgi için 25. sayfaya bkz.

⁴⁴⁷ Ferrero, *Teatri Classici in Asia Minore IV; Deduzioni e Proposte*, 36.

⁴⁴⁸ Yılmaz, 65.

olduğu bilinmektedir. Form olarak oturma alanı ile birleşme yerinin bölgedeki diğer tiyatroların oturma alanlarında farklı olsa da genel olarak bakıldığında diğer tiyatrolar ile önemli ölçüde benzerlik göstermektedir. Priene tiyatrosunun oturma alanı boyut olarak Ionia Bölgesinin en küçük oturma alanı ölçülerine sahip tiyatrosudur.

Priene Tiyatrosu Özel Oturma Alanları: Priene tiyatrosunda tez kapsamında hem *pulvinar* hem de *proedria* olarak adlandırılan iki farklı özel oturma alanı bulunmaktadır. Bunlardan öncelikle *proedrialara* değinilecektir. *Orkestra* kavsii ile uyumlu eksedral bir yapının içine konumlandırılmış *proedrialar* beş adettir⁴⁴⁹ (Şekil 3.8.5).

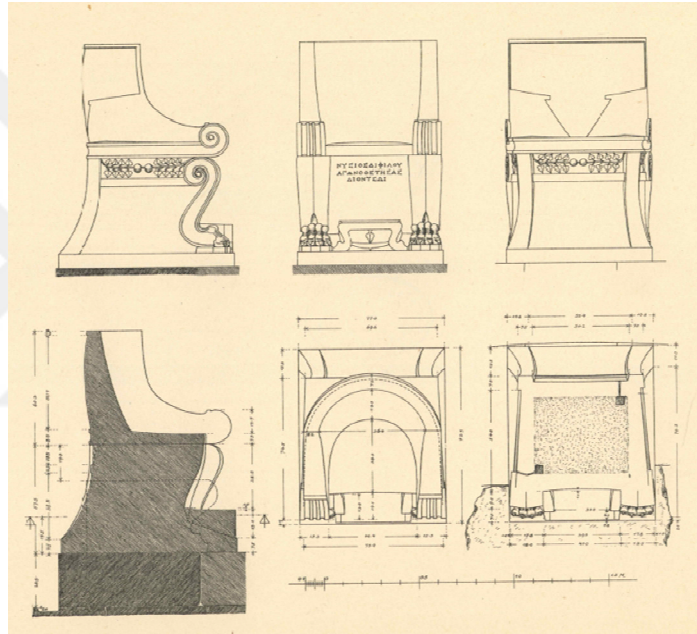

Şekil 3.8.5 Priene *proedria*sı çizimi.

Kaynak: Gerkan, Tafel XI.

Bahsi geçen eksedral düzenlemenin 1993 yılında yapılan restorasyonun ardından *proedriaların* arasına yerleştirildiği bilinmektedir⁴⁵⁰. *Proedrialar* sunağın batı tarafında iki, doğu tarafında üç adet olacak şekilde konumlandırılmıştır⁴⁵¹ (Şekil 3.8.6).

⁴⁴⁹ *Orkestra* etrafına yer alan *proedrialar* hakkındaki bilgi için bkz. Sear, 349, Ferrero, **Teatri Classici in Asia Minore III; Citta dalla Troade alla Pamfilia**, 13.

⁴⁵⁰ Bahsi geçen eksedral düzenlemenin ilk bulunduğu sırada yarış oyunları için kullanıldığı şeklinde yorumlandı fakat 1993 yılında bu yorumun yanlış olup *proedriaların* arasında ekstedral düzenleme olarak yapılmasına karar verildiği bilinmektedir. Bu bilgiler ve daha fazlası için bkz. Isler, **Band 27.638-639**.

⁴⁵¹ Ferrero, **Teatri Classici in Asia Minore III; Citta dalla Troade alla Pamfilia**, 13.

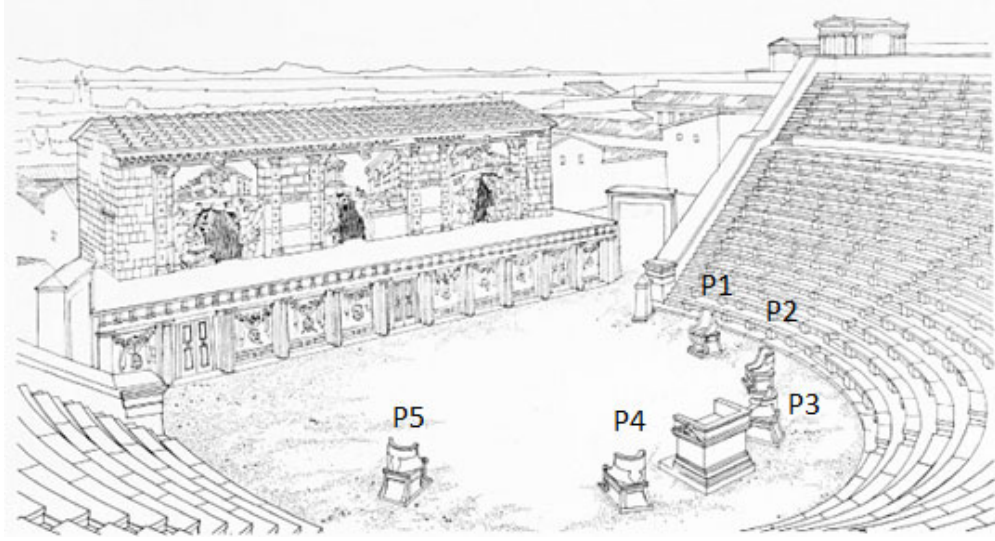

Şekil 3.8.6 Priene Tiyatrosu.

Kaynak: Ferrero, *Teatri Classici in Asia Minore III; Citta dalla Troade alla Pamfilia*, Tav. II.

Proedriaların aslan ayaklarının arasında Yunanca bir metin yer almakta ve bu metin 5 *proedriada* da aynı biçimde var olduğu bilinmektedir⁴⁵² (Şekil 3.8.7).

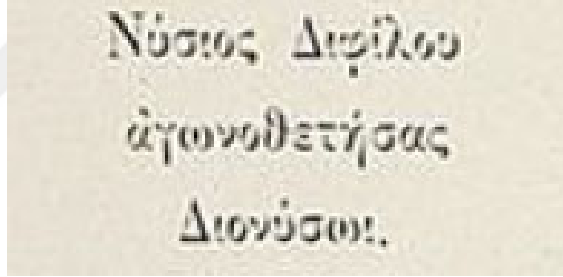

Şekil 3.8.7 Priene *proedrialarında* yer alan metin.

Kaynak: Wiegand ve Schrader, 242.

Metinde “*Diphilos'un oğlu agonomethetes Nysias tarafından Dionysos'a (Adak)*” şeklinde bir ifade bulunmaktadır⁴⁵³. Birden fazla *proedria* olduğundan tanımlamaların daha rahat anlaşılması adına numaralandırılarak tanımlama yapılacaktır (P1, P2, P3, P4, P5) (Bkz. Şekil 3.8.6). *Proedriaların* ardından ise *caveada* bulunan *pulvinar* ele alınacaktır.

P1 numaralı *proedriaya* bakıldığında (Şekil 3.8.8); konum olarak doğudaki ilk örnektir. Mermerden yapılmış koltuk, tek kişilik ve taht formundadır.

⁴⁵² *Proedria* metin bilgisi için bkz. Wiegand ve Schrader, 242.

⁴⁵³ Metin çevirisi için Sayın Dr. Öğr. Üyesi Nurşah Çokbankir Şengül'e teşekkürlerimi sunarım.

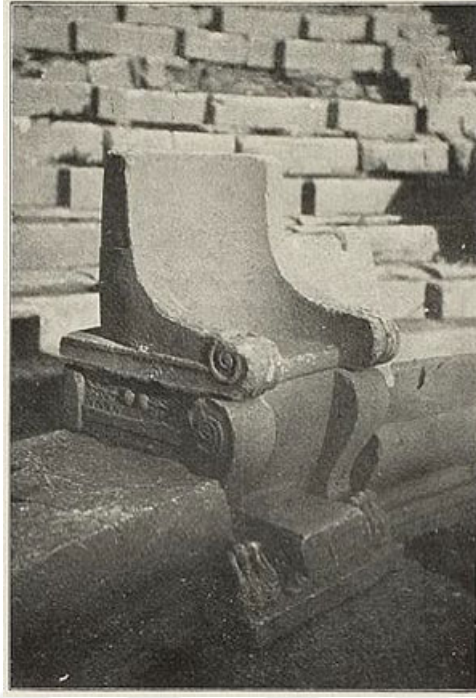

Şekil 3.8.8 P1 numaralı sunağın doğusunda yer alan ilk *proedria*.

Kaynak: Wiegand ve Schrader, 243, Abb.240.

Düz bir zemin üzerinde aslan ayakları ile yükselmektedir. Ayaklarda tırnak ve eklem detayları belirgin bir şekilde işlenmiştir. İki ayakta da ortadaki iki parmak ekleminden çıkıp bileğin ortasında sonlanan iki çizgi bulunmakta, sonlanan yerden yukarı doğru tek çizgi olarak yükselmekte ve bu haliyle ayak bitimine kadar devam etmektedir. Ayaklar bilekten yukarı doğru dış bükey bir profille devam etmekte ve üstte köşelerde içe dönen spiral motifiyle sonlanmaktadır. Aslan ayaklarının arasında ayak koyma yeri bulunmaktadır. Ayak koyma yerinin ön yüzünde bir çerçeve formunda kabartma yer almaktadır. Çerçevenin sağ ve sol kenarları yukardan aşağı doğru iç bükey devam edip aşağıda düz bir şekilde dışa doğru devam ederek sonlanmaktadır. Kenar uçlarında yukarı doğru meyil görülmektedir. Çerçevenin alt kısmında tam olarak düz olmayan ortası aşağı doğru olan bir çizgi yer almaktadır. Kabartmanın içinde ise bir kalp motifi bulunmakta fakat bu motif diğer oturma alanlarında olduğu gibi tam bir form sergilememektedir. Ayak koyma yerinin üst ve yan bölümlerinde herhangi bir bezeme bulunmamaktadır. Ayakların ortasında düz zeminden yukarı doğru dışa eğimli bir şekilde düz bir bölüm yükselmekte ve burada Yunanca bir yazıt yer almaktadır⁴⁵⁴. Oturma düzlemi de buranın hemen üzerine

⁴⁵⁴ *Proedriadaki yazıtın çevirisi için 135 numaralı sayfaya bakınız.*

konumlandırılmıştır. Yan panellere baktığımızda aslan ayağı kısmının yanındaki panellerin sadece üst bölümleri izlenebilmekte alt taraflar *proedrialara* eklenen ekosedral düzenleme nedeniyle görülmemektedir. Sağ yandaki panele baktığımızda aslan ayaklarının üst bacak bölümünden spiral detayları yer almaktadır. Spiralin altından başlayıp devam eden kalın bir bant arkaya doğru uzanmaktadır. Bu bandın üstünde oluşturulan çerçevede ise bezeme düzenlemesi mevcuttur. Burada spiralin üstünden çıkan ve ortada tomurcuklarla birleşen bir sarmal bitki motifi yer almaktadır (Şekil 3.8.9).



Şekil 3.8.9 P1 ve P2 numaralı *proedriaların* sağ yan panel görünüşleri.

Kanyak: <https://tr.depositphotos.com/stock-photos/priene-antik-kenti.html?filter=all&qview=370523572> 31.01.2022.

Sol panelde de sağ panelde olduğu gibi aslan ayağında spiral detayı yer almaktadır. Yine burada da alt kısım bir bantla sınırlandırılarak oluşturulan çerçevede ortada yine aynı sarmal dal düzenlemesi bulunmaktadır. Fakat burada farklı olarak ekosedral düzenleme yarım dairesinden itibaren bu bölümü kapatmaktadır. Sırtlığın kolçakları aslan ayaklarının üzerine gelecek şekilde konumlandırılmıştır. Yarım daire formunda olan sırtlık oturma düzleminden keskin bir şekilde ayrılmakta ve kenarlarda kavisli bir profille yükselerek devam etmektedir. Koltuğun formu gereği sırtlığın üst profili de yarım daire şeklindedir. Yukarıdan aşağı iç bükey şeklinde gelen sırtlık kenarları aşağı doğru düz bir şekilde devam edip kolçak bölümleri yarım daire şeklinde içe doğru kıvrımla sonlanmaktadır. Böylelikle alt ve üst spiraller kendi içinde bir form

bütünlüğü sağlamaktadır. Kolçaklarda sağ ve solda geniş ortada ince olacak şekilde oluk detayları bulunmaktadır. Yan panellerde hem sağ hem sol panelde spiral detayları yer almakta ve bezemelerin altında içe doğru kavisli olacak şekilde belirginleştirilen alt ve üstteki çizgilerle formu görülen oturma düzlemi yer almaktadır. Koltuğun arkasına baktığımızda aşağıda kısa düz bir profil üzerinde iç bükey devam edip oturma düzlemine yaklaşırken yine düz bir şekilde sonlanan bir görünüm söz konusudur. Her iki kenarda da kalın bantlar yer almaktadır. Oturma düzleminin hemen altında kenardaki bantlarla sınırlandırılan ve altından bir bantla boyutu belirlenen bir çerçeve ve çerçevenin içinde yanlarla benzer bir bezeme düzenlemesi yer almaktadır. Sırtlığa baktığımızda da aşağıdan yukarı dışa doğru açılan bir çanak formunda alçak bir kabartma bulunmaktadır. Kabartma sırtlığın yarısına geldiğin içe doğru düz bir şekilde çıkıntı yaparak sonlanmaktadır. Çanağın dışta kalan kenarları ise düz bir şekilde aşağı inmektedir. Koltuğun yapılış tarihi ve ölçüleri hakkında net bir bilgi bulunmamaktadır.

P2 numaralı *proedriaya* bakıldığında (**Şekil 3.8.10**); konum olarak doğuda yer alan ikinci *proedria*'dır. Tek kişiliktir ve taht formundadır.



Şekil 3.8.10 P2 numaralı sunağın doğusunda yer alan ikinci *proedria*.

Kaynak: Schumacher ve Misiakiewicz, 68.

Mermerden tasarlanmıştır. Düz bir zemin üzerinde aslan ayakları yükselmektedir. Ayaklarda tırnak ve eklem detayları özenle işlenmiştir. Bileklerde su damlası şeklinde bir derinlik bulunmaktadır. Sağdaki aslan ayağının bileğinden yukarısı

tahrip olmuş ve günümüze ulaşamamıştır. Soldaki ayak ise ortada bir çizgi kabartması sağ ve solda çok derin olmayan içe kavisler bulunmaktadır. Bilekten yukarı dışa doğru dış bükey bir profille yükselmektedir. Her iki aslan ayağının ortasında alçak bir ayak koyma taburesi bulunmaktadır. Taburenin ön yüzünde çerçeve şeklinde bir düzenleme yapılmış, çerçevenin sağ ve sol kenarları iç bükey inip aşağıda kavis yapıp düz bir şekilde sonlanmaktadır. Kenar sonlarında yukarı doğru meyil gözlenmektedir. Çerçevenin alt kısmında tam düz olmayan ortasında aşağı doğru eğim bulanan bir çizgi yer almakta ayrıca altında boşluk bulunmaktadır. Çerçevenin ortasında bir kalp yaprak bezemesi bulunmaktadır. Çerçevenin üst çizgisinden başlayan çizgi kalp yaprağın ortasında sonlanmakta, kalbin ucundan ise yine bir çizgi başlayıp taburenin sonuna kadar devam etmektedir. Ayakların arasında aşağıdan yukarı doğru dışa eğimli bir yüzey bulunmakta ki bu olasılıkla ayakların rahat yerleştirilmesi için tasarlanmış bir düzenlemedir- ve diğerlerinde olduğu gibi bu yüzey üzerinde Yunanca yazıt yer almaktadır⁴⁵⁵. Oturma düzlemi bu eğimli alanın üzerine konumlandırılmıştır. Oturma alanının yan panellerine baktığımızda sağ yan panelde sağ aslan ayağının günümüze ulaşmaması nedeniyle tam olarak nasıl başladığı bilinmemektedir. Devamına bakıldığında bacak kısmının üst bölümünde kalın bir bant ile aralığın belirlendiği bir çerçeve yer almaktadır. Bu çerçevenin içerisinde ortasında biri net olarak belli olmayan iki yuvarlak motif yer almakta ve bu yuvarlaklardan çıkan çizgilerin aşağı ve yukarısında dalların ucunda yaprak motifleri bulunan bir bezeme düzenlemesi görülmektedir. Bezemenin aslan ayağına yakın olan bölümü tahrip olduğu için sadece sondaki yapraklar görünmektedir (**Bkz. Şekil 3.8.9**). Sol panele baktığımızda eksedral düzenleme yan panelin yarısında fazlasını kapatmış burada da sadece aslan ayağının üst bölümündeki spiral detayı ve bu spiralden çıkan düz bantla çerçeve yapılmış bezeme düzenlemesi görülmektedir. Buradaki bezeme düzenlemesinde de diğerinde olduğu gibi ortada iki yuvarlak motif ve bu yuvarlaklardan çıkan düz çizgiler bulunmakta. Çizgilerin alt ve üst kısımlarında yaprak motifleri yer almaktadır. Bezeme düzenlemesinin sadece yarısı görülmektedir. Oturma alanının sırtlığı yarım daire formundadır. Kolçaklar aslan ayaklarının üzerine oturacak şekilde konumlandırılmıştır. Sırtlık oturma düzleminden keskin bir şekilde ayrılıp yarım daire formunda yükselmektedir. Sırtlığın üst bölümünün her iki kenarı da kırılmış olmasına rağmen olasılıkla diğer *proedri*alarda

⁴⁵⁵ *Proedri*adaki yazıtın çevirisi için 135 numaralı sayfaya bakınız.

olduđu gibi burada da yarım daire bir kesit görünümü söz konusuydu. İç bükey bir şekilde devam eden kenarlar kolçaklara doğru düz devam edip, kolçaklara gelindiğinde yarım daire forumunda içe kıvrılarak sonlandırılmıştır. Kolçaklarda sağ ve solda daha geniş ortada ince olacak şekilde oluk detayları bulunmaktadır. Yan panellere bakıldığında sağ panelde kolçaklarda spiral detayları yer almakta ve spiralin altından çıkıp sona kadar devam eden oturma düzleminin çizgisi görülmektedir. Bu oluşan iki çizgi arasında içe doğru bir derinlik verildiği gözlemlenmektedir. Kolçak spiralinden çıkan çizgi düz bir şekilde devam edip sonda kavis yapıp geri dönmekte ve kolçak altında sonlanmaktadır. Aynı düzenleme sol panelde de bulunmakta fakat eksedral düzenleme bu bölümü kapattığı için tamamı görünmemektedir. *Proedrianın* arkasına baktığımızda, koltuğun başladığı sağ alt bölümde tahribat gözlenmekte olasılıkla sol tarafta olduğu gibi her iki kenarda düz bir şekilde başlamaktaydı. Ardından iç bükey bir formda yükselen yapı oturma düzlemine gelindiğinde düz bir şekilde sonlanan bir profil sergilemektedir. Sağ ve sol kenarda kalın bantlar yer almaktadır. Oturma düzleminin altında sağ, sol ve aşağısını bantların sınırladığı bir çerçeve ve çerçeve içinde ortada tomurcukla vurgulanan karşılıklı sarmal dal bezemesi bulunmaktadır. Bu alanın üzerinde ise oturma düzleminin içe kavisli bölümü yer almaktadır. Oturma düzleminin üzerinde yer alan sırtılıkta da yine bir kabartma görülmektedir. Bu kabartma da diğerlerinde olduğu gibi aşağıdan yukarı doğru bir çanak formunda devam edip koltuğun yarısında içe doğru uzanarak sonlanmaktadır. Fakat bu çanak formunun başlama yeri daha geniştir. Yarıda biten kabartma yanlara doğru uzanmaktadır (**Şekil 3.8.11**).



Şekil 3.8.11 P2 numaralı *proedriaların* arkadan görünüşü.

Kaynak: Ferrero, *Teatri Classici in Asia Minore IV; Deduzioni e Proposte*, Fig.117.

Oturma alanının yapılış tarihi ve ölçüleri hakkında net bir bilgi bulunmamaktadır.

P3 numaralı *proedriaya* bakıldığında (**Şekil 3.8.12**); Doğuda yer alan sunağın sağında bulunan üçüncü koltuk olduğu görülür.



Şekil 3.8.12 P3 numaralı sunağın doğusunda yer alan üçüncü *proedria*.

Kaynak: Wiegand ve Schrader, 240.

Tek kişilik ve taht formunda tasarlanmıştır. *Proedria* mermerden yapılmıştır. Düz bir zemin üzerinde yükselen aslan ayakları yer almaktadır. Parmak ve tırnak detayları

özenle işlenmiştir. Her iki ayak bileğinde su damlası şeklinde derinleştirilmiş bir detay yer almaktadır. Ayaklara doğru çıkıldığında ortada bir çizgi iki yanında ise oluk şeklinde detaylar bulunmaktadır. Ayaklar aşağıdan yukarı dışa kavis yaparak devam edip yukarı gelince dış bükey bir profille sonlanmaktadır. Ayakların ortasında üstten önden ve iki yandan görülecek şekilde konumlandırılmış ayak koymak için alçak bir tabure bulunmaktadır. Ön yüzde bir çerçeve şekil verilmiş ve bu çerçeve iki yanda dışa doğru dönüp düz bir şekilde sonlanmakta uçlarında yukarı doğru meyillere sahiptir. Çerçevenin alt kısmı tam düz olamayacak şekilde tasarlanmış altında boşluk bulunmaktadır. Çerçevenin ortasında bir kalp yaprak bezemesi bulunmaktadır. Kalbin ortasında yukarı doğru çerçevenin içinde sonlanan bir çizgi ve aşağısında da kalbin bitiminden taburenin sonuna kadar inen bir çizgi uzanmaktadır. Aslan ayaklarının arasında aşağıdan yukarı eğimli bir şekilde gelen ve olasılıkla ayakların rahat yerleştirilmesi için tasarlanmış bir düzenleme bulunmaktadır. Ayrıca bu düzlükte Yunanca bir yazıt yer almaktadır⁴⁵⁶. Bu eğimli düzlüğün üzerinde ise oturma düzlemi yer almaktadır. Yan panellere baktığımızda sağ panelde aslan ayağının üst kısmının yanlarda spiral detayları ile dekore edildiği görülmektedir. Spialrin altından kalın bir bant arka yüze kadar devam etmektedir. Burada spiral ile kolçağın arasında oluşturulan çerçeve arasında diğerlerinde olduğu gibi ortada tomurcukları bulunan bitkisel dal motifleri işlenmiştir. Sol panelde eksedral düzenlemenin içinde kaldığı için sadece ayaklarda spiral detayları ve spiralin içinden çıkıp aşağı uzanan düz bir çizgi görülmektedir. Ayrıca spiralin altında düz bir çizgi detayı az da olsa görülmektedir. Olasılıkla çerçeve içerisinde yer alan bezeme düzenlemesi burada da yer almaktadır. Koltuğun sırtlığı oturma düzleminin ilerisine, kolçaklar ayakların üzerine gelecek şekilde konumlandırılmıştır. Yarım daire şeklindeki sırtlık oturma düzleminden keskin bir şekilde ayrılarak yükselmektedir. Sırtlığın sağ üst kısmında tahribat görülmektedir. Form tam olarak günümüze ulaşmasa da olasılıkla sırtlığın üstü kısmı da benzer bir yarım daire form ile devam etmekteydi. Yukarıdan aşağıya iç bükey şekilde gelen kolçaklar aşağıda düz olarak devam edip yine diğerleriyle benzer spiral düzenlemesiyle sonlanmaktadır. Sağ kenarda yukarıdan aşağı inerken kavis yapan bölümde tahribat görünmektedir. Kolçakların ön yüzünde sağ ve solda kalın ortada ince olacak şekilde oluk detayları

⁴⁵⁶ *Proedriadaki yazıtın çevirisi için 135 numaralı sayfaya bakınız.*

yer almaktadır. Sağ yandaki panelde kolçakta bir spiral detayı ve spiralin ortasından başlayıp sona kadar devam eden bir çizgi yer almaktadır. Sol yan panelde de yine spiral detayı ve spiralden çıkan çizgi motifi yer almaktadır. Koltuğun arkasına baktığımızda, düz bir şekilde başlayıp ardından yukarı iç bükey şekilde devam edip düz bir şekilde sonlanan bir profil görülmektedir. Her iki kenarda da kalın şeritler boylu boyunca devam etmektedir. Oturma alanının üst tarafında sağ yan panelde olduğu gibi bir çerçeve düzenlemesi yapılmış ve içerisinde de diğerleriyle aynı bitkisel süslemeye yer verilmiştir. Oturma düzleminin üzerinde sırtlık yer almakta, sırtlıkta ortadan başlayıp dışa doğru açılan ve içe çıkıntı yaparak sırtlığın yarısında sonlanan çanak formunda bir kabartma detayı bulunmaktadır. Ayrıca sonlanan yerin her iki ucunda içe çıkıntı yaparak sonlanmaktadır. Bu kabartmanın üzerinde ise başka bir detay yer almamaktadır (Şekil 3.8.13).



Şekil 3.8.13 P3 numaralı *proedrianın* arkadan görünüşü.

Kaynak: Ferrero, *Teatri Classici in Asia Minore III; Citta dalla Troade alla Pamfilia*, 16.

Koltuğun yapılış tarihi ve ölçüleri hakkında yeterli bilgi bulunmamaktadır.

P4 numaralı *proedriaya* bakıldığında (Şekil 3.8.14): konum olarak batıda yer alan sunağın solundaki *proedriadır*.



Şekil 3.8.14 P4 numaralı sunağın batısında yer alan dördüncü *proedria*.

Kaynak: Schumacher ve Misiakiewicz, 65.

Bu koltuk da mermerden yapılmıştır. Tek kişilik taht formundadır. Düz bir zemin üzerinde yükselen aslan ayakları yer almaktadır. Aslan ayaklarında tırnak ve parmak eklemleri özenle işlenmiştir. Ortadaki iki eklem detayından çıkan çizgiler parmaklar arasındaki derinliği yansıtmakta ve ayak bileğinde birleşmektedir. Buradan tek çizgi halinde yukarı kadar devam etmektedir. Aslan ayakları bilekten yukarı doğru dışa kavisli bir şekilde yükselmekte yukarıda yarım dış bükey profille oturma düzleminde sonlanmaktadır. Ayakların arasında kare formunda alçak bir ayak koyma taburesi bulunmaktadır. Ön yüzünde çerçeve şeklinde bir kabartma yer almaktadır. Yanlardaki çerçeve bantları dışa doğru başlayıp ardından iç bükey devam etmekte ve dışa doğru bükülerek sonlanmaktadır. Bantların uçları yukarı doğru meyillidir. Çerçevenin alt çizgisi tam düz olamayacak şekilde ve altına boşluk kalacak şekilde tasarlanmıştır. Ortada kalp yaprak kabartması vardır ve kalbin ortasından hem yukarı hem de aşağıya kadar uzan bir çizgi yer almaktadır. Ayak koyma yerinin üst ve kenar bölümlerinde bir bezeme düzenlemesi bulunmamaktadır. Aslan ayaklarının ortasında aşağıdan yukarı dışa eğimli olacak şekilde bir düzlük yer almaktadır. Düzlükte Yunanca bir yazı görülmektedir⁴⁵⁷. Yan panellere baktığımızda, sağ yanda aslan ayağının kenarında spiral detayı izlenmektedir. Üst tarafta spiralin başladığı yerde spiralin altında çıkan bir bant detayı yer almakta ve bu bir çerçeve formu oluşturup içinde diğerleriyle aynı olan sarmaşık dal bezemesi bulunmaktadır (Şekil 3.8.15).

⁴⁵⁷ *Proedriadaki yazıtın çevirisi için 135 numaralı sayfaya bakınız.*



Şekil 3.8.15 P4 numaralı *proedrianın* yandan ve arkadan görünüşü.

Kaynak: Schumacher ve Misiakiewicz, 67.

Aynı düzenleme sol panelde de bulunmaktadır fakat eksedral düzenleme yan paneli kapattığı için bezeme bandının aşağısı görünmemektedir. Oturma alanının arkasına baktığımızda düz bir şekilde başlayıp yukarıda iç bükey olarak devam etmekte düz bir şekilde sonlanmaktadır. Kenarlarda kalın bant detayları görülmektedir. Üst bölümde kenarlarda bantlar aşağıda da yine bir bantla sınırlandırılan bir bezeme çerçevesi yer almaktadır. Yan kenarlardaki bitkisel bezeme motifleri burada da görülmektedir (**Bkz. Şekil 3.8.15**). Oturma alanının ortasında aşağıdan yukarı doğru çıkıp sola doğru devam edip burada sonlanan bir tahribat yer almaktadır. Bu koltuğun oturma düzlemi ve sırtlığı günümüze ulaşmamıştır. Oturma alanının yapılış tarihi ve ölçüleri hakkında bir bilgi yoktur. Koltuğun ilk halinin nasıl bir formu olduğu hakkında net bir bilgi bulunmadığı için günümüze ulaşan haliyle ilgili bir yorum yapılamamaktadır.

P5 numaralı *proedriaya* bakıldığında (**Şekil 3.8.16**); konum olarak batıda yer alan son *proedriadır*.



Şekil 3.8.16 P5 numaralı sunağın batısında yer alan beşinci *proedria*.

Kaynak: Schumacher ve Misiakiewicz, 65.

Tek kişilik ve taht formunda yapılmıştır. Mermerden yapılmış koltuk bir düzlük üstüne konumlandırılmıştır. Eser yanlarda aslan ayağı detaylarıyla yükselmektedir. Tırnak detayları ile başlayıp derinlemesine işlenen eklem detayları ile devam eden ayaklar arkaya doğru devam etmekte, burada bilekten başlayarak bacaklar yukarı doğru kavisli bir şekilde yükselmektedir. Her iki aslan ayağının yan panellerinde bacak bölümünde spiral detayları yer almaktadır. Spiral detayının bitiminden başlayıp arası boşluk olacak şekilde iki bant yer almakta bu bantların arasında ise diğerleriyle benzer bitkisel bezemeye yer verilmiştir. Eksedral formda yerleştirilen yapının içinde kalan yan panellerin aşağı kısmı ve yuvarlak motiflerin devamı görülmediği için burada kalan bölümler hakkında bir yorum yapılmamaktadır. Aslan ayakların arasında ayak koymak için alçak bir tabure bulunmaktadır. Bu taburenin ön yüzünde bir çerçeve şekli yer almakta ve çerçevenin sağ ve sol tarafları düz bir şekilde başlayıp ardından iç bükey şekilde devam etmektedir. Çerçevenin ortasında bir kalp yaprak motifi detayı yer almaktadır. Bu tasarım bu haliyle diğer koltuklarla benzer bir görünüm çizmektedir. Ayak koyma yerinin üst ve yan panellerinde bir detay bulunmamaktadır. Aslan ayakları arasında yer alan eğimli düzlükte Yunanca

metin bulunmaktadır⁴⁵⁸. Oturma düzlemi aslan ayaklarının gerisinde ayakların arasındaki eğimli düzlüğün üzerine konumlandırılmıştır. Kare formundaki oturma düzleminin üzerine de yarım daire formundaki sırtlık oturtulmuştur. Sırtlık yarım daire formunda keskin bir şekilde oturma düzleminden ayrılmaktadır. İç bükey bir profille uzanan kolçaklar aşağı indiğinde düz olarak devam edip yine dış bükey bir profille sonlanmaktadır. Kolçakların üzerinden sağ ve solda kalın ortada ince olacak şekilde derin oluklu detaylar yer almaktadır. Koltuğun arka bölümüne baktığımızda düz bir şekilde başlayıp yukarı doğru iç bükey formda devam ettiği ve oturma düzleminin altında düz bir şekilde bittiği görülmektedir. Kenarlarda bant şeklinde kabartmalar bulunmaktadır. Üst bölümde, kenardaki bantlar ve altındaki çizgiyle sınırlandırılıp bir bezeme çerçevesi düzenlenmiştir. Çerçevenin içinde diğerlerinde olduğu gibi sarmaşık dal motifi bulunmaktadır. Sırtlık kısmına baktığımızda diğer koltuklarda olduğu gibi aşağıdan yukarı doğru genişleyip sonra yukarıda içe doğru düz bir şekilde çıkıntı yaparak sonlanan çanak formu yer almakta. Bu kabartma diğerlerine göre daha dar başlamakta ve motifin formu net bir şekilde okunabilmektedir (Şekil 3.8.17).



Şekil 3.8.17 P5 numaralı koltuğun arka görseli.

Kaynak: <https://www.alamy.com/stock-photo-antique-theater-in-priene-turkey-38431914.html?pv=1&stamp=2&imageid=9E3056AF-052A-42D4-819D-187B2ADB1B34&p=836954&n=0&orientation=0&pn=1&searchtype=0&> 17.02.2022.

⁴⁵⁸ *Proedriadaki* yazıtın çevirisi için 135 numaralı sayfaya bakınız.

Koltuğun yapılış tarihi ve ölçüleri hakkında bir bilgi bulunmamaktadır.

Priene tiyatrosunda yer alan beş adet *proedria* bulunmaktadır. Konum olarak hepsi *orquestra* etrafında ve eksedral düzenlemenin içerisinde yer almaktadırlar. Ham maddeleri, konumlandırıldıkları alan ve oturma alanı kapasitesi olarak aynı özelliklere sahiptirler. Mimari detaylara baktığımızda aslan ayağı detaylarında benzerlik görülmektedir. Diğer yandan gerek koltuğun alt bölümünde yer alan profilin geri çekilerek ayaklar için yerleştirme kolaylığı sağlaması yahut yan yüzlerdeki bezeme detaylarının da genel şemaları gereği benzer olduklarını söylemek mümkündür. Ancak bu denli benzer hatta aynı düzenlemeye sahip olmakla birlikte detay işçiliklerinde bazı farklılıklar da dikkat çekmektedir. Ayak koyma yerindeki ön yüzde yer alan kalp formu P1 numaralı koltukta diğerlerinden farklı olarak özensiz işçiliği dikkat çekmektedir. Ayrıca yine P1 numaralı *proedriada* yer alan oturma alanının dış yan panellerinde kolçak altında yer alan bezeme bandındaki yaprak detaylarının içlerinin boş olduğu diğer *proedrialardaki* aynı bezeme düzenlemesindeki yaprak motiflerinin içlerinin dolu olduğu dikkat çeken bir diğer bezeme detayıdır. Bunun yanı sıra koltuk sırtlıklarının arkasında yer alan çanak formu kabartma P3 ve P5 numaralı *proedrialarda* daha dar bir şekilde başlayarak yükselmekteyken P1 ve P3 numaralı koltukta daha geniş bir formda başlayarak yükseldiği görülmektedir. Ayrıca P4 numaralı *proedrianın* sırtlığı ve oturma alanı günümüze kadar ulaşmamıştır. Sonuç olarak baktığımızda Priene *proedriaları*, bezeme detaylarında farklılıkları olan genel formda birbirlerine benzer işçilikle yapılmış *proedrialardır*. Tarihlendirme olarak net bir bilgiye sahip olmasak da *proedrianın* Helenistik Dönemden beri varlığını bilmemiz ve tiyatronun yapılış tarihi göz önüne alındığında *proedriaları* Helenistik Döneme tarihlendirmemiz mümkündür.

Priene tiyatrosunda bulunan bir diğer özel oturma alanı *pulvinardır*. *Pulvinar* oturma alanına baktığımızda (Şekil 3.8.18); konum olarak *ima caveanın* merkezinde ve *orkestradan* yukarı doğru 6. sırada yer almaktadır.



Şekil 3.8.18 *Pulvinar* oturma alanı.

Kaynak: Wiegand ve Schrader, 257.

Oturma alanı birkaç kişiyi alacak şekilde tasarlanmıştır. Her iki yanda aslan ayakları bulunmaktadır. Aslan ayakları *proedrialarda* da olduğu gibi tırnak ve parmak eklemleri belirgin bir şekilde işlenmiş ve bacak kavisli bir şekilde yukarı çıkartılmıştır. Sağ ve solda aslan ayağı detayına sahip olan oturma alanı iki ayak arasında ortasında önce kalın ardından ince diş yapıp kavisli bir şekilde yükselmekte ve yine ince bir diş yapıp sonlanmaktadır. Oturma alanının sırtlığı bulunmamakta bir üst sıranın alt tarafına dayanmaktadır. *Pulvinarı caveadaki* genel oturma alanlarından ayıran özelliği oturma alanının her iki yanında yer alan aslan ayağı detayları ve *caveada* yer alan diğer koltuklardan daha çıkıntılı bir form izliyor oluşudur. Söz konusu oturma alanının yapılış tarihi ve ölçüleri hakkında yeterli bilgi bulunmamaktadır. Fakat oturma alanının atfedildiği Roma Dönemi'nin yönetici sınıfı zümresi ve tiyatronun Roma Dönemi'ndeki değişimi göz önüne alındığında *pulvinarın* Roma Dönemi'nde tiyatroya eklendiği önerisinde bulunulabilir.

Ionia Bölgesinde yer alan diğer *proedrialar* ile Priene tiyatrosunda yer alan *proedrialar* arasında önemli ölçüde benzerlik bulunmaktadır. Örneğin Ephesos ve Metropolis tiyatrolarında yer alan *proedrialardaki* sırtlık kısmının formu ile Priene tiyatrosunun *proedria* sırtlığı formu önemli ölçüde benzerdir (Bkz. **Şekil 3.1.8**, **Şekil 3.6.19.**, **Şekil 3.6.20**, **Şekil 3.6.21**, **Şekil 3.6.22.**). Bunun yanı sıra Metropolis tiyatrosundaki aslan ayağı detayları ile de benzerlik göstermektedir. Önemli bir fark

ise Priene tiyatrosunun *proedriaları* bir nişli yapı ile birbirine bağlanmalarıdır. Metropolis tiyatrosunda ise buna benzer bir nişli mimari örneği görülmemektedir. Ephesos tiyatrosu *proedriasının* konumu için yeterli bilgi olmadığı için herhangi bir yorum yapılmamaktadır. Ayrıca Priene örnekleri Atina Dionysos tiyatrosunda yer alan ikinci sıradaki *proedria* ile de benzerlikler göstermektedir(**Bkz. Şekil 3.8.9, Şekil 3.6.23**). Priene *proedriasının* aslan ayağı detayları ve sırtlık formu ile Atina Dionysos tiyatrosu *proedriasının* aslan ayağı detayı ve sırtlık formu önemli ölçüde benzerlik göstermektedir.

Priene *pulvinarı* Miletos tiyatrosu *pulvinarı* ile benzerlik göstermektedir. Her iki örnekte de *caveadan* dikkat çekici oranda bir ayrılma görülmemektedir. Fakat *caveada* yer alan diğer oturma alanlarında form ve bezemeleriyle ayrılmaktadır. Bu ayrılma, Miletos tiyatrosunda sütunlar ile yapılırken, Priene tiyatrosunda ise oturma alanının *caveadaki* diğer oturma alanlarında daha öne çekilmiş formu ve aslan ayağı detayları ile sağlanmıştır. Roma Dönemi'nde değişim gördüğü bilinen her iki tiyatroda bu oturma alanı ile bu değişimin önemli kanıtlarından birini taşımaktadır. Anadolu'da bulunan Hierapolis ve Pergamon Aşağı tiyatrosunda yer alan *pulvinarlara* nazaran daha sade ve *caveadan* ayrılma şekli ile daha az göze batan bir form izlemektedir⁴⁵⁹. Bu oturma alanı Priene tiyatrosunu tipik Helenistik Dönem tiyatrosu formundan Roma Dönemi'nde değişim gören tiyatrolar arasına katmıştır.

3.9. Notion Antik Kenti Tiyatrosu

Notion antik kenti İzmir'in Selçuk ilçesindeki Pamucak sahil yolu ile sahili arasındaki Ahmetbeyli Mahallesinin yakınlarındaki tepe üzerine kurulmuştur⁴⁶⁰. Antik kentin tiyatrosu günümüzde "Kale" olarak adlandırılan tepenin doğu yamacında *bouleuterion* ve agoranın da bulunduğu alanda yer almaktadır⁴⁶¹ (**Şekil 3.9.1**).

⁴⁵⁹ Pergamon tiyatrosu ve Hierapolis tiyatrosu *pulvinarı* için bkz. Yılmaz, 150, Yılmaz, 186.

⁴⁶⁰ Yılmaz, 73.

⁴⁶¹ Tiyatronun konumu hakkındaki bilgi için bkz. Sear, 345, Erol Atalay, 1985 Yılı Notion Kazıları, **8. Kazı Sonuçları Toplantısı**, Cilt 2, Ankara, 1986, 71.

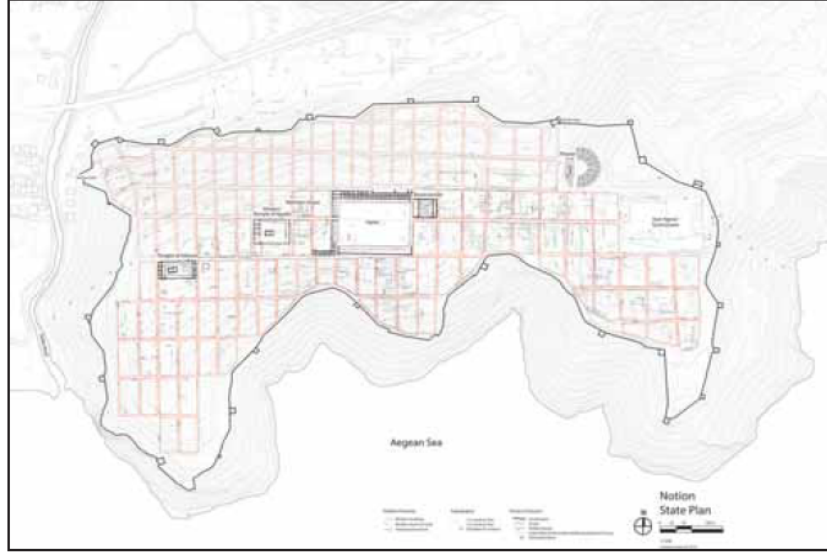

Şekil 3.9.1 Notion kent planı.

Kaynak: Ratté, 37. Araştırma Sonuçları Toplantısı, 346, Fig. 1.

Tiyatro günümüzde ciddi tahribata uğramış ve üzeri bitki örtüsüyle kaplı olmasıyla birlikte yapılan temizlik çalışmaları ile önemli bir bölümü görünür hale getirilmiştir. Bu bağlamda yapının, *scaene* temelleri ile görülürken *cavea* ve *orquestra* ise kısmen korunmuştur (Şekil 3.9.2).

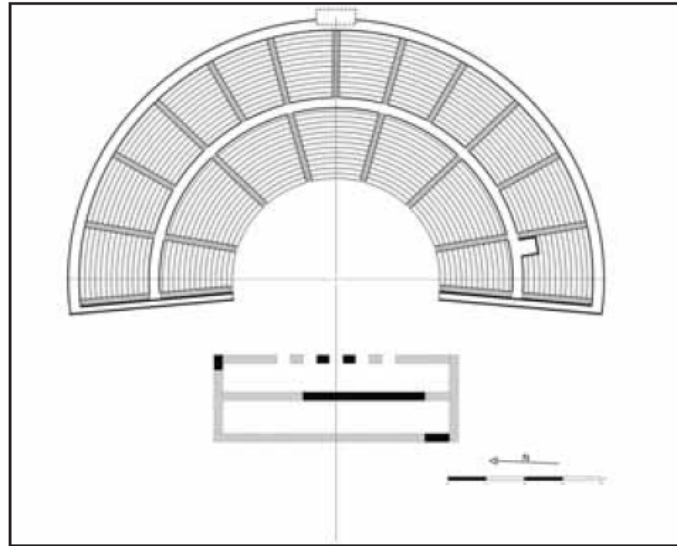

Şekil 3.9.2 Notion tiyatrosu.

Kaynak: Ratté, 37. Araştırma Sonuçları Toplantısı, 351, Fig. 12.

İonia Bölgesinin erken dönem tiyatrolarından olduğu düşünülen Notion tiyatrosu kentin önemli yapılarından biridir. Özellikle son yıllarda yapılan yüzey

arařtırmalarında yapının mimarisi daha iyi anlařılmıřtır. Bu baęlamda *scaenenin* 12x32 m. ölçüleri sahip olduęu tespit edilmiřtir⁴⁶² (řekil 3.9.3).

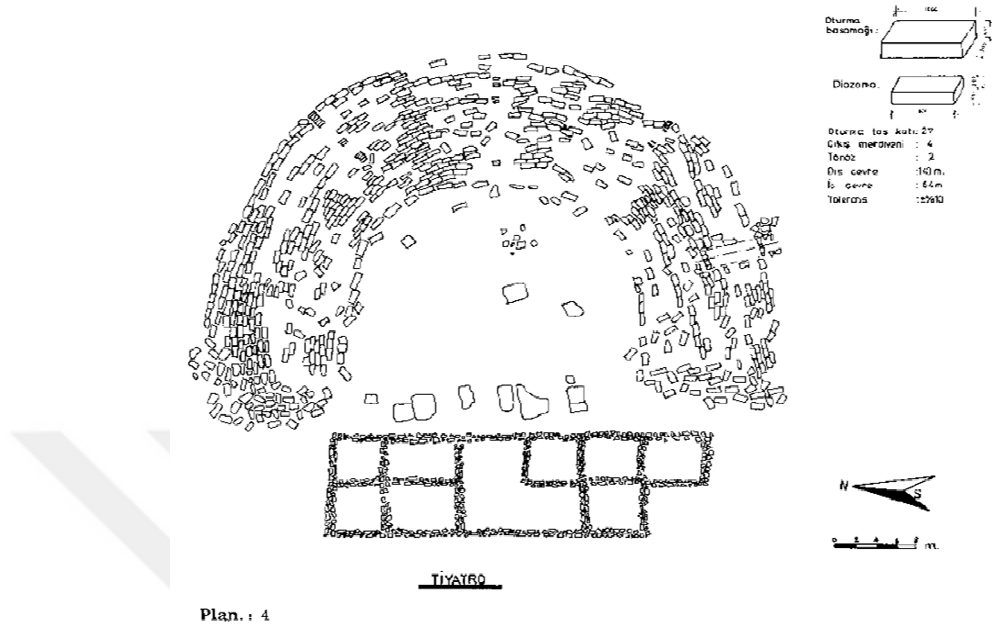

řekil 3.9.3 Notion tiyatrosu çizimi.

Kaynak: Atalay, 8. Kazı Sonuçları Toplantısı, 79, Plan 4.

Yapının *caveası* iki bölümden oluşmaktadır⁴⁶³. Aynı zamanda buna baęlı olarak tek *diazomalı* olduęu da anlařılmıřtır⁴⁶⁴. *Caveanın* toplam 27 oturma sırasına bulunur⁴⁶⁵. Ayrıca yapılan çalışmalarda *caveada* tonozlu bir yapıya rastlanmıřtır⁴⁶⁶ (řekil 3.9.4, řekil 3.9.5).

⁴⁶² *Scaene* hakkındaki bilgi için bkz. Sear, 345, Christopher Ratté vd. Notion Archaeological Survey 2017-2018, 37. Arařtırma Sonuçları Toplantısı, Cilt 1, Diyarbakır, 2019, 341.

⁴⁶³ *Cavea* hakkındaki bilgi için bkz. Ratté, 37. Arařtırma Sonuçları Toplantısı, 340-341, Yılmaz, 73.

⁴⁶⁴ Ratté, 37. Arařtırma Sonuçları Toplantısı, 340.

⁴⁶⁵ *Caveanın* oturma sırası sayısı hakkındaki bilgi için bkz. Sear, 345.

⁴⁶⁶ Ratté 37. Arařtırma Sonuçları Toplantısı, 341.

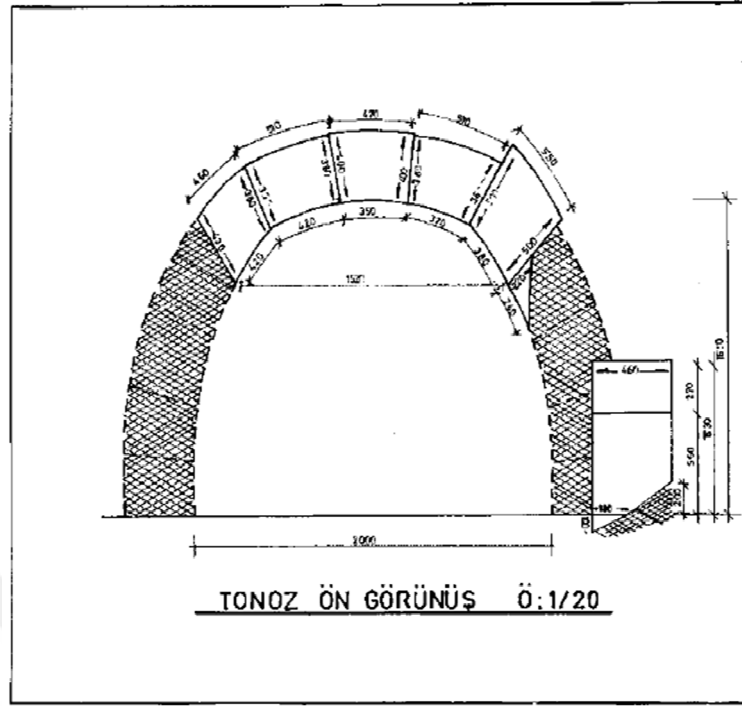

Şekil 3.9.4 Caveada yer alan tonoz.

Kaynak: Atalay, 8. Kazı Sonuçları Toplantısı, 81, Plan 6.

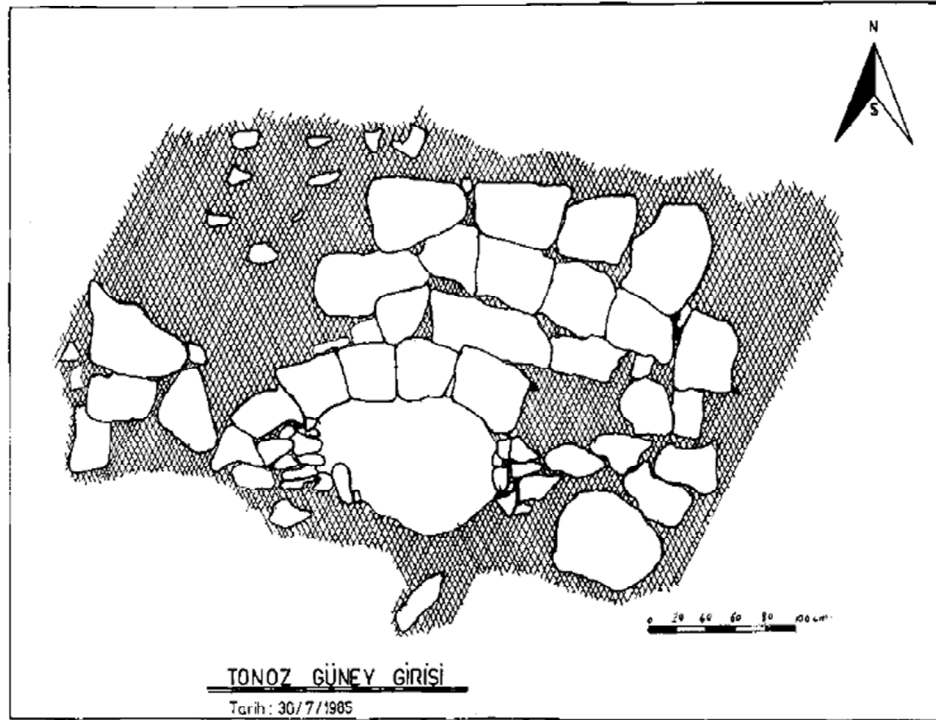

Şekil 3.9.5 Tonoz çizimi.

Kaynak: Atalay, 8. Kazı Sonuçları Toplantısı, 80, Plan 5.

Caveayı sonlandıran analemma duvarları oturma sıralarının ham maddesi olan konglomera taşından yapılmıştır⁴⁶⁷. Ayrıca mimaride yapıyı birbirine bağlayan kenet ve dübellerinde varlığından bahsedilmektedir⁴⁶⁸.

Tiyatronun merkezi olan *orkestranın* çapı yaklaşık 27 m. olarak ölçülmüştür⁴⁶⁹. Ayrıca tiyatrodaki *analemması* da sağlam durumda görülmektedir⁴⁷⁰.

Yapılan araştırmalarda kentin nüfusu da göz önüne alınarak hesaplanan tiyatronun kapasitesinin 3500-4000 kişilik olduğu söylenmektedir⁴⁷¹.

Tiyatronun tarihi MÖ. 200-150 yılları arasına dayandığı bilinmektedir⁴⁷². Fakat Roma Dönemi'nde tiyatrodaki yeniden düzenlemeler yapıldığı bilinmektedir⁴⁷³.

Notion tiyatrosu erken Helenistik Dönem tiyatrolarındandır. İonia Bölgesi ve Anadolu tiyatroları arasında da erken dönemde inşa edilen tiyatrolar arasında sıralanır. Kapasitesi bakımından İonia Bölgesindeki küçük boyutlu tiyatrolardandır. Anadolu'da İassos tiyatrosu, Lykia Bölgesindeki Limyra tiyatrosu Mysia Bölgesindeki Pergamon Aşağı tiyatrosu Pisidia Bölgesindeki Antiokheia tiyatrosu ile yakın kapasitelere sahiptir⁴⁷⁴. Yapıda dönemi yansıtan mimariler hakkında çok fazla bilgi olmasa da *caveasının* Roma Dönemi'nde onarım gördüğü bilinmektedir. Notion tiyatrosunda özel oturma alanları hakkında günümüzde yetersiz bilgidir dolayısıyla net bir şey söylenememektedir. Zira yapıda tespit edilmiş bir özel oturma alanı söz konusu değildir.

⁴⁶⁷ *Analemma* hakkındaki bilgi için bkz. Ratté, **37. Araştırma Sonuçları Toplantısı**, 340.

⁴⁶⁸ Ratté, **37. Araştırma Sonuçları Toplantısı**, 340.

⁴⁶⁹ *Orkestra* hakkındaki bilgi için bkz.; Ratté, **37. Araştırma Sonuçları Toplantısı**, 340.

⁴⁷⁰ Ratté, **37. Araştırma Sonuçları Toplantısı**, 340.

⁴⁷¹ Tiyatronun kapasitesi hakkındaki bilgi için bkz. Ratté, **37. Araştırma Sonuçları Toplantısı**, 340, Yılmaz, 73. Tiyatro hakkında daha fazla bilgi için bkz. Christopher Ratté, Notion, Classics Convivium, Classical Studies University Of Michigan, **Volume XVI**, 2014, Ergün Laflı, Notion'dan Yeni Buluntular, **Güncel Sanat Arkeoloji**, Sayı 14, 2015, 10-11, Robert Demangel, Alfred Laumonier, Fouilles de Notion, Bulletin De Correspondance Hellénique, **Volume 47**, 1923, 353-386.

⁴⁷² Sear, 345.

⁴⁷³ Roma Dönemi hakkındaki bilgi için bkz. Sear, 345, Yılmaz, 73, Erol Atalay, 1986 Notion Kazısı, **9. Kazı Sonuçları Toplantısı**, Cilt 2, Ankara, 1987, 147.

⁴⁷⁴ Tiyatro kapasiteleri için bkz. İassos tiyatrosu 3.000, Limyra tiyatrosu 3.700, Pergamon Aşağı tiyatrosu 3.400, Antiokheia tiyatrosu 3.800.

Notion Tiyatrosu Caveası ve Oturma Alanları: Tiyatronun oturma sıraları konglomera olarak adlandırılan taştan yapılmıştır⁴⁷⁵. Oturma alanının hacmi 3,260 metre küp olarak tespit edilmiştir⁴⁷⁶.

Tiyatronun *caveası* batıya bakmaktadır⁴⁷⁷. Erken dönem tiyatro özelliklerinden biri olan yamaca yaslanma durumu Notion tiyatrosunun *caveasında* da görülmektedir⁴⁷⁸. Yapılan ölçümlerde *caveanın* eğimi 30 derece, yüksekliği 58 m olarak tespit edilmiş⁴⁷⁹.

İki bölümden oluşan *caveanın* ilk bölümünün oturma sıraları tam çıkarılmamış olmakla birlikte on üç sıradan oluştuğu düşünülmektedir⁴⁸⁰. Bu bölümde yedi *kerkis* bulunmakta, sekiz *klimaks* ile *kerkis*lere ulaşım sağlanmaktadır⁴⁸¹. İkinci bölümün de minimum on üç sıradan oluştuğu söylenmektedir⁴⁸². On iki *kerkisi* bulunan bölüme on üç *klimaks* ile ulaşım sağlanmaktadır⁴⁸³. Oturma alanının formuna baktığımızda; nasıl başladığı tam olarak bilinmese de, üst kısmı düz olarak devam eden oturma sırasının oturma düzlemine gelindiğinde bir dış yapmakta olduğu ve buradan oturma düzlemine ulaştığı görülür. Oturma düzlemi oturma alanının gerisinden itibaren dış yaparak bir seviye alçalmaktadır. Bu alan ayak koyma yeri olarak işlev gören bölümü oluşturmaktadır (**Şekil 3.9.6**).

⁴⁷⁵ , Christopher Ratté vd. Notion Archaeological Survey, 2014-2015, **34. Araştırma Sonuçları Toplantısı**, Cilt 2, Edirne, 2016, 624

⁴⁷⁶ Ratté, **37. Araştırma Sonuçları Toplantısı**, 341.

⁴⁷⁷ *Caveanın* yönü hakkındaki bilgi için bkz. Sear, 34, Yılmaz, 73.

⁴⁷⁸ Sear, 34

⁴⁷⁹ *Cavea* ölçüleri hakkındaki bilgi için bkz. Sear, 345, Ratté, **37. Araştırma Sonuçları Toplantısı** 340.

⁴⁸⁰ Ratté **37. Araştırma Sonuçları Toplantısı**, 340.

⁴⁸¹ *Klimaks* ve *kerkis* bilgileri için bkz. Ratté, **37. Araştırma Sonuçları Toplantısı**, 340.

⁴⁸² Ratté, **37. Araştırma Sonuçları Toplantısı**, 340.

⁴⁸³ Ratté, **37. Araştırma Sonuçları Toplantısı**, 340.

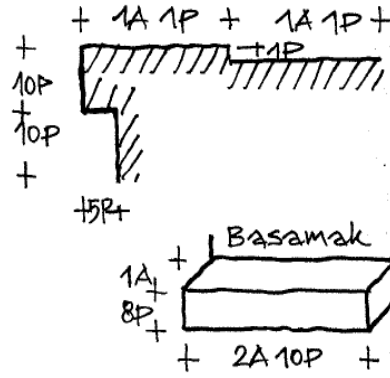

Şekil 3.9.6 Oturma alanı çizimi.

Kaynak: Yılmaz, 73.

Notion tiyatrosunun genel oturma alanı Ionia Bölgesinde yer alan diğer tiyatrolardan farklı olarak konglamera taşında yapılmış tek tiyatrodur. Form olarak Metropolis tiyatrosu oturma alanı ile önemli ölçüde benzerlik göstermesinin yanı sıra bölgedeki diğer tiyatrolar ile de yakın bir forma sahiptir. Tiyatronun oturma alanı ölçüleri hakkında yeterli bilgi olmadığı için bu konuda yorum yapılamamaktadır.

Seçkinler için yapılan özel oturma alanları hakkında kentin tiyatrosunda henüz bir bilgiye rastlanmamıştır. İlerleyen çalışmalarda tiyatro ve oturma alanları hakkında daha detaylı bilgilere ulaşılabacağı umulmaktadır (Şekil 3.9.7).

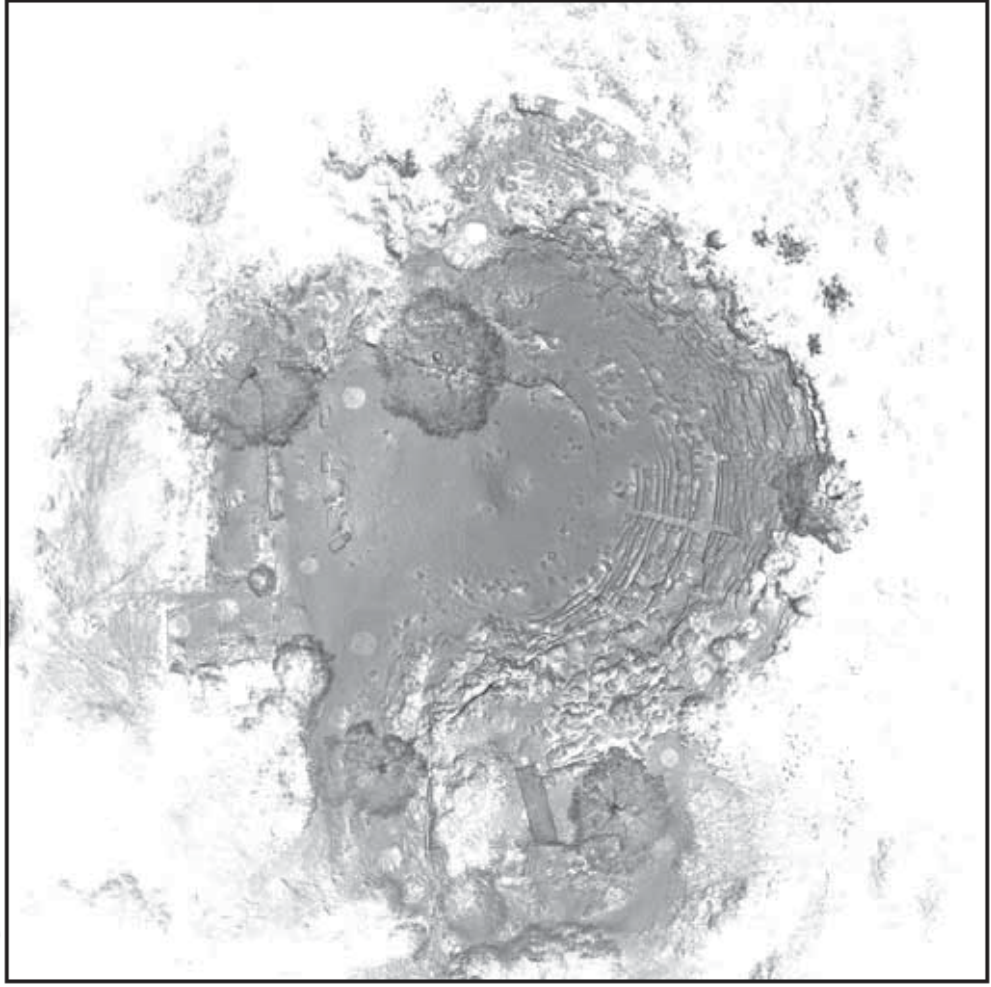

Şekil 3.9.7 Notion tiyatrosu.

Kaynak: Ratté, **37. Araştırma Sonuçları Toplantısı**, 351, Fig. 11.

3.10. Smyrna Antik Kenti Tiyatrosu

Nea Smyrna olarak da adlandırılan Smyrna antik kenti, günümüz İzmir'in Kemeraltı ve Kadifekale semtleri arasına kurulmuştur⁴⁸⁴ (**Şekil 3.10.1**).

⁴⁸⁴ Kentin konumu için bkz. Akın Ersoy, Urla - Klazomenai Kazıları, **37. Kazı Sonuçları Toplantısı**, Cilt 2, 2015, 9, Akın Ersoy, Eskiçağda Kadifekale, Aydınoğulları Tarafından Fethinin 700. Yıldönümünde Kadifekale'den İzmir'e Bakmak: İzmir'in Dünü Ve Yarını, **3. Uluslararası Tarih Sempozyumu Bildiri Kitabı**, İzmir, 2018 b, 256.



Şekil 3.10.1 Genel harita.

Kaynak: Cadoux.

Kent tiyatrosu günümüzde Kadifekale olarak adlandırılan Pagos Dağı eteğinin kuzeyinde Temaşalık olarak adlandırılan bölgeye konumlandırılmıştır⁴⁸⁵ (Şekil 3.10.2).

⁴⁸⁵ Tiyatro konumu için bkz. Richard Chandler, *Travels in Asia Minor: or an account of a tour made at the expense of the Society of Dilettanti*, Oxford, 1775, 58, Akın Ersoy, *Antik Smyrna/İzmir*, 2016, 39. **Kazı Toplantıları Sonucu**, Cilt 2, 2017 435, İlhan Pınar, **Antik İzmir'in Sanat Mabedi İzmir'deki Roma Tiyatrosu**, 1. Baskı, İBB Ahmet Piriştina Kent Arşivi ve Müzesi, İzmir. 2013, 19, William J. Hamilton, **Researches In Asia Minor, Pontus, And Armenia; With Some Account Of Their Antiquities And Geology**, 1842, 56.

Şu an yürütülen çalışmalar ile kent tiyatrosunun *scaenenin* ilk katının korunduğu gözlemlenmektedir. *Cavea*daki çalışmalarda ise sadece *ima caveanın* üçte biri oranında bir kısım gün yüzüne çıkarılabildiği görülmüştür. Çalışmalar devam ettiği için *orkestranın* durumu hakkında net bir bilginin bulunmamasıdır(Şekil 3.10.4).

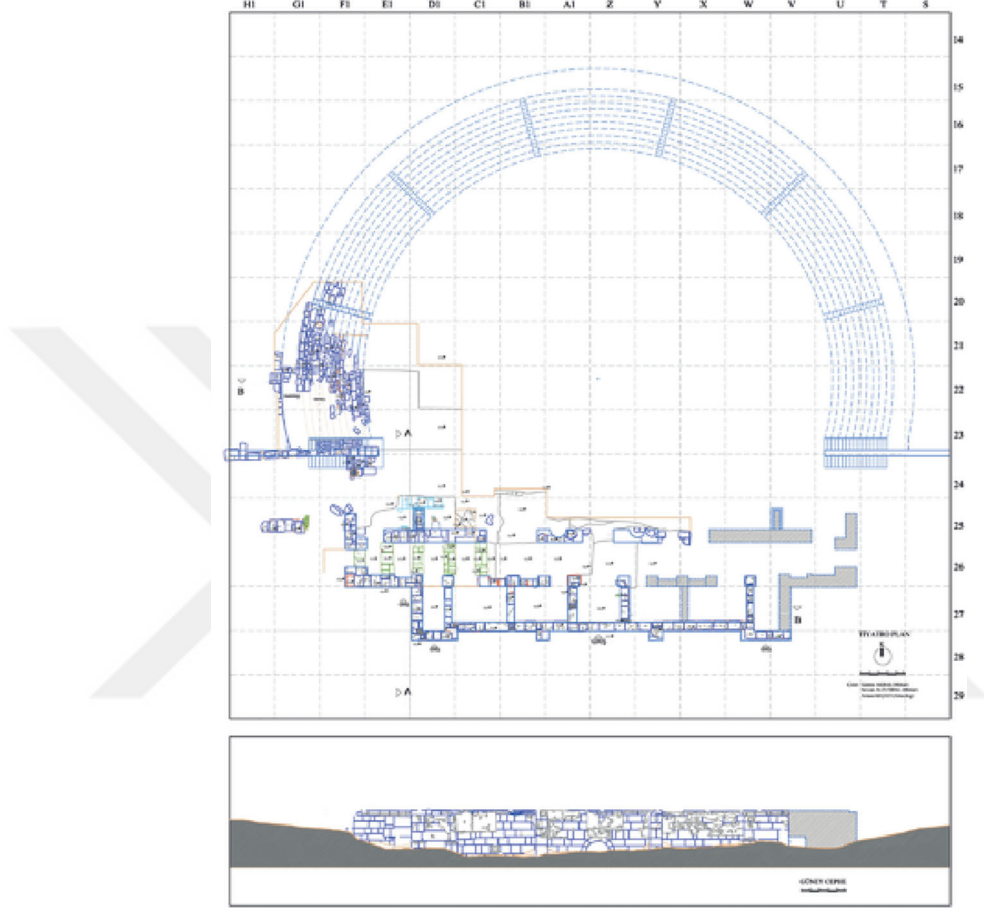

Şekil 3.10.4 Son yıllardaki çalışmalar doğrultusunda yapılan çizim.

Kaynak: Ersoy, *Anatolia Antiqua Eski Anadolu XXVIII*, 292, Fig.13.

Smyrna antik kentinin akropol eteklerinde yer alan tiyatrosu kente hakim bir konumdadır. Tiyatro Helenistik Dönem geleneği olan yamaca yaslama özelliği kullanılarak inşa edilmiştir. Yapıda tiyatronun üç ana unsuru olan *scaene*, *cavea* ve *orkestra* bulunmaktadır. *Scaene*, kesme taş bloklardan inşa edilmiştir⁴⁸⁶. Yedi odadan oluşan yapının odalarının önünde galeri olarak yorumlanan bir koridor tespit edilmiştir⁴⁸⁷(Şekil 3.10.5).

⁴⁸⁶ Akın Ersoy vd. Antik Smyrna/İzmir, 2017, 40. Kazı Sonuçları Toplantısı, Cilt 1, 2018 a. 71-72.

⁴⁸⁷ *Scaene* mimarisi hakkında yapılan yorum ve bilgi için bkz. Ersoy 40. Kazı Sonuçları Toplantısı, 71-72.



Şekil 3.10.5 Sahne binası.

Kaynak: Ersoy, *Anatolia Antiqua Eski Anadolu XXVIII*, 294, Fig.18.

*Caveas*ına baktığımızda Helenistik Dönem mimari formu olan at nalı şeklindedir⁴⁸⁸. *Cavea* üç bölümden oluşmaktadır; *ima cavea*, *media cavea* ve *summa cavea*⁴⁸⁹. Son yıllarda yapılan çalışmalarda *ima cavea* hakkında önemli bilgiler ele geçmiştir. Ayrıca yapıda yer alan bölümler arasındaki iki *diazomadan* biri de gün yüzüne çıkarılmıştır. Roma Dönemi'nin seyirci geçişi için tasarlanan *vomitorium* olarak adlandırılan tonozlu geçit *caveada* tespit edilen bölümler arasındadır⁴⁹⁰ (Şekil 3.10.6).

⁴⁸⁸ Sear, 352.

⁴⁸⁹ *Cavea*nın bölümleri hakkındaki bilgi için bkz. Sear, 352.

⁴⁹⁰ Sear, 352.



Şekil 3.10.6 Tonozlu yapı.

Kaynak: Ersoy, *Anatolia Antiqua Eski Anadolu XXVIII*, 285, Fig.1.

Orkestra hakkında Vitruvius'un tiyatro mimarisi hakkında verdiği bilgilere dayanarak yapılan varsayımlara göre *orkestranın* dikdörtgene benzeyen bir form yapısı olduğu tahmin edilmekte ve bunun sebebinin de diğer mimarilerin ölçüleri olduğu söylenmektedir⁴⁹¹. Buna göre mimarinin çapının da 27 metre olması gerektiği düşünülmektedir⁴⁹².

Tiyatronun *cavea* sınırlarını belirleyen *analemma* duvarları, ham maddesi kireç taşı olan kesme taş bloklardan inşa edilmiştir⁴⁹³.

Tiyatronun kapasitesine bakıldığında kimi kaynaklar yapının 21.000 kişilik bir seyirciyi alabileceği kimi ise bu sayının 16.300-20.350 kişilik kapasitesi olduğunu söylenmektedir⁴⁹⁴.

Yapının ilk inşa tarih hakkında farklı görüşler bulunmaktadır. Bunlardan birisi Vitruvius'un mimarlık kitabında bahsettiği Smyrna antik kentinde tiyatronun *scaenenin* yakınlarında yer alan bir tapınak bulunduğu, tiyatronun ise bahsi geçen

⁴⁹¹ *Orkestra* hakkında yapılan yorum için bkz. Pınar, 26.

⁴⁹² *Orkestranın* çapı hakkında yapılan yorum bilgisi için bkz. Pınar, 26.

⁴⁹³ Akın Ersoy, Smyrna/İzmir, 2018, **41. Kazı Sonuçları Toplantısı**, Cilt 1, Diyarbakır, 2019, 85.

⁴⁹⁴ Tiyatronun kapasitesi hakkındaki bilgi için bkz. Ersoy, **41. Kazı Sonuçları Toplantısı**, 85, Sear, 352.

tapınağın tapınım gören kültünden çıkarım yapılıp, kültürün tapınım yıllarına dayanarak tiyatronun MÖ. 3. yüzyıla tarihlendirilebileceği varsayımıdır⁴⁹⁵. Fakat günümüzde bu yapının varlığı hakkında somut bir şey bulunamadığı için bu tarihlendirme şu an için kesin değildir⁴⁹⁶. Bir diğer tarih ise Sear tarafından MÖ. 2. yüzyıl olarak ifade edilmiştir⁴⁹⁷. Kentin tiyatrosunun erken Roma Dönemi'nde onarım gördüğü düşünülmekte fakat son şeklini kentte yaşanan MS. 177-178 yıllarındaki depremden sonra aldığı bilinmektedir⁴⁹⁸. Ayrıca tiyatrodaki Roma Dönemi'nde dini ritüeller yapıldığı bilinmektedir⁴⁹⁹. 17. yüzyıl itibari ile kente gelen seyyahlardan tiyatro hakkında bilgiler alınmakta, seyyahların tiyatronun bazı mimari öğelerinin hala görüldüğünü söyledikleri bilinmektedir⁵⁰⁰. 19. yüzyıl da tiyatronun üzerinde konut inşa faaliyetlerinin görülmeye başlandığı aktarılmaktadır⁵⁰¹.

Tiyatronun oturma alanının bulunduğu yer günümüzde kazı çalışmalarının başlamasından hemen önceki zamana kadar "Dana Meydanı" ismi ile anılmaktaydı⁵⁰². Bu isim Geç Osmanlı Dönemi'nde bölgenin yerlilerinin geleneksel bayramı olan "Dana Bayramı"nı kutlamak için kullandığı alan olması sayesinde almıştır. Diğer yandan konum olarak da Temaşalık olarak anılmakta bu ismi ise antik tiyatroya bir atıf veya bağlantı olarak düşünülmektedir⁵⁰³. Günümüzde yapılan kazı çalışmalarında Helenistik, Roma ve Osmanlı Dönemi'ne tarihlendirilen buluntular tespit edilmiştir⁵⁰⁴.

⁴⁹⁵ Tiyatronun ilk yapım tarihi hakkındaki tarihsel çıkarım bilgisi için bkz. Akın Ersoy vd. Preliminary Report On The Theatre Of Smyrna /Izmir And The Excavations (2014-2019), **Anatolia Antiqua Eski Anadolu XXVIII**, Ege Yayınları, İstanbul, 2020, 284.

⁴⁹⁶ Ersoy, **Anatolia Antiqua Eski Anadolu XXVIII**, 284.

⁴⁹⁷ Sear, 353.

⁴⁹⁸ Tiyatronun Erken Roma Dönemi'ndeki onarımı hakkındaki düşünce ve son şeklini aldığını söylenen bilgi için bkz. Ersoy, **Anatolia Antiqua Eski Anadolu XXVIII**, 284.

⁴⁹⁹ Roma Dönemi'ndeki ritüelsel faaliyetler hakkındaki bilgi ve daha fazlası için bkz. Ersoy, **Anatolia Antiqua Eski Anadolu XXVIII**, 284-285.

⁵⁰⁰ Ersoy, **Anatolia Antiqua Eski Anadolu XXVIII**, 285.

⁵⁰¹ 19. Yüzyıl hakkındaki bilgi için bkz. Ersoy, **Anatolia Antiqua Eski Anadolu XXVIII**, 285.

⁵⁰² İsimlendirme hakkındaki bilgi için bkz. Ersoy, **39. Kazı Toplantıları Sonucu**, 435.

⁵⁰³ Ersoy, **39. Kazı Toplantıları Sonucu**, 435.

⁵⁰⁴ Tiyatroda ele geçen buluntular ve tarihsel bilgileri hakkındaki bilgi ve daha fazlası için bkz. Akın Ersoy vd. Antik Smyrna/İzmir, 2014-2015, **38. Kazı Sonuçları Toplantısı**, Cilt 2, Edirne, 2016, Ersoy, **39. Kazı Toplantıları Sonucu**, Ersoy, **40. Kazı Sonuçları Toplantısı**, Ersoy, **41. Kazı Sonuçları Toplantısı**.

Tiyatro, dönem olarak Helenistik Döneme tarihlendirilerek Ionia Bölgesindeki diğer tiyatrolar ile ortak özelliğe sahiptir. Anadolu genelinde de erken dönemde inşa edilen tiyatrolar arasındadır.

Mimari kapasite olarak Ionia Bölgesinde yer alan en büyük ikinci tiyatro olduğu söylenebilir⁵⁰⁵. Anadolu genelinde bakıldığında da yine bu ifade kullanılabilir. Ionia Bölgesinde yer alan Miletos tiyatrosu ve Pamphylia Bölgesinde yer alan Side tiyatrosundan da daha büyük olması Anadolu genelindeki en büyük ikinci tiyatro olduğu fikrini desteklemektedir⁵⁰⁶.

Tiyatroda yer alan dönemini yansıtan mimarilere baktığımızda bunun en önemlilerinden biri caveadır. Caveanın yamaca yaslı inşa edilişi ve at nalı formunda oluşu Helenistik Dönem tiyatrolarının mimari özelliklerindedir. *Bisellium* olarak adlandırdığımız arkalı koltuklar ise Roma Dönemi'ni yansıtan özelliklerden biridir. Ayrıca *caveada* yer alan tonozlu yapı olan *vomitorium* da Roma Dönemi mimari unsurlarındandır (Şekil 3.10.7).



Şekil 3.10.7 Smyrna tiyatrosu genel görünümü.

Kaynak: Ersoy, *Anatolia Antiqua Eski Anadolu XXVIII*, 294, Fig.17.

⁵⁰⁵ Ephesos antik tiyatrosu 24.000 kişilik kapasiteye sahip olduğu söylenmekte, Smyrna antik tiyatrosunun ise 21.000 kişilik kapasiteye sahip olduğu söylenmektedir.

⁵⁰⁶ Miletos tiyatrosu 18.500 kişilik kapasiteye, Side tiyatrosu 17.200 kişilik kapasiteye sahip olduğu söylenmektedir.

Smyrna Tiyatrosu Caveası ve Oturma Alanları: Seyircilerin oturma alanı olan ve tiyatronun üç ana mimari ögesinden biri olan *cavea*, Smyrna tiyatrosunda kuzeye bakacak şekilde konumlandırılmıştır⁵⁰⁷. Derinliği 152 m. olarak ölçülen yapı tipik bir Helenistik Dönem özelliği olan at nalı formunda tasarlanmıştır⁵⁰⁸. Yapılan çalışmalarda oturma alanlarının ölçümü yapıp 31.76 derecelik bir açı tespit edilmiş ayrıca koltuk yönlerinin *orkestraya* bakacak şekilde konumlandırıldığı anlaşılmıştır⁵⁰⁹. *Cavea* her iki tarafta da yer alan *analemma* duvarı ile son bulmakta fakat sıralar *analemma* ile birbirine kavuşmamaktadır⁵¹⁰. *Ima cavea*, *media cavea* ve *summa cavea* olmak üzere üç bölümden oluşmaktadır⁵¹¹. Bölümleri ayıran iki *diazomadan* *ima cavea* ile *media cavea* arasında yer alanı, son yıllarda yapılan çalışmada bulunmuş fakat *media cavea* ile *summa cavea* arasında yer alan *diazoma* hakkında henüz yeterli bir bilgiye ulaşılamamıştır⁵¹².

Cavea üç bölümden oluşmaktadır; *ima cavea*, *media cavea* ve *summa cavea*⁵¹³. Bu durum Ionia Bölgesindeki ve Anadolu'daki büyük tiyatrolar arasında yer almasını sağlayan önemli bir etkidir. *Ima caveanın* on *kerkis* ve on dokuz sıradan, *media caveanın* on iki *kerkis* ve yirmi bir sıradan, *summa caveanın* ise yirmi iki *kerkis* yirmi üç sıradan oluştuğu söylenmektedir⁵¹⁴ (**Şekil 3.10.8**).

⁵⁰⁷ Sear, 352.

⁵⁰⁸ *Cavea* formu hakkındaki bilgi için bkz. Sear, 352.

⁵⁰⁹ Ersoy, **Anatolia Antiqua Eski Anadolu XXVIII**, 288.

⁵¹⁰ *Analemma* hakkındaki bilgi için bkz. Sear, 352.

⁵¹¹ Sear, 352.

⁵¹² *Ima cavea* ile *summa cavea* arasında yer alan *diazomanın* varlığı hakkındaki bilgi için bkz. Ersoy, **41. Kazı Sonuçları Toplantısı**, 86.

⁵¹³ Sear, 352.

⁵¹⁴ *Caveanın* bölümleri hakkındaki bilgi için bkz. Sear, 352.

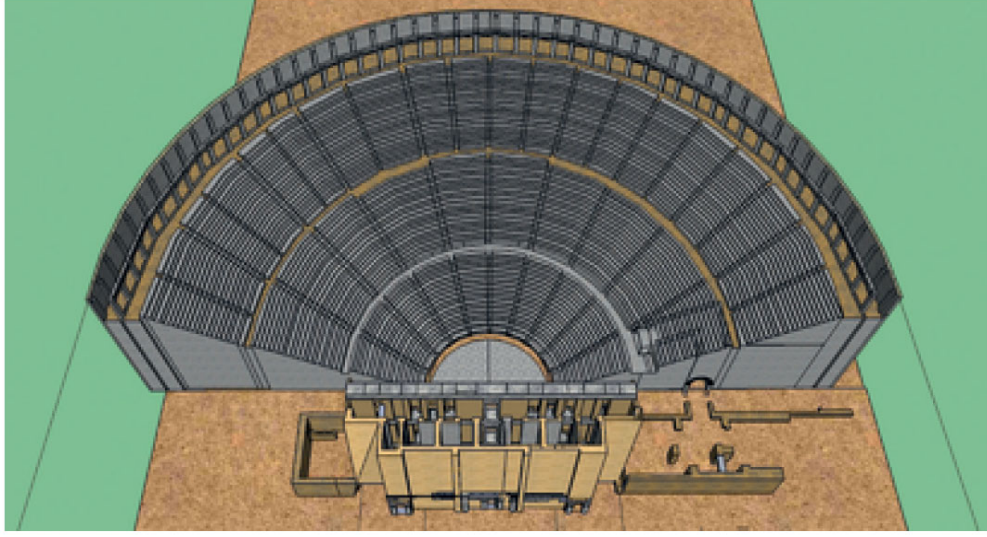

Şekil 3.10.8 *Cavea* canlandırması.

Kaynak: Ersoy, *Anatolia Antiqua Eski Anadolu XXVIII*,286, Fig.3.

Son yıllarda yapılan kazı çalışmalarında *ima cavea* hakkında bazı bilgilere ulaşılmıştır. *Ima cavea*da yapılan çalışmalarda antik kaynaklardan bildiğimiz on dokuz adet oturma sırasının on biri gün yüzüne çıkarılmıştır⁵¹⁵ (Şekil 3.10.9).



Şekil 3.10.9 *Ima cavea* bölümü.

Ersoy *Anatolia Antiqua Eski Anadolu XXVIII*,289, Fig.8.

Bölümdeki *kerkis*lerin ikisi tespit edilmiştir⁵¹⁶. İlk *kerkis analemma* duvarına bitişik olup *ima cavea* ile *media cavea* arasında yer alan *diazomadan* başlayıp *orkestraya* doğru inmekte olup bu *klimaks*den sadece yedi adeti in situ olarak tespit edilmiştir⁵¹⁷

⁵¹⁵ Ersoy, *Anatolia Antiqua Eski Anadolu XXVIII*, 289.

⁵¹⁶ Tespit edilen *kerkis*ler hakkındaki bilgi için bkz. Ersoy, *Anatolia Antiqua Eski Anadolu XXVIII*, 289.

⁵¹⁷ Ersoy, *Anatolia Antiqua Eski Anadolu XXVIII*, 289.

(Şekil 3.10.10). Tespit edilen ikinci *kerkisinde* ise herhangi bir basamağa rastlanılmamıştır⁵¹⁸.



Şekil 3.10.10 *Cavea* ile *orquestra* arasında yer alan merdivenler.

Kaynak: Ersoy, *Anatolia Antiqua Eski Anadolu XXVIII*,290, Fig.10.

Bunun yanı sıra *ima caveanın* başladığı yerde A. Ersoy'un tarifiyle “*paradosdan gelen izleyiciyi ima caveaya ulaştıran*” alanda in situ *klimaksler* tespit edilmiştir⁵¹⁹(Şekil 3.10.11, Şekil 3.10.12).

⁵¹⁸ Ersoy, *Anatolia Antiqua Eski Anadolu XXVIII*, 289.

⁵¹⁹ Ersoy, *Anatolia Antiqua Eski Anadolu XXVIII*, 289.



Şekil 3.10.11 *Caveanın* sahne binasından görünümü.

Kaynak: Ersoy, *Anatolia Antiqua Eski Anadolu XXVIII* 290, Fig.11.



Şekil 3.10.12 *Diazomadan* inen merdivenler.

Ersoy, *Anatolia Antiqua Eski Anadolu XXVIII*, 291, Fig.12.

Yedi adet tespit edilen basamakların boyutları; 1,38 m genişlik, 0,25 m yükseklik ve 0,28 m derinlik olarak ölçülmüştür⁵²⁰.

Ima cavea ile *media cavea* arasında yer alan *diazoma* son yıllarda yapıda ortaya çıkarılan bölümler arasındadır. Yaklaşık genişliği 1,78-1,80 m olarak ölçülen ve zemini taş plakalar ile döşeli yapıda birinci *diazomadan media caveaya* çıkış için beş

⁵²⁰ Basamak boyutları hakkındaki bilgi için bkz. Ersoy, *Anatolia Antiqua Eski Anadolu XXVIII*, 289-290.

adet *klimaks* de in situ halde tespit edilmiştir⁵²¹. *Klimaks* ölçüleri; 0,90 m genişlik, 0.25 metre yükseklik, 0.30 metre derinlik olarak ölçülmüştür⁵²². *Klimaks*lerin her iki kenarında kesme kireç taşından yapılmış 1.05 metre yükseklikte parapet bloklar tespit edilmiştir⁵²³. Yapının oturma alanları kireç taşından yapılmıştır⁵²⁴. Oturma koltuğunda yapılan ölçümde bir oturma koltuğunun ölçüleri; 0.80 metre derinliğe, 0.40 metre yüksekliğe sahip olduğu bilinmektedir⁵²⁵. Bu ölçüler Vitruvius'un vermiş olduğu standart oturma alanı ölçüleri ile önemli ölçüde örtüşmektedir⁵²⁶. Son yıllarda yapılan çalışmalarda çıkarılan koltuklarda profilli bir formla karşılaşılmıştır⁵²⁷. Oturma alanının profile baktığımızda; zeminden düz bir şekilde başlayıp ardından iç bükey devam ederek devam eden bir profil sergileyen koltuk dış bükey kavis yaparak oturma düzlüğüne ulaşmaktadır. Ayrıca oturma alanlarının iki parçalı olarak tasarlandığı anlaşılmıştır⁵²⁸. Yapılan kazı çalışmalarında açığa çıkarılan *caveanın* bir kısmında eksik olan oturma alanları için seyyahların bu oturma alanlarını şehrin başka yapılarında kullanmak amacıyla devşirdikleri yorumunu yaptıkları dile getirilmektedir⁵²⁹(Şekil 3.10.13).

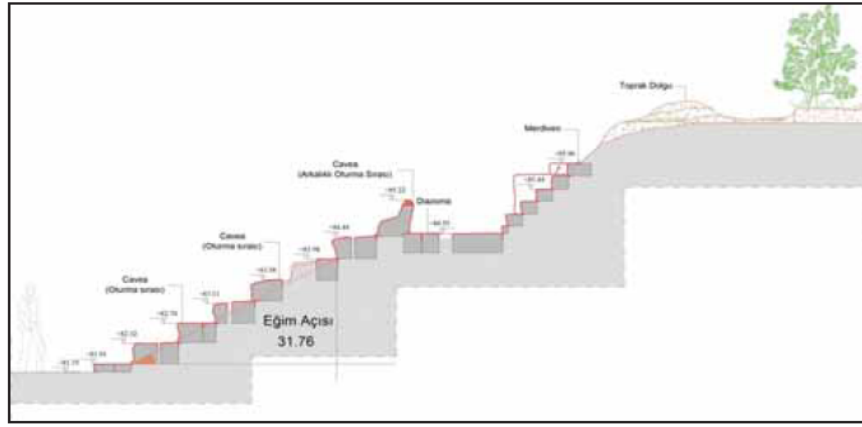

Şekil 3.10.13 Son yapılan çalışmalarda açığa çıkarılan oturma alanları çizimi.

Kaynak: Ersoy, 40. Kazı Sonuçları Toplantısı,88, Çizim 1.

⁵²¹ Ersoy, *Anatolia Antiqua Eski Anadolu XXVIII*, 288.

⁵²² *Klimaks* ölçüleri için bkz. Ersoy, *Anatolia Antiqua Eski Anadolu XXVIII*, 288.

⁵²³ Ersoy, *Anatolia Antiqua Eski Anadolu XXVIII*, 288.

⁵²⁴ Oturma alanı ham maddesi hakkındaki bilgi için bkz. Ersoy, *Anatolia Antiqua Eski Anadolu XXVIII*, 289.

⁵²⁵ Ersoy, *Anatolia Antiqua Eski Anadolu XXVIII*, 288-289.

⁵²⁶ Vitruvius'un vermiş olduğu oturma basamağı ölçüleri hakkındaki bilgi için 25. sayfaya bkz.

⁵²⁷ Ersoy, 41. Kazı Sonuçları Toplantısı, 87.

⁵²⁸ Oturma alanı formu hakkındaki bilgi için bkz. Ersoy, *Anatolia Antiqua Eski Anadolu XXVIII*, 288-289.

⁵²⁹ Ersoy, 41. Kazı Sonuçları Toplantısı, 86-87.

Smyrna tiyatrosu oturma alanı malzeme olarak Ephesos, Erythrai, Magnesia tiyatroları ile benzerlik göstermektedir. Form olarak Phokaia tiyatrosu oturma alanı ile önemli ölçüde benzerlik göstermektedir. Ölçüsüne baktığımızda ise Ephesos, Phokaia ve Metropolis tiyatroları ile yakın ölçülere sahiptir.

Smyrna Antik Tiyatrosunda Özel Oturma Alanları: Smyrna tiyatrosunda özel oturma alanı olarak *bisellium* olarak adlandırdığımız oturma alanlarının varlığı bilinmektedir. Ancak bu koltuklardan bir tanesi hakkındaki bilgi yalnızca erken araştırmacılarının söylemlerine dayanmakta ve dolayısıyla bize kesin bir bilgi sunmamaktadır. Buna göre koltuğa değinen iki farklı kaynak bulunmaktadır. İlki yakın dönemli bir kaynaktan *caveanın* doğusunda denizi gören şeref koltukları olduğunu söylenmektedir⁵³⁰. Ancak maalesef bu koltuğa dair bir veri ele geçmemiştir. Ayrıca yazarın da koltuk hakkında detay bilgisi vermeyişi koltuğun niteliğini anlamamıza da izin vermemektedir. Smyrna tiyatrosundaki özel oturma alanına değinen ikinci kaynaktan ise tiyatrodaki *biselliumun* var olduğu dile getirilmektedir⁵³¹. Fakat bahsi geçen özel oturma alanı hakkında bu bilgi haricinde herhangi bir bilgi ya da kalıntı bulunamamıştır. İfadelerin paralelliği her iki yazarın da aynı özel oturma alanından bahsedildiğini düşündürtse de, bugün oturma alanı hakkında yeterli bir bilgi olmayışı konu hakkında yorum yapılmasına müsaade etmemektedir. Olasılıkla burada bahsi geçen koltuk yukarıda da değinildiği gibi yapının hazır taş kaynağı olarak görüldüğü süreçte taşınmış olmalıdır.

Hakkında somut bilgilere sahip olmadığımız bu özel oturma alanının yanı sıra tiyatrodaki son yıllarda yapılan çalışmalarda ele geçen ve *diazoma* önünde yer alan *biselliumlar* da bulunmaktadır. Tiyatronun *biselliumu ima cavea* ile *media cavea* arasındaki *diazomanın* önünde, *ima caveanın* en üst sırasında konumlandırıldığı bölümde yer almaktadır (Şekil 3.10.14).

⁵³⁰ Şeref koltuğu bilgisi için bkz. Cadoux, 178.

⁵³¹ Tiyatrodaki varlığı bilinen *bisellium* hakkındaki bilgi için bkz. Sear, 352.



Şekil 3.10.14 *Diazoma* önünde yer alan *bisellium*lar.

Kaynak: Ersoy, *Anatolia Antiqua Eski Anadolu XXVIII*,289, Fig.7.

Koltukların kaç adet oldukları, hangi ölçülere sahip oldukları hakkında yeterli bilgi olmadığı için net bir sayı ve ölçü verilememektedir. Kireç taşından yapılan koltuk form olarak tek kişiliktir ve çok sade bir şekilde tasarlanmışlardır. Aşağıdan düz bir şekilde başlayan form yukarı doğru kavis yapıp oturma alanına geldiğinde bir düzlük ile bitirildiği görülmektedir. Oturma koltukları kırık olduğu için tam formu hakkında net bir şey söylenememektedir. Ayrıca oturma yerinin ucundan sırtlık yerine kadar kavisli bir form yükselir. Koltuklar kırık olduğu için nasıl sonlandığı hakkında kesin bir şey söylenememektedir. Koltukların bulunduğu sıranın sonunda *kerkis* bitimindeki son koltuğun *klimaks* tarafında olan kısmında aslan ayağı detayı yer almaktadır. Oturma alanlarının arkasında ve üzerinde herhangi bir ithaf yazısı bulunmamaktadır. Hangi tarihte yapıldıkları hakkında net bir bilgi bulunmamakla birlikte *bisellium*ların, Roma Dönemi'nde *proedriaların orkestralarda* yapılan düzenlemeler nedeniyle kaldırılması üzerine ortaya çıktıkları bilgisinden yola çıkılarak Roma Dönemi'ne ait olduklarını ön görmemize izin vermektedir.

İonia Bölgesinde yer alan *bisellium*lara baktığımızda, Ephesos tiyatrosu ve Miletos tiyatrosunda *bisellium*lara rastlanmaktadır. Her iki tiyatroda da oturma alanı Smyrna tiyatrosunda olduğu gibi form olarak tek kişiliktir. Sade işçilik ve yan yana konumlandırılma durumu hem Smyrna hem de Miletos ve Ephesos tiyatrolarında ortak özelliklerdendir. Fakat Miletos Tiyatrosundaki *biselliumlar ima cavea*daki oturma alanları ile bütüncül bir yapı oluşturmazken Smyrna tiyatrosunun

*bisellium*ları *ima caveada* yer alan oturma alanları ile bir bütün halinde konumlandırılmıştır. Ayrıca Smyrna ve Miletos *bisellium*ları ilk *diazoma* önünde yer alırken Ephesos *biselliumu* ikinci *diazoma* önünde yer almaktadır. Oturma alanlarının ölçüleri hakkında net bir bilgi olmadığı için bir karşılaştırma yapılamamaktadır. Yapılış tarihleri için de net bir bilgi bulunmamaktadır. Fakat üç tiyatronun da Roma Dönemi'nde önemli imar faaliyetleri gördüğü bilinmektedir. Koltuklarının Roma Dönemi'nde ortaya çıkmış koltuklar oldukları düşünüldüğünde, üç tiyatroda da yer alan özel oturma alanının Roma Dönemi'nde bu koltukların inşa edildiği ve dönem bazında ortaklığa sahip oldukları yorumu yapılabilir.

Anadolu'daki *bisellium* örneklerine baktığımızda bu örneklerin form olarak farklılık ve benzerlikler gösterdiğini görmekteyiz. Örneğin Lykia Bölgesinde yer alan Kibyra tiyatrosunun *bisellium* koltukları sade bir form ve yan yana konumlandırılmasına karşın iki kişilik bir oturma alanı olarak tasarlanmıştır⁵³². Kilikia Bölgesinde yer alan Estia tiyatrosunda bulunan *bisellium* koltuğu da yine sade bir işlikle olup iki kişilik bir oturma alanı olarak karşımıza çıkmaktadır⁵³³. Bunların yanı sıra yine Lykia Bölgesinde yer alan Kadyanda tiyatrosunun *bisellium*ları sade işçilikli yan yana ve tek kişilik tasarlanmıştır. Ayrıca bu oturma alanının ithaf metnine koltuğun sırtlığının içinde yer verilmiştir⁵³⁴.

3.11. Teos Antik Kenti Tiyatrosu

Teos antik kenti günümüz İzmir ilinin Seferihisar ilçesinde yer almaktadır⁵³⁵. Tiyatro, antik kentin kuzey yamacında, akropolün güneydoğu yönünde konumlandırılmıştır⁵³⁶ (Şekil 3.11.1).

⁵³² *Biselliumun* Lykia Bölgesi örnekleri için bkz. Özdilek, **Lykia Tiyatrolarına Genel Bakış**, 173, Fig. 61.

⁵³³ *Biselliumun* Kilikia Bölgesi örnekleri için bkz. Yılmaz, 217.

⁵³⁴ *Biselliumun* Lykia Bölgesi örnekleri için bkz. Özdilek, **Lykia Tiyatrolarına Genel Bakış**, 172, Fig. 60.

⁵³⁵ Yılmaz, 74.

⁵³⁶ Tiyatro konumu hakkındaki bilgi için bkz. Musa Kadıoğlu, 2012-2013 Teos Kazı Çalışmaları (3. - 4. Sezon), **36. Kazı Sonuçları Toplantısı**, Cilt 3, 2014, 453, Sear, 354. Bean, 142.

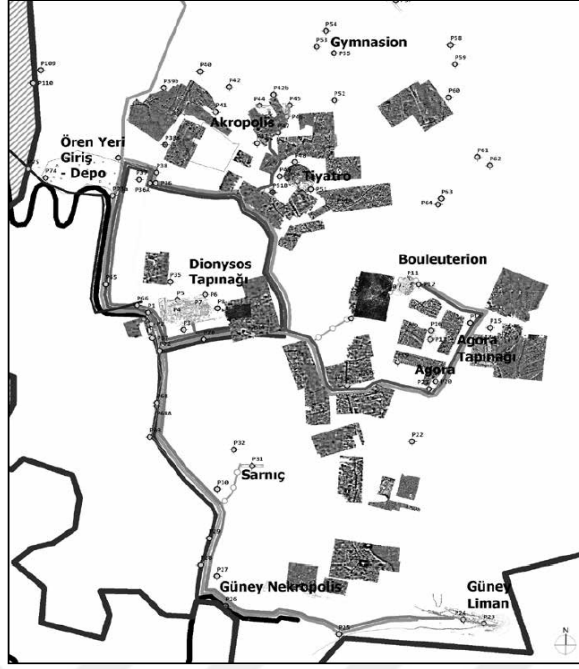

Şekil 3.11.1 Kent planı.

Kaynak: Kadioğlu, 36. Kazı Sonuçları Toplantısı, 465, Plan 2.

Teos tiyatrosu günümüzde ciddi anlamda tahribata uğramış tiyatrolar arasındadır. İki bölümden oluştuğu bilinen *caveanın ima cavea* bölümünde sadece birkaç sıra izlenmektedir. Üst sıralar ve *summa cavea* bölümünde sadece oturma sıralarının izleri kalmıştır. *Caveanın* en üst bölgesinde yer alan tonozlu galeri günümüze kadar iyi koruna gelen mimari bölümlerdendir. *Scaenenin* temelleri korunmuştur. *Orkestranın* yarım daire formu hala izlenebilen detaylardandır (Şekil 3.11.2).

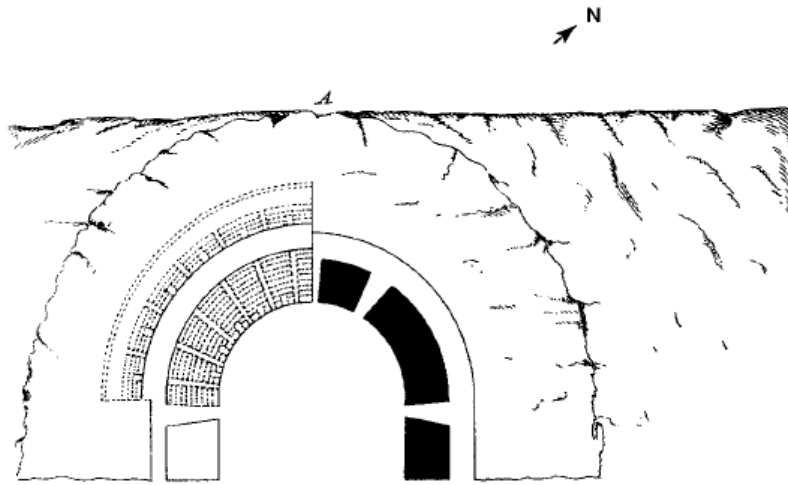

Şekil 3.11.2 Cavea çizimi.

Kaynak: Sear, Plan 363.

Tiyatro günümüzde önemli ölçüde tahrip olmuş durumdadır. *Cavea* form olarak gayet iyi durumda olsa da oturma sıralarının büyük bir kısmı günümüze ulaşmamıştır. Ayrıca *cavea*nın en üst bölümünden yer alan tonozlu galeri girişleri de gayet iyi durumda görünmektedir.

Teos tiyatrosunda yapılan çalışmalarda yapı ana hatları ile açığa çıkarılmıştır. Bu kapsamda *scaenede scaene frons* ve *proscenesine* ait mimari parçalar ele geçmiştir⁵³⁷ (Şekil 3.11.3).



Şekil 3.11.3 *Cavea*nın genel görünümü.

Kaynak: Kadioğlu, 36. Kazı Sonuçları Toplantısı, 486, Resim 6.

Scaene 37,50 m uzunluğunda, 8,20 m genişliğine sahip olduğu tespit edilmiştir⁵³⁸. Altı odası bulunan yapının bu odaları kapatan ön duvarı ve beş kapısı bulunmaktadır⁵³⁹. Yapının duvarları harçlı taş duvar bir düzenlemeye sahipken ön duvar olarak adlandırılan bölümün yine harçlı fakat kesme taş bloktan örüldüğü anlaşılmıştır⁵⁴⁰. İki katlı olduğu düşünülen *scaene* kuzey güney yönlü olacak şekilde

⁵³⁷ Musa Kadioğlu vd. 2014 Yılı Teos Kazı Çalışmaları (5. Sezon), 37. Kazı Sonuçları Toplantısı, 3. Cilt 3, 2015, 460.

⁵³⁸ Musa Kadioğlu, **Teos: Yazıtlar, Kültler ve Kentsel Doku**, Türkiye İş Bankası Kültür Yayınları, 1. Baskı, İstanbul, 2021, 291.

⁵³⁹ Sahne binası hakkındaki bilgi için bkz. Kadioğlu, **Teos: Yazıtlar, Kültler ve Kentsel Doku**, 291.

⁵⁴⁰ Kadioğlu, **Teos: Yazıtlar, Kültler ve Kentsel Doku**, 291.

59,80 m genişliğinde, doğu-batı yönünde ise 84,60 m uzunluğunda ölçülmüştür⁵⁴¹. 3,5 m uzunluğunda doğu ve batı *analemmaya* uzanan *pulpitum* temellerine ve kaidesine ulaşılmıştır⁵⁴². Üç adet geçite sahip olan yapının 1 m genişlik ve 60 cm derinliğe sahip yarım daire formuna sahip bir nişi olduğu anlaşılmıştır⁵⁴³.

Caveasına baktığımızda bu bölümün *ima cavea* ve *summa cavea* olarak iki bölümden oluştuğu anlaşılmıştır⁵⁴⁴. *Summa cavea*da ciddi tahribat olduğu tespit edilmiştir bu nedenle tiyatrodaki oturma sıralarının toplam sayısı günümüzde net olarak bilinmemektedir⁵⁴⁵. Fakat buradaki 5 adet girişi olduğu bilinen fakat son yıllarda yapılan çalışmalarda girişlerin sekiz adet olduğu anlaşılan tonozlu yapı günümüze kadar ulaşmıştır⁵⁴⁶. *Ima cavea*da oturma sıraları hakkında daha fazla bilgiye ulaşılmıştır fakat çalışmalar hala devam etmektedir (Şekil 3.11.4, Şekil 3.11.5).

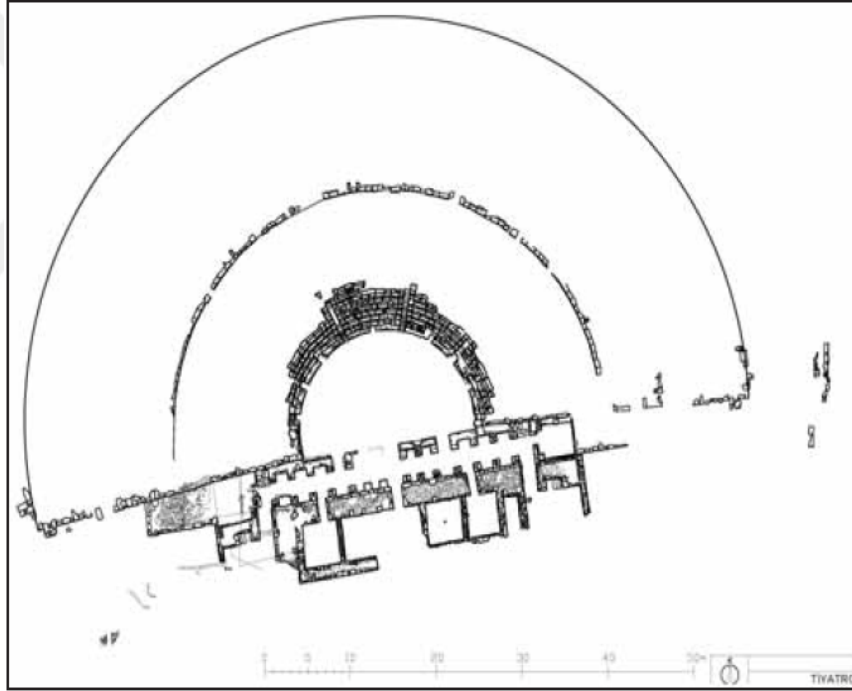

Şekil 3.11.4 Tiyatro çizimi.

Kaynak: Kadioğlu, 41. Kazı Sonuçları Toplantısı, 382, Plan 2.

⁵⁴¹ *Scaene* hakkındaki bilgi için bkz. Kadioğlu, **Teos: Yazıtlar, Kültler ve Kentsel Doku**, 287.

⁵⁴² Kadioğlu, **Teos: Yazıtlar, Kültler ve Kentsel Doku**, 291.

⁵⁴³ Kadioğlu, **Teos: Yazıtlar, Kültler ve Kentsel Doku**, 291.

⁵⁴⁴ *Cavea* bölümleri hakkındaki bilgi için bkz. Sear, 354, Kadioğlu, **36. Kazı Sonuçları Toplantısı**, 454.

⁵⁴⁵ Kadioğlu, **36. Kazı Sonuçları Toplantısı**, 454.

⁵⁴⁶ Tonozlu yapı hakkındaki bilgi için bkz. Musa Kadioğlu vd. 2016 Yılı Teos Kazı Çalışmaları (7. Sezon), **39. Kazı Sonuçları Toplantısı**, Cilt 3, Bursa, 2017, 236, Yılmaz, 74, Kadioğlu, **Teos: Yazıtlar, Kültler ve Kentsel Doku**, 288.

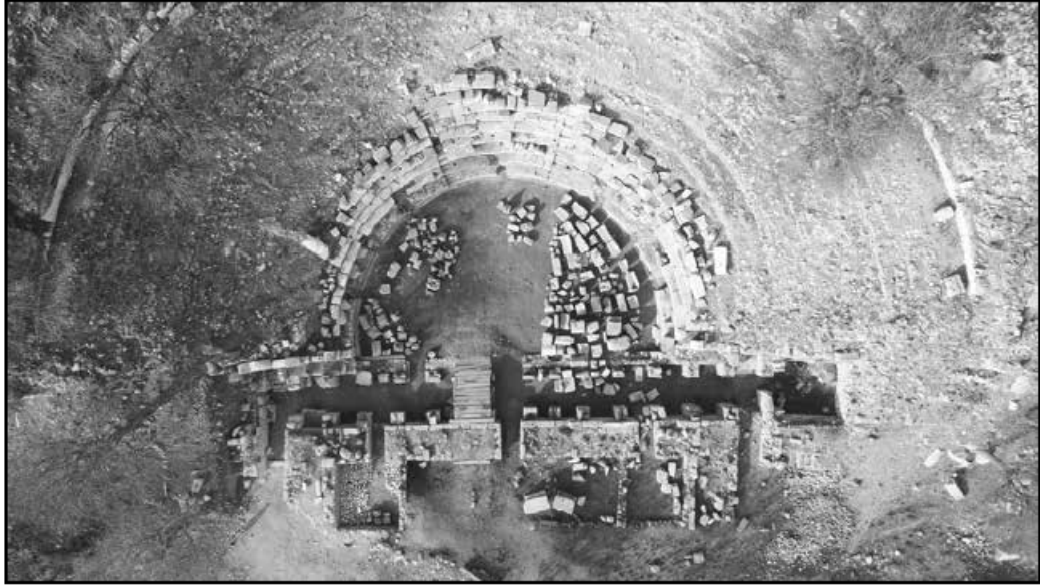

Şekil 3.11.5 Tiyatronun havadan görseli.

Kaynak: Kadioğlu, 38. Kazı Sonuçları Toplantısı, 507, Resim 10.

Roma Dönemi mimari detayı olan yarım daire formu Teos tiyatrosunun *orkestrasında* görülmektedir, *orkestrada* yapılan çalışmalarda dikdörtgen şekilde beyaz mermer kaplamalar ve *orkestra* duvarı tespit edilmiştir⁵⁴⁷. Bu duvarda 80 cm çapında, 75 cm genişliğinde yedi adet niş açığa çıkarılmış ve bu nişin *orkestra* etrafına eşit bir şekilde dağılacak şekilde konumlandırıldığı anlaşılmıştır⁵⁴⁸. *Orkestraya* inmek için doğudan on adet, batıdan ise sekiz tane *klimaks* ortaya çıkarılmıştır⁵⁴⁹. *Klimaks* basamağının yüksekliği 0,22 m, genişliği 0,37 m olarak tespit edilmiştir⁵⁵⁰ (Şekil 3.11.6).

⁵⁴⁷ *Orkestra* hakkında bilgi için bkz. Kadioğlu, 37. Kazı Sonuçları Toplantısı, 461-462, Musa Kadioğlu, 2015 Yılı Teos Kazı Çalışmaları (6. Sezon), 38. Kazı Sonuçları Toplantısı, Cilt 2, 2016, 495. Kadioğlu, Teos: Yazıtlar, Kültler ve Kentsel Doku, 287.

⁵⁴⁸ Kadioğlu, Teos: Yazıtlar, Kültler ve Kentsel Doku, 291.

⁵⁴⁹ Kadioğlu, 38. Kazı Sonuçları Toplantısı, 496.

⁵⁵⁰ Kadioğlu, 38. Kazı Sonuçları Toplantısı, 496.

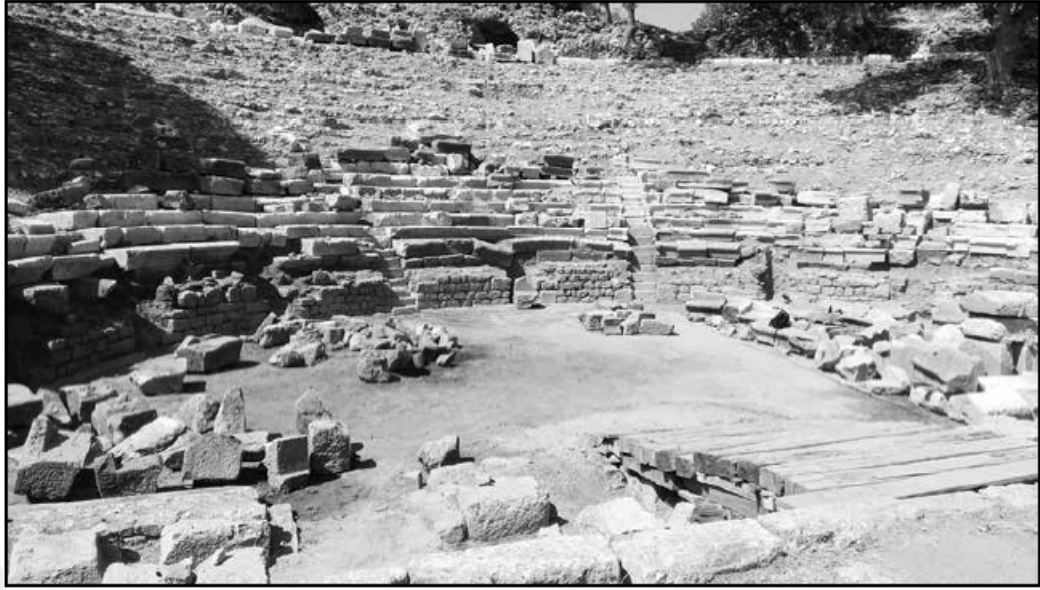

Şekil 3.11.6 Tiyatro *caveası*.

Kaynak: Kadioğlu, 38. Kazı Sonuçları Toplantısı, 506, Resim 9.

Tiyatronun *analemmasında* yapılan çalışmada batıdaki *analemma* duvarının kireç taşından yapılmış kesme taş duvarın sandık formlu olduğu anlaşılmıştır⁵⁵¹. Batı *analemmada* 145 cm genişliğinde 95 cm kalınlığında bir payanda bulunmakta ve uç kısımlarda dikey yönlü bordürlerin olduğu bilinmektedir⁵⁵². Bunun yanı sıra batı yönünün başlangıç kısmında açığa çıkarılan payanda hakkında *analemma* duvarını belirli ölçüler ile konumlandırılan payandaların desteklediği yorumu yapılmıştır⁵⁵³. Ayrıca *analemma* duvarına bitişik *caveaya* ulaşımı sağlayan 4 adet basamak açığa çıkarılmıştır⁵⁵⁴. *Klimaksın diazomaya* kadar uzandığı anlaşılmıştır⁵⁵⁵. Ayrıca kentte tiyatronun kurucusu olan Dionysos'a atfedilmiş bir tapınak bulunmaktadır⁵⁵⁶.

⁵⁵¹ *Analemma* hakkında bilgi için bkz. Kadioğlu, 38. Kazı Sonuçları Toplantısı, 496, Kadioğlu M. Vd. 2019, 374.

⁵⁵² Kadioğlu, Teos: Yazıtlar, Kültler ve Kentsel Doku, 289.

⁵⁵³ Kadioğlu, Teos: Yazıtlar, Kültler ve Kentsel Doku, 289.

⁵⁵⁴ Kadioğlu, 38. Kazı Sonuçları Toplantısı, 496.

⁵⁵⁵ Musa Kadioğlu M. vd. 2018 Yılı Teos Kazı Çalışmaları (9. Sezon), 41. Kazı Sonuçları Toplantısı, Cilt 3, Diyarbakır, 2019, 374.

⁵⁵⁶ Teos tiyatrosunda bulunan Dionysos Tapınağı hakkında daha fazla bilgi için bkz. Musa Kadioğlu, 2010 Yılı Teos Kazı Raporu (İlk Sezon), 33. Kazı Sonuçları Toplantısı, Cilt 3, Malatya, 2011, 429-460, Kadioğlu, 36. Kazı Sonuçları Toplantısı, 437-471, Kadioğlu, 38. Kazı Sonuçları Toplantısı, 485-508, Kadioğlu, 39. Kazı Sonuçları Toplantısı, 229-250, Kadioğlu, 41. Kazı Sonuçları Toplantısı, 365-388.

Yapılan çalışmalara göre Teos tiyatrosunun seyirci kapasitesi 5,600 kişi olduğu söylenmektedir⁵⁵⁷.

Tiyatronun tarihlendirilmesi ve gelişiminin izlenmesi adına seyyahların Teos tiyatrosu hakkında kaydettikleri bilgiler bulunmaktadır. 1739 ile 1796 yılları arasında tiyatroyu gelip gören seyyahlar tiyatronun planlarını çizmiş tonoz varlığından bahsetmiş ve kapasitesi hakkında bilgi vermişlerdir⁵⁵⁸. Ayrıca tiyatroyu farklı bir yere konumlandıran önemli ölçüde tahrip olmasına karşın üst bölümleri ve *scaenenin* bir bölümünün izlenebildiğine değinmişlerdir⁵⁵⁹. 19. yüzyılda gelen seyyahlar ise tiyatronun konumuna, tiyatro ve Dionysos tapınağın varlığına değinmiş, *caveadaki* oturma alanlarından mermer olanların olmadığı fakat kireç taşından yapılan oturma alanlarının bulunduğunu dile getirmişlerdir⁵⁶⁰. Ayrıca tiyatrodaki *analemma* düzenlemesi ve tonozlu yapının varlığından bahseden seyyahlar bu özelliği dolayısıyla tiyatroyu Roma Dönemi yapısı olarak adlandırmışlardır⁵⁶¹. Bunların yanı sıra *caveadaki* en üst oturma sıralarının varlığına ve *velarium* olarak adlandırılan yapıya da değinmişlerdir⁵⁶². 1921 ile 1924 yılları arasındaki Fransız araştırmalarında, oturma alanlarının korunmadığı, çevredeki eski yapılarda kireç taşından yapılmış aslan ayağı kabartması bulunduğu ve bunun tiyatro *proedriasına* ait olduğu ve son olarak MÖ. 2. yüzyıla ait bir yazıtın tiyatroya ait olup tiyatronun MÖ. 2. yüzyıla tarihlendirilebileceği yorumu yapılmıştır⁵⁶³. Son yıllarda yapılan çalışmalarda ele geçen bir yazıtta Dionysos Bayramından ve tiyatrodaki faaliyetlerden bahsedildiği ve bu yazıtın MÖ. 4. yüzyıla tarihlendirildiği bilinmektedir⁵⁶⁴. Bu yazıtla tiyatronun varlığının MÖ. 4. yüzyıla kadar uzandığı yorumu yapılmaktadır⁵⁶⁵. Tiyatronun geneline bakıldığında form olarak Helenistik Dönem özelliği olan yarım daireden büyük *cavea* yapısı tiyatroyu Helenistik Döneme tarihlenebileceğini göstermektedir⁵⁶⁶. Fakat tiyatrodaki bazı mimari teknikler ve *scaenedeki* mimari

⁵⁵⁷ Yılmaz, 74.

⁵⁵⁸ Kadioğlu, **Teos: Yazıtlar, Kültler ve Kentsel Doku**, 285.

⁵⁵⁹ Kadioğlu, **Teos: Yazıtlar, Kültler ve Kentsel Doku**, 285.

⁵⁶⁰ Seyyah bilgilendirmesi için bkz. Kadioğlu, **Teos: Yazıtlar, Kültler ve Kentsel Doku**, 285.

⁵⁶¹ Kadioğlu, **Teos: Yazıtlar, Kültler ve Kentsel Doku**, 285.

⁵⁶² Oturma alanı hakkındaki bilgi için bkz.; Kadioğlu, **Teos: Yazıtlar, Kültler ve Kentsel Doku**, 286.

⁵⁶³ Kadioğlu, **Teos: Yazıtlar, Kültler ve Kentsel Doku**, 286.

⁵⁶⁴ Kadioğlu, **Teos: Yazıtlar, Kültler ve Kentsel Doku**, 293.

⁵⁶⁵ Tiyatronun tarihlendirilmesi hakkındaki bilgi için bkz. Kadioğlu, **Teos: Yazıtlar, Kültler ve Kentsel Doku**, 293.

⁵⁶⁶ Kadioğlu, **36. Kazı Sonuçları Toplantısı**, 453.

ögeler yapıyı Roma Dönemi'nde onarım görüp dönem özelliklerinin tiyatrodaki var olduğuna işaret etmektedir⁵⁶⁷. Çalışmalarda ele geçen mimari parçalar ve yazıtlar tiyatrodaki MS. 1. yüzyılda imar çalışmaları yapıldığını göstermektedir⁵⁶⁸. Ayrıca MS. 2. yüzyılın ikinci evresinde *orquestra* yakınındaki oturma sıralarının sökülerek yeni düzenleme yapıldığı anlaşılmaktadır⁵⁶⁹.

Yapı seyirci sayısı bazında bakıldığında İonia Bölgesindeki orta boyutlu tiyatroların arasında yer almaktadır. Anadolu'daki tiyatrolarda Milas tiyatrosu Lykia Bölgesinde Patara tiyatrosu Phrygia Bölgesinde Aizonai tiyatrosu gibi tiyatrolarla yaklaşık oranda kapasitelere sahip olan yapı Anadolu'daki orta boyutlu diyebileceğimiz tiyatrolardandır⁵⁷⁰ (Şekil 3.11.7).



Şekil 3.11.7 Tiyatronun genel görüntüsü.

Kaynak: Kadioğlu, 41. Kazı Sonuçları Toplantısı, 387, Resim 11.

Teos Tiyatrosu Caveası ve Oturma Alanları: Tiyatronun *caveası* güneydoğu yönüne bakacak şekilde inşa edilmiştir⁵⁷¹. *Caveanın* çapı 86 m olarak ölçülmüştür⁵⁷². *Caveada* Helenistik Dönem özelliklerine çokça rastlanmaktadır. Helenistik Dönemde

⁵⁶⁷ Kadioğlu, 36. Kazı Sonuçları Toplantısı, 453.

⁵⁶⁸ Kadioğlu, 38. Kazı Sonuçları Toplantısı, 495.

⁵⁶⁹ Kadioğlu, 38. Kazı Sonuçları Toplantısı, 495.

⁵⁷⁰ Milas tiyatrosu 5.500, Patara Tiyatrosu 6.850, Aizonai Tiyatrosu 11.225.

⁵⁷¹ Kadioğlu, 36. Kazı Sonuçları Toplantısı, 453.

⁵⁷² Kadioğlu, Teos: Yazıtlar, Kültür ve Kentsel Doku, 287.

görülen yamaca yaslı inşa türü burada görülmektedir⁵⁷³. Ayrıca yine Helenistik Dönem özelliği olan yarım daireyi 6 derece aştığı tespit edilerek anlaşılan at nalı formu ile bir başka dönem özelliğine sahiptir⁵⁷⁴. Bunların yanı sıra Roma Dönemi'nde görülen tonoz mimarisi *caveada* var olan mimarilerdendir⁵⁷⁵. Yapı iki bölümden ve bir *diazomadan* oluşmaktadır (Şekil 3.11.8).



Şekil 3.11.8 Tiyatronun genel görüntüsü.

Kaynak: Kadioğlu, 36. Kazı Sonuçları Toplantısı, 475, Resim 5.

Oturma sıraları “Teos mermeri” olarak adlandırılan mermerden yapılmıştır⁵⁷⁶. Oturma sıraları torus olarak adlandırılan bir profile sahiptir⁵⁷⁷. Bir oturma alanının ölçüleri; yüksekliği 37 cm oturulan alan 36 cm ve ayak koyma bölümü 28 cm olarak tespit edilmiştir⁵⁷⁸. Bu ölçüler Vitruvius’un vermiş olduğu standart oturma alanı ölçüleri ile önemli ölçüde uyuşmaktadır⁵⁷⁹. Oturma alanının formuna baktığımızda; düz bir şekilde yükselen yapı oturma düzlemine yaklaştığında dışa doğru kavis yapıp ardından düz bir şekilde dış yaparak oturma düzlemine ulaşan bir profil

⁵⁷³ Kadioğlu, 36. Kazı Sonuçları Toplantısı, 453.

⁵⁷⁴ *Caveanın* formu hakkındaki bilgi için bkz. Kadioğlu, 36. Kazı Sonuçları Toplantısı, 453. Kadioğlu, *Teos: Yazıtlar, Kültler ve Kentsel Doku*, 287.

⁵⁷⁵ Tonoz hakkındaki bilgi için bkz. Kadioğlu, 38. Kazı Sonuçları Toplantısı, 495.

⁵⁷⁶ Numan Tuna, *Teos Araştırmaları 1995*, 14. Araştırma Sonuçları Toplantısı, Cilt 1, Ankara, 1997, 223

⁵⁷⁷ Kadioğlu, *Teos: Yazıtlar, Kültler ve Kentsel Doku*, 288.

⁵⁷⁸ Tuna, 223

⁵⁷⁹ Vitruvius’un vermiş olduğu oturma basamağı ölçüleri hakkındaki bilgi için 25. sayfaya bkz.

izlenmektedir. Oturma düzleminde oturma alanının sonlandığı yerden bir diş yaparak aşığı seviyede ayak koyma yerinden devam ederek sonlanır (Şekil 3.11.9).

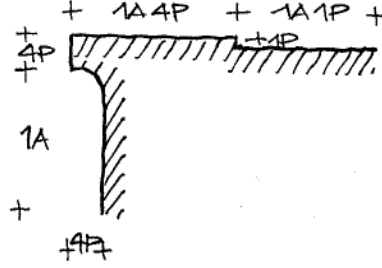

Şekil 3.11.9 Oturma alanı çizimi.

Kaynak: Yılmaz, 74.

Kerkidese ulaşımı sağlayan *klimaksler* oturma sıralarına yapışık şekilde düzenlenmemiş, *klimaksler* 66x34x19 m. ölçülerine sahiptirler⁵⁸⁰. Son yıllarda yapılan çalışmalarda *kerkis* basamakları ölçüleri için 0,37 metre genişlikte ve 0,22 metre yüksekliğe sahip olduğu anlaşılmıştır⁵⁸¹. Bu basamakların *orkestradan* yukarı doğru ilk 6 adetinin ham maddesi teos mermeri iken bundan sonrakilerin krem ve bej rengi olan kireç taşından yapıldığı tespit edilmiş ve bu durumun dönemsel değişimle bağlantılı olduğu yorumu yapılmıştır⁵⁸². Oturma sıralarının sonunda Helenistik Dönemden beri yapılan aslan ayağı detayları yer almaktadır⁵⁸³.

Cavea ima cavea ve *summa cavea*dan oluşmaktadır. Üst bölüm oturma alanları ile ilgili 12 *kerkisi* olduğu söylenmekte ve sadece oturma alanlarının taş karışımı harç tabanı korunmuştur⁵⁸⁴. Bu bölüm kemer ve tonozlu bir yapının üzerine konumlandırılmıştır⁵⁸⁵. Hala zeminine ulaşamayan tonozlu yapının son çalışmalarda yüksekliği 4,50 m., genişliğinin ise 2,90 ila 3,00 metre arasında değiştiği tespit edilmiştir⁵⁸⁶. Ayrıca 1,30 m.'lik bir girişe sahip 8 adet kemerli yapısının olduğu bilinmektedir⁵⁸⁷. Bu bölümdeki özellikler *summa cavea* hakkında çok bilgiye sahip olmasak da Roma Dönemi'nde inşa edildiği fikrini

⁵⁸⁰ Kadioğlu, 36. Kazı Sonuçları Toplantısı, 454.

⁵⁸¹ Kadioğlu, 38. Kazı Sonuçları Toplantısı, 496.

⁵⁸² Kadioğlu, Teos: Yazıtlar, Kültler ve Kentsel Doku, 288.

⁵⁸³ Kadioğlu, 36. Kazı Sonuçları Toplantısı, 454.

⁵⁸⁴ Üst bölüm ile ilgili bilgi için bkz. Sear, 354, Kadioğlu, 36. Kazı Sonuçları Toplantısı, 454.

⁵⁸⁵ Kadioğlu, 38. Kazı Sonuçları Toplantısı, 495.

⁵⁸⁶ Kadioğlu, Teos: Yazıtlar, Kültler ve Kentsel Doku, 288.

⁵⁸⁷ Kadioğlu, Teos: Yazıtlar, Kültler ve Kentsel Doku, 288.

güçlendirmektedir⁵⁸⁸. Alt bölümdeki korunmuş alan daha fazladır. 6 *kerkis* ve bunlara ulaşımı sağlayan 5 *klimaks* bulunur⁵⁸⁹. *Diazoma* kalıntılarında baktığımızda 1 metre genişliğine sahip yapının taban harcına denk gelinmiştir⁵⁹⁰. Dikdörtgen formda kesme taş bloklardan yapılmış olan ve *summa caveay*ı destekleyen *diazoma* duvarına sahiptir⁵⁹¹. Kaideye sahip olan yapının kaidesinin, yüksekçe *plinthos* olarak adlandırılan bloğu, üzerinde de iç bükey formda devam eden bir profile sahip olduğu ve bu yapının 45 cm olarak ölçüldüğü bilinmektedir⁵⁹². Kaidenin üzerinde ise 60 ila 140 cm arasında değişkenlik gösteren ve birbirine kenetlerle bağlı olan blokların oturtulduğu söylenmektedir⁵⁹³.

Yapılan çalışmalarda *diazomadan ima caveaya* doğru krem ve bej olamak üzere iki farklı renkte ve kireç taşından olmak üzere 8 sıra in situ oturma alanları bulunmuştur⁵⁹⁴. Ayrıca *orkestrada* yapılan çalışmalarda *ima caveanın orkestradan* başlayan ilk üç sırasının söküldüğü anlaşılmıştır⁵⁹⁵.

Teos tiyatrosunun oturma alanı malzeme olarak, bölgedeki diğer tiyatroların oturma alanı farklı bölgedeki bu malzede yapılmış oturma alanına sahip tek tiyatrodur. Form olarak en yakın olduğu bölge tiyatrosu Ephesos tiyatrosudur. Bu benzerliği Metropolis, Priene ve Notion tiyatroları izlemektedir. Ölçü olarak en yakın olduğu tiyatro yine Ephesos tiyatrosu olmuştur.

Teos Tiyatrosu Özel Oturma Alanları: Son yıllarda yapılan çalışmalarda Teos tiyatrosunda birden fazla *proedria* tespit edilmiştir⁵⁹⁶. Fakat bu oturma alanları hakkındaki bilgiler yetersiz olduğu için form konum gibi bilgiler hakkında yorum yapılamamaktadır.

⁵⁸⁸ Bahsi geçen fikir için bkz. Kadioğlu, , **37. Kazı Sonuçları Toplantısı**, 460.

⁵⁸⁹ Kadioğlu, **36. Kazı Sonuçları Toplantısı**, 454. Alt bölümdeki *kerkides* sayısı için farklı görüşler bulunmaktadır. Bunlar; 10 adet, 13 adet ve üzeri *kerkides* olarak değişmektedir, bkz. Sear, 354, Yılmaz, 74.

⁵⁹⁰ *Diazoma* hakkındaki bilgi için bkz.; Kadioğlu, **36. Kazı Sonuçları Toplantısı**, 454, Kadioğlu, **Teos: Yazıtlar, Kültler ve Kentsel Doku**, 288.

⁵⁹¹ Kadioğlu, **Teos: Yazıtlar, Kültler ve Kentsel Doku**, 288.

⁵⁹² Kadioğlu, **Teos: Yazıtlar, Kültler ve Kentsel Doku**, 288. *Plinthos* kelimesi için bkz. Er, 315.

⁵⁹³ Kadioğlu, **Teos: Yazıtlar, Kültler ve Kentsel Doku**, 288.

⁵⁹⁴ *Ima caveada* yer alan oturma alanı hakkındaki bilgi için bkz. Kadioğlu, **37. Kazı Sonuçları Toplantısı**, 461. Kadioğlu, **Teos: Yazıtlar, Kültler ve Kentsel Doku**, 287.

⁵⁹⁵ Kadioğlu, **38. Kazı Sonuçları Toplantısı**, 495.

⁵⁹⁶ *Proedria* hakkındaki bilgi için bkz. Kadioğlu, **37. Kazı Sonuçları Toplantısı**, 461. Kadioğlu, **Teos: Yazıtlar, Kültler ve Kentsel Doku**, 287.

DÖRDÜNCÜ BÖLÜM

DEĞERLENDİRME

Tiyatro kavramı tiyatro mimarisinden daha da eskiye dayanmaktadır. Tiyatral hareketlerin varlığının insanlığın avcı toplayıcı döneminden itibaren bilindiği söylenmektedir. O dönemlerde ritüel amaçlı av öncesi tiyatral hareketler ve danslar yapıldığı dile getirilmektedir. İnsanlık erken kültürlenme sürecinde pek çok şeyi anlamlandırdıktan sonra tiyatral hareketleri eğlence olarak görmüş, Dionysos dininin ortaya çıkışıyla birlikte yeniden ritüel özelliğini geri kazanmıştır.

Zeus ve ölümlü Seleme'nin oğlu olan Dionysos bir rivayete göre babasının baldırından diğer bir rivayete göre parçalanan bedeninin kardeşi ve büyük annesinin toplamasının ardından dünyaya gelmiştir. Vejetasyon tanrısı olarak da bilinen Dionysos tapınımı oldukça fazla olan bir tanrı olduğu bilinmektedir. Din topluluğuna kolay kolay herkesin giremediği ve orada gizli ritüellerin yapıldığı söylenmesinin yanı sıra onun adına şenlikler de düzenlenmiştir. Yılın belli zamanlarında adına şenlikler düzenlenen Dionysos, bağın bahçenin tanrısı olarak da adlandırılmakta ve üzüm hasatı zamanında da adına şenlikler düzenlenmektedir. Bu şenliklerde yapılan danslar ve tiyatral gösterilerin olasılıkla halk tarafından günlük hayatta devamlılığının olmasını istemesi üzere tiyatro mimarisinin ortaya çıktığı düşünülmektedir.

Tiyatro mimarisi ilk ortaya çıkışı Klasik Dönem sonuna dayanmaktadır. Bir *cavea* ve yuvarlak bir *orquestra* ile başlayan tiyatro mimarisi bir süre bu şekilde devam etmiş daha sonra ihtiyaca binaen sahne binası da mimariye eklenmiştir. Böylece tiyatro mimarisinin üç ana elementi oluşmuştur. Tiyatro mimarisi dönem ilerledikçe değişimlere uğramıştır. Tahta olarak başlayan *cavea* dönem ilerledikçe taşa dönüşmüştür. Bir diğer yapı olan sahne binası da yine tahta olarak başlayıp daha sonra taşa evrilen yapılardandır. Roma Dönemi'ne geçildiğinde ise halkın eğlence

anlayışının değişmesiyle birlikte mimaride de değişler görülmüştür. Bu dönem *cavea*ya ihtiyaca binaen bir bölüm daha eklenmiş, kullanılarak hem geçit hem de destek amaçlı kullanılması için tonoz sistemleri yapılmış, özel oturma alanları bu dönemde artış göstermiş, *orquestra* yarım daire formuna getirilip dönem oyunlarına uygun olacak şekilde yeniden düzenlenmiş, sahne binasına eklemeler yapıp *cavea* ile birleştirilmiştir. Böyle tiyatro son şeklini Roma Dönemi'nde almıştır. Bizans Dönemi'nde Hristiyanlığa geçilmesiyle yönetime din adamlarının müdahil olması ve tiyatronun halka kötü öğretiler sunduğu bahane edilmesi üzerine tiyatro kullanımı eski önemini kaybetmeye başlamıştır. Dönem ilerledikçe yağmalanan farklı kullanım amaçları için hizmet veren tiyatro zaman ilerledikçe kullanılmamaya başlamıştır. Günümüze sağlam gelen tiyatroların geneli toprak altında kalarak ya da bulunduğu kent terk edilerek bu güne ulaşmıştır.

Anadolu'daki tiyatro mimarilerine bakıldığında 120'nin üzerinde tiyatro olduğu anlaşılmıştır. Bölgesel dağılımların farklı yapıldığı bazı bölgede her kentte 1 tane varken bazı bölge kentlerde birden fazla olduğu, Likya Bölgesinin en fazla tiyatroya sahip bölge olduğu tespit edilmiştir. Ayrıca Anadolu'daki tiyatroların her döneme hitap eden ve ve dönemsel değişimleri en iyi şekilde izleyeceğimiz yapılar olduğu da dikkat çeken unsurlardandır.

Tiyatro mimarisi hakkında yapılan çalışmalarda yapının *caveası* hakkında yeterli çalışma yapılmadığı, *caveanın* bütüncül anlamda araştırılmadığı anlaşılmıştır. Bunun üzerine tez çalışması kapsamında *caveayı* genelden özele bütüncül anlamda araştırma kararı verilmiştir.

Tiyatronun üç ana bölümünden biri olan *cavea* mimarisine bakıldığında *ima*, *media* ve *summa cavea* olmak üzere üç bölümden oluşmaktadır. *Caveadaki* bölümleri bölen *diazoma*, bölümlerin içerisinde *kerkisler*, *kerkisleri* bölen *klimaks* olarak adlandırılan merdivenler, oturma sıraları ve oturma alanları yer almaktadır. Ayrıca dönem ilerleyince *vomitorium* olarak adlandırılan hem *cavea* desteği hem seyirci geçidi olarak adlandırılan tonozlu yapı da mimariye eklenen bölümlerden biridir. Basit oturma alanları kesme taş ve oyma olarak ikiye ayrılmaktadır. Genel olarak kesme taş kullanılıp kaya oyma her alanda bulunmadığı ve hoş bir görüntü vermediği için nadir tercih edilmiştir. Kesme taşlar *caveaya* aşağıdan yukarı doğru *cavea* konumlandırılacak olan alanın hazırlanmasının ardından yerleştirilerek konular ve

bu şekilde *cavean*ın oturma alanları inşa edilir. Basit oturma alanının yanı sıra özel oturma alanı olarak adlandırılan halkın yüksek zümresine hitap eden oturma alanları yer almaktadır. Tez kapsamında beş adet farklı zümreye hitap eden özel oturma alanı tespit edilmiştir. Bu oturma alanlarından ilki Helenistik Dönemden beri varlığı bilinen, *orquestra* kenarında yer alan, taht formu, din adamları ve rahipler için ayrılmış olan *proedria*, *ima cavean*ın merkezine ve *orkestraya* en yakın yere konumlandırılmış olup, bir grup insanı içine alabilecek boyutta olan, Roma döneminde ortaya çıktığı düşünülen, imparator locası olarak da adlandırılan *pulvinar*, *aditus maximus*un üzerine konumlandırılan oyun başışçıların ve oyun yöneticileri için yapılmış olan, Roma Dönemi'nde ortaya çıktığı yorumu yapılan *tribunalia*, *diazomanın* üzerinde yer alan çift kişilik olup bazı tiyatrolarda tek kişilik formu da görülen ve bir kişiye adanmış olan, Roma Dönemi'nde ortaya çıktığı düşünülen onurlandırma koltuğu olarak da bilinen *bisellium*, son olarak formunu katlanabilir sandalyeden alan, *orquestra* kenarına konumlandırılan, Roma Dönemi'nde ortaya çıktığı düşünülen, magistratlar senatörler ve bu sınıfın çocuklarının oturma hakkı olan *sella curulis* olarak adlandırılan oturma alanlarıdır.

Yapılan araştırmalar neticesinde sözü geçen özel oturma alanlarının adlandırılmasında terminolojik sorun olduğu anlaşılmıştır. Oturma alanlarına kendi adlandırmalarından ziyade onları tanımlayan ifadeler kullanıldığı görülmüştür. İfadelerle bağlantılı dikkat çeken bir diğer unsurda her oturma alanı için genelde birbirine benzer şekildeki kullanımların tercih edilmiş olmasıdır. Bu durum oturma alanlarının hangi zümreye hitap ettiğini anlaşılmasını güçleştirmiş ve böylece geri planda bir terminoloji karışıklığı sorunu ortaya çıkmıştır. Bu tez kapsamında yapılan çalışmada İonia bölgesi örneklerinden yola çıkarak konum, form ve kişi sayısı gibi ana bilgilerden yola çıkarak araştırma yapılmış ve başta İonia Bölgesi tiyatroları olmak üzere, genel olarak özel oturma alanları hakkında için bir öneri terminoloji oluşturulmuştur. Bu terminoloji doğrultusunda İonia Bölgesinde yer alan tiyatroların *cavealarındaki* basit oturma alanları ile özel oturma alanları değerlendirilmiştir. Bu değerlendirmeler sırasında genelden özele *cavea* bütüncül olarak ele alınmaya çalışılmıştır.

İonia Bölgesinde 11 tane tiyatro bulunmaktadır. Bu tiyatroların arasında hala gün yüzüne çıkmamış tiyatrolar yer almaktadır. Bununla birlikte kalanının önemli bir

bölümü açığa çıkarılmıştır. Bölgede yer alan tiyatroların Helenistik Dönemde inşa edilmiş ardından önemli bir bölümü Roma Dönemi'nde düzenleme geçirmiş olmasından dolayı değişim geçiren örneklerin *cavealar*ında her iki dönem özellikleri de görülmektedir.

Tiyatroların *cavealar*ına baktığımızda, Helenistik Dönem özelliği olan yamaca yashı şekilde inşa edilmişlerdir. *Cavea* formları at nalı olarak tasarlanmıştır. *Cavea* yönleri farklılık göstermektedir. Ephesos, Erythrai, Klazomenai, Smyrna ve Magnesia tiyatroları kuzey yönlü konumlandırılmışken, Metropolis, Miletos, Priene ve Teos tiyatroları güney yönlü konumlandırılmıştır. Notion tiyatrosu ise hepsinden farklı olarak batı yönlü konumlandırılan Ionia Bölgesi tiyatrosudur. Tiyatroların kapasitelerine baktığımızda Ephesos tiyatrosu yaklaşık 24.000 kişilik kapasitesiyle hem bölgenin hem de Anadolu'nun en büyük tiyatrosudur. Onu yaklaşık 21.000 kişilik kapasiteyle Smyrna tiyatrosu ve yaklaşık 18.000 kişilik kapasitesi ile Miletos tiyatrosu takip etmektedir. Erythrai, Magnesia, Teos ve Notion tiyatroları yaklaşık 4.000 ile 7.500 arasında kapasiteye sahip olan tiyatrolardır. Metropolis tiyatrosu yaklaşık 2.600 ve Phokaia tiyatrosu yaklaşık 2.400 kişilik kapasite ile Ionia Bölgesinin küçük tiyatroları olarak söylenebilirler⁵⁹⁷.

Ionia Bölgesi tiyatrolarının *cavealar*ında yer alan genel oturma alanlarına baktığımızda, genel anlamda form olarak benzerlik göstermektedirler. Zeminden yukarı düz bir şekilde başlayıp oturma düzlemine yaklaştığında kavis yapıp düz bir şekilde sonlanan bir form izlenmektedir. Sadece Phokaia ve Erythrai tiyatrolarında farklılık görülmektedir. Phokaia tiyatrosunda zeminden düz bir şekilde başlayıp ardından iç bükey devam ederek yükselmekte, oturma düzlemine yaklaştığında düz bir şekilde dış yapıp ardından dışa bir kavisle oturma düzlemine ulaşmaktadır. Erythrai tiyatrosunun *caveas*ında ise iki farklı oturma alanı formu bulunmaktadır. Erythrai tiyatrosu *caveas*ındaki genel oturma alanları diğer tiyatrolar gibi zeminden düz bir şekilde yüksel oturma alanı formu izlerken, sıra sonunda yer alan oturma alanlarında iç bükey kavisli olan form görülmektedir. Ayrıca Ionia Bölgesi Tiyatrolarında yer alan gelen oturma alanlarının ölçüleri Vitruvius'un belirtmiş olduğu bir oturma alanının standart ölçüleri ile de önemli ölçüde örtüşmektedir. Bölgedeki tiyatroların oturma alanlarını gelen olarak karşılaştırdığımızda; malzeme

⁵⁹⁷ Tiyatroların kapasiteleri hakkındaki bilgiler için bkz. Sear ve Yılmaz.

olarak Ephesos, Erythrai, Magnesia ve Smyrna tiyatrolarının benzer malzemelerden yapılmış oturma alanlarına sahip olduğu gibi kendi özellerinde mermer eklemelere sahip tiyatrolarında varlığı bilinmektedir. Form olarak bakıldığında ise bölgedeki tiyatroların formlarının genel olarak birbirine benzediği fakat Phokaia ve Smyrna tiyatrolarının form olarak diğerlerinden daha girintili bir profile sahip oldukları görülmektedir. Ayrıca Erythrai tiyatrosunun sıra sonu oturma alanları ise Ionia Bölgesinin en girintili profiline sahip oturma alanıdır. Ölçülerine bakıldığında ise Ephesos, Phokaia, Metropolis ve Smyrna tiyatrolarının yakın ölçülere sahip olduğu anlaşılmaktadır. Bölgenin en küçük oturma alanına sahip tiyatrosu ise Priene tiyatrosudur. Helenistik Dönemin bir diğer özelliği olan sıra sonunda yer alan aslan ayağı detayı bu bölgede Ephesos, Phokai, Metropolis, Miletos ve Smyrna tiyatrolarına da görülen mimari detaylardır. Erythrai tiyatrosunda ise aslan ayağı yerine köşebent kullanımı tercih edilmiştir.

Helenistik Dönemden beri varlığını bildiğimiz *proedria*, Ephesos, Priene, Teos ve Metropolis tiyatrolarında görülmekte ve Helenistik Dönem özelliği taşıyan bir diğer mimari detay olarak karşımıza çıkmaktadır. Roma Dönemi'ne gelindiğinde tiyatrolarda da dönem değişimi ile birlikte bazı mimari değişimler görülmüştür. Örneğin Teos tiyatrosu, Notion tiyatrosu gibi tiyatrolarda Roma Dönemi'nin önemli mimari öğelerinden biri olan tonoz kullanımının varlığı bilinmektedir. Yine tonozla inşa edilen bir yapı olan *vomitorium* örneği Ephesos, Miletos ve Smyrna Tiyatrolarında görülen döneme özgü yapı detaylarıdır. Roma Dönemi'nde ortaya çıkan özel oturma alanları olarak bilinen özel oturma alanları yine bölge tiyatrolarında görülen bir diğer dönem özelliğidir. Priene ve Miletos tiyatrolarında *pulvinar*, yine Miletos, Smyrna ve Ephesos tiyatrolarında *bisellium* olarak adlandırılan özel oturma alanları bulunmaktadır.

*Cavea*larda genel oturma alanlarının yanı sıra halkın yüksek zümresine hitap eden bu oturma alanları son derece dikkat çekicidir. Tiyatro mimarisi açısından oldukça zengin olan Anadolu, özel oturma alanları yönünden de önemli örneklerle sahiptir. Tez kapsamında yapılan çalışmada beş farklı özel oturma alanı tespit edilmiştir. Ayrıca özel oturma alanlarını tanımlayan çalışmalarda bu terimlerden ziyade daha çok koltukların işlevini tanımlayıcı genel ifadeler kullanıldığını ve ortak bir

terminoloji olmadığı, bunun sonucunda ise terminoloji sorunun ortaya çıktığı anlaşılmıştır.

Bu durumu örneklendirecek olursak, *proedria* olarak adlandırılan varlığı Helenistik Dönemden beri bilinen terimin hala bazı araştırmacılar tarafından kullanılması yerine “onur koltuğu” şeklinde koltuğu tanımlayıcı ifadelerin tercih edildiği görülmüştür. Bir diğer oturma alanı olan *pulvinarda* da yine “imparator locası” ifadelerine rastlanılmıştır. Konum olarak *caveanın* en uç kısımlarında yer alan *tribunaliaya* baktığımızda yine “yönetici koltuğu” ifadesi oldukça fazla rastlanan kullanım şekillerindedir. Aynı dönem ortaya çıkan *sella curulis* ve *bisellium* ise en çok karıştırılan oturma alanlarıdır. *Bisellium* bir kişiyi onurlandırma adına yapılmış bir oturma alanı iken *sella curulis* magistratlar, ardından hem magistratların hem de senatörler için ayrılmış oturma alanıdır. Fakat bu tanımsal farklılığın ayrımının yapılamaması koltukların birbirine karıştırılması ve sonucunda tanımlamaların ve konumlandırmaların yanlış yapılması gibi birbirini tetikleyen sorunlara neden olmaktadır. Bu bağlamda ortaya çıkan sorunların terimlerin kendine özgü net tanımlarının olmamasından kaynaklandığı anlaşılmıştır. Elde bulunan tanımların oldukça yetersiz olması bu sorunlar ile karşılaşılmasını kaçınılmaz kılmıştır. Bir koltuk terimin tanımında; koltuğun konumu, formu, kaç kişilik olduğu, belli standartlara sahip ölçüleri gibi temel tanımlara uyması beklenmektedir. Fakat mevcut tanımlarda bu tanıma en yakın olan *proedriada* bile kaç kişilik olduğu net olarak ifade edilmemekte, sadece formundan yola çıkılarak tek kişilik olduğu kanısına varılmaktadır. Diğer yandan yukarıda adı anılan farklı özel oturma alanlarında benzer tanım eksikliklerine rastlanmıştır. Bunlara bakacak olursak; *pulvinarda*; standart bir ölçü, net kişi sayısı, form ve konum bilinmemektedir, *sella curuliste*; standart ölçüler ve kişi sayısı belirtilmediği saptanmıştır, *tribunaliada*; standart ölçüler, belli bir form, kişi sayısı net değildir, son olarak *biselliumda*; standart ölçü, konum gibi çok temel tanım eksiklikleri olduğu anlaşılmıştır. Bu durum araştırmacıların kendi bakış açıları ile yaptıkları birbirinden farklı adlandırmanın ortaya çıkmasının temel kaynağı olmuştur. Bu sorunlara getirilecek çözüm, muhakkak ki tespit edilen eksikliklerin giderilmesi ile sağlanacaktır. Öncelikle Anadolu’da yer alan tüm tiyatroların özel oturma alanları saptanmalı ve hepsi kendi terimi özelinde değerlendirilip tanımlarında eksik olan alanlara ortak standartlar belirlenmelidir. Özellikle form ve standart ölçülerin bilinmesi oturma alanının in situ olmadığı bir alanda bulunması

durumunda o koltuğun tanımlanmasında önemli bir kriter olacaktır. Bu doğrultuda oluşturulan ortaklıklar sonucu terimler Anadolu'da çıkan ve çıkacak olan özel oturma alanlarını daha iyi adlandırılmasını sağlayacaktır.

Bu tez kapsamında oluşturulan terminoloji yukarıda önerilen şekilde yapılan değerlendirilme kriterleri esas alınarak hazırlanmış ve önerilen terminoloji doğrultusunda Ionia Bölgesinde bulunan özel oturma alanları değerlendirilmiştir. Buna göre; Ephesos, Priene, Metropolis ve Teos tiyatrolarında *proedriaların* bulunduğu saptanmıştır. Fakat Teos tiyatrosu *proedriasını* tanımlamak ve yorumlamak için yeterli bilgi bulunamamıştır. Priene ve Miletos tiyatrolarında *pulvinar*, Smyrna, Miletos, Ephesos tiyatrolarında ise *bisellium* saptanmıştır. Bunun yanı sıra Ephesos, Miletos ve Priene tiyatroları birden fazla özel oturma alanına sahip tiyatrolar olduğu dikkat çeken önemli bir detaydır. Bölgedeki *proedrialar* baktığımızda form ve konum olarak aynı özelliklere sahiptirler. Hepsi *orquestra* kenarına konumlandırılan taht formu ve tek kişilik olarak tasarlanmışlardır. Mimari detaylarına baktığımızda her tiyatronun kendi detay farklılıkları bulunduğu hatta tiyatro içindeki *proedriaların* bile kendi aralarında mimari detay farklılıkları olduğu tespit edilmiştir. Ephesos tiyatrosu *proedriası* form detayları olarak daha kavisli bir yapı izlemektedir. Bezeme detayları ise Priene ve Metropolis *proedrialarındaki* bezeme detaylarından daha fazladır. Fakat Metropolis tiyatrosunda yer alan Grifonlu koltuk olarak adlandırılan *proedria* Ionia Bölgesinde yer alan *proedrialar* arasındaki en ihtişamlı ve bezemeli örnek olması ile ayrılmaktadır. Metropolis ve Priene tiyatrolarının *proedria* konumları ve mimari detayları açısından birbirleri ile daha fazla benzerlik göstermektedir. Her iki tiyatrodada da beş adet *proedria* yer almakta ve merkezde sunaklar bulunmaktadır. Burada dikkat çeken unsur ise *proedriaların* konumlandırılma düzenlemesidir; her iki tiyatrodada da sunağın doğusunda üç adet *proedria*, batısında ise iki adet *proedria* bulunmaktadır. Mimari detaylarda ise aslan ayağı detaylarındaki eklem ve tırnak işlemleri, ayak formları, oturma düzlemi ve sırtlık formu her iki tiyatro *proedriasında* da önemli ölçüde benzerlik göstermektedir. Fakat bezeme düzenlemesi, aslan ayaklarının bacak kısmında yer alan kas detayları ile ise birbirlerinden ayrılmaktadır. Metropolis tiyatrosunun bazı *proedrialarının* aslan ayaklarının dışa ya da içe meyilli olarak düzenlenmişken Priene *proedrialarının* yerle paralel bir şekilde konumlandırılmış olması, ithaf metinlerinin yerleri,

Priene’de yer alan eksedral düzenlemenin Metropolis tiyatrosunda olmayışı gibi farklılıklar mevcuttur.

Özel oturma alanları içinde yer alan bir diğer alan *pulvinar*dır. Priene ve Miletos tiyatrolarındaki *pulvinar*lara baktığımızda birbirleri ile benzerliklerinden ziyade farklılıkları olduğu anlaşılmaktadır. Aralarındaki benzerlik ise konum ve yapıldıkları malzemedir; her iki tiyatronun *pulvinar*ıda mermer kaplı ve *ima caveanın* merkezinde yer almaktadır. Bununla birlikte Miletos *pulvinarı orkestra* parapetinin hemen arkasında konumlandırılmışken Priene *pulvinarının orkestra* arasında 5 sıra bulunmaktadır. Fakat bu durum için Priene tiyatrosunda yer alan sunak göz önüne alındığında görüş açısının kapatılmaması adına *orkestra* ile özel oturma alanı arasında bu kadar mesafe olması normal karşılanabilir. Kişi sayısı açısından bakıldığında Miletos *pulvinarı* Priene *pulvinarından* daha yüksek kapasiteye sahiptir. Form olarak Priene *pulvinarı* mimari detayları ile *caveanın* genel oturma alanlarından ayrılırken Miletos *pulvinarında* bu durum sütunlar ile sağlanmaktadır.

Özel oturma alanları içindeki son formu oluşturan *biselliuma* baktığımızda Smyrna, Miletos ve Ephesos tiyatrolarında yer alan oturma alanı üç tiyatroda da önemli ölçüde benzerliklere sahiptir. Konum olarak *diazoma* önünde oluşları, tek kişilik ve sade bir işçilik ile tasarlanmaları, yan yana dizilim göstermeleri gibi ortak özellikleri bulunmaktadır. Malzeme olarak farklılık gösteren Ionia Bölgesi *biselliumları* Efes ve Miletoste yapı malzemesi mermerken Smyrna da kireç taşından yapıldığı görülmektedir. Ayrıca Roma Dönemi’ne ait olduğu bilinen *bisellium* üç tiyatronun da Roma Dönemi’nde geçirdiği imar faaliyetleri göz önüne alınarak Roma Dönemi’nde yapılmış oldukları yorumu getirilerek yapıldıkları dönemle de ortak özelliğe sahip oldukları anlaşılmaktadır. Bunların yanı sıra farklılıkları da bulunmaktadır. Örneğin Ephesos tiyatrosunun *biselliumu media caveanın* en üst sırasında *diazoma* önünde yer alırken Smyrna ve Miletos *biselliumları ima caveanın* en üst sırasında ve *diazoma* önünde yer almaktadırlar. Bu durum tamamen tiyatronun *cavea* sayısı ve dolayısıyla kapasitesi ile bağlantılı bir düzenleme olduğu anlaşılmaktadır. Ayrıca bazı *biselliumlarda* yan düzenlemeler mevcuttur. Buna göre Ephesos tiyatrosunda köşebendi bulunan bir *biselliumun* varlığı bilinirken Smyrna ve Miletos *biselliumlarında* buna rastlanılmamıştır.

Ionia Bölgesi tiyatrolarının *caveasına* ve *caveasında* yer alan gerek genel gerek özel oturma alanlarına bakıldığında; yapıldıkları yer, form, konum gibi özelliklerde farklılıklar görülse de önemli ölçüde birbirlerinden etkilenerken inşa edildikleri dikkat çekmektedir. Ayrıca bölge tiyatroların yapılış tarihlerinin Helenistik Döneme dayanmasına rağmen önemli bir bölümünün günümüze kadar gelip, yapıldığı dönemden son haline kadarki gelişiminin önemli bir bölümünü izlememize olanak sağladıkları anlaşılmıştır.

Tez kapsamında yapılan çalışmada tespit edilen gerek Anadolu tiyatroların gerekse Ionia Bölgesi tiyatrolarında görülen özel oturma alanlarının terminoloji sorunu sadece terminolojik bir karmaşadan daha fazlasıdır. Bahsi geçen terimler sadece bir mimari adlandırmamakta aynı zamanda sosyal statüyü de temsil etmektedir. Bu bağlamda bakıldığında terminolojik sorun sosyal anlamda da dönem haklı tanınamıza engel olmaktadır. Özel oturma alanlarının doğru adlandırılması, oturma alanının bulunduğu kent hakkında bize önemli ölçüde sosyal veriler sunacaktır. Ionia Bölgesine bu açıdan bakıldığında Ionia kentlerinin, yönetici, dini sınıflarının olduğu, ayrıca onurlandırdıkları bireylerin bulunduğu, bu sınıfa ait bireylerin tiyatroya katılım sağlandığı yorumu yapılabilir.

Bölge tiyatrolarında *proedria*, *pulvinar* ve *bisellium* olarak adlandırılan üç farklı özel oturma alanları bulunmaktadır. Bunların arasında en çok tercih edilenin *proedria* olduğu anlaşılmıştır. Bu durum bölgedeki tiyatroların önemli bir bölümünün varlığının Helenistik Döneme dayandığı ve bu dönemde belirgin bir biçimde dini sınıfa önem verildiği yorumunu yapmamıza olanak sağlamıştır.

Tiyatrolar bulunduğu kentlerdeki sosyal ve süreçle bağlantılı olarak bir takım dikkat çeken özellikleri bulunmaktadır. Bu duruma Ionai Bölgesi tiyatrolarında Ephesos ve Miletos tiyatrolarında karşılaşılmaktadır. Ephesos'u ele aldığımızda kentin Roma Dönemi'nde başkent olduğu bilinmektedir. Ayrıca yine Roma Dönemi'nde tiyatroya genişleme yapıldığı anlaşılmıştır. Tiyatronun bu dönem genişlemesinin kentin başkent olup bölgenin gözde bir kenti olması ve daha fazla seyirci almasıyla bağlantılı olduğu yorumu yapılabilir⁵⁹⁸. Bir diğer nokta olan Flavius Hanedanlığı döneminde yapılan tiyatrodaki imar faaliyetleridir. Bu hanedanlığın hem mimari

⁵⁹⁸ Ephesos antik kenti hakkındaki bilgi için bkz. Oğuz Tekin, **Eski Yunan ve Roma Tarihine Giriş**, İletişim Yayınları, 1. Baskı, İstanbul, 2008, 223.

faaliyetlere hem de tiyatro mimarisine dair faaliyetlere önem veren bir yönetici sınıf olduğu bilinmekte, bu durum Ephesos tiyatrosundaki yenilemelerle de anlaşılmaktadır⁵⁹⁹. Ayrıca tiyatrodaki ele geçen çok sayıda onurlandırma metni bulunmaktadır. Tiyatrodaki yer alan onurlandırma adına yapılmış olan *bisellium*ların da bu metinlerle ilişkilendirilebileceği yorumu yapılabilir⁶⁰⁰. Bir başka tiyatro olan Miletos tiyatrosunda yer alan imparator locası olarak bilinen *pulvinar*ın Faustinanın ziyaret üzerine yapıldığı bilinmektedir. Faustinanın, Marcus Aurelius'un eşi olması ve Marcus Aurelius'un önemli bir yönetici olmasının özel oturma alanının siyasi anlamda önemli bir yeri olduğu yorumunu yapmamıza olanak sağlamıştır.

Yapının ölçeklendirilmesine bakıldığında, bu durumun tiyatronun bulunduğu kentin büyüklüğünden ziyade o kentin önemli bir konumda oluşu ile alakalı olduğu söylenebilir. Şöyle ki Ephesos'un hem liman kenti hem de başkent oluşu, Miletos ve Smyrna'nın liman kenti oluşları kente gelen insan sayısının fazla oluşundan dolayı tiyatroya katılımın artacağı, buna istinaden tiyatroların ölçeklerinin artırılmış olduğu yorumu yapılabilir.

Tiyatro *cavealar*ında yer alan *bisellium* olarak adlandırdığımız *diazoma* önünde yer alan arkalı koltuklara *bouluterion* ve *stadion* yapılarında da rastlanılmıştır. Aphrodisias *bouluterion*unda ve Magnesia Selge ve Aphrodisias *stadion*larında bu örneklerle karşılaşmıştır⁶⁰¹. Ayrıca Aphrodisias *stadion*unun *caveası*nın merkezinde tez kapsamında *pulvinar* olarak adlandırdığımız "imparator locası" da bulunmaktadır⁶⁰². Bu yapılarda bahsi geçen oturma alanları için özel oturma alanı adlandırması yapılmamıştır. Fakat *stadion*un tiyatro ile benzer işlevi görmesi, bazı kentlerdeki tiyatroların *bouluterion*daki gibi meclis için önemli kararların alındığı yer olarak da kullanıldığı bilinmektedir. Bu durumlar göz önüne alındığında *stadion* ve *bouluterion*daki *diazoma* önünde yer alan arkalı koltuklar için *bisellium*, *stadionda caveası*nın merkezinde yer alan loca için *pulvinar* adlandırması yapılabilir.

⁵⁹⁹ Flavius Hanedanlığı hakkında daha fazla bilgi için bkz. Tekin, 242-248.

⁶⁰⁰ Ephesos epigrafik bilgileri için bkz; Krinzinger ve Ruggendorf, 375-401.

⁶⁰¹ Aphrodisias *bouluterion* örneği hakkındaki bilgi ve görsel için bkz. Filiz Özdem, **Cultural Heritage of Aydın**, Yapı Kredi Yayınları, İstanbul, 2015, 28. Magnesia için; Secda Saltuk, **Antik Stadyumlar**, İnkılap Yayınları, İstanbul, 1995, 55 Selge için bkz. Saltuk, 76-77, Aphrodisias için bkz. Saltuk, 60-62. Aphrodisias *stadionu pulvinar* bilgisi için bkz. Abdurrahman Uzunbaş, Mimari Tipoloji ve Fonksiyon Açısından Aphrodisias Stadyumu, **SDÜ Fen Edebiyat Fakültesi Sosyal Bilimler Dergisi**, Sayı 21, 2010, 11-42.

⁶⁰² Aphrodisias *stadionu pulvinar* bilgisi hakkında daha fazla bilgi için bkz. Uzunbaş, 11-42.

Cavealarla ilgili yapılan çalışmada Anadolu'daki büyüklü küçüklü farklı ölçeklerde tiyatroların *caveaları* değerlendirilmiştir. Tez kapsamında değerlendirilen Ionia Bölgesi *cavealarında* da farklı ölçekli *cavealar* olduğu anlaşılmıştır. Ayrıca bölge tiyatrolarında basit oturma alanlarının yanı sıra özel oturma alanları da bulunmaktadır. Büyük ölçekli tiyatrolarda özel oturma alanları bulunduğu gibi orta hatta küçük ölçekli tiyatrolarda da özel oturma alanları olduğu tespit edilmiştir. Buna örnek olarak Metropolis tiyatrosu verilebilir. Yapı, Ionia Bölgesinin küçük ölçekli tiyatrosu olmasına rağmen tiyatroda beş adet *proedria* bulunmaktadır. Bu durum bize özel oturma alanlarının tiyatroların ölçeğinden ziyade bulunduğu kentte yaşayan yüksek zümre ile alakalı olacağı yorumunu yapmamıza olanak sağlamaktadır.



SONUÇ

Tiyatro kavramı ortaya çıkışı insanlığın avcı toplayıcı olduğu zamanlara dayanmaktadır. İnsanlar av gibi önemli bir yolculuk öncesi bu yolculuktan başarıyla dönmek için bir yardım isteme ihtiyacı üzerine ritüeller yapıp bu ritüellerer dinsel anlamlar yükleyip danslar ve tiyatral hareketler ile bu ritüelleri gerçekleştirmiştir. İstek ve ihtiyaçlarını anlamlandırmasının ardından ise bu anlam kaybolmuştur. Dönem ilerledikçe dinsel anlamını yeniden kazanan tiyatro bu durumu Dionysos'un dinine borçludur. Dionysos doğum tarzı ile diğer tanrılardan farklı bir yere sahiptir. Yaşantısı ve dinine tabi olan müritlerine öğretileri ile bu farklılığı korumaya devam etmiştir. Kendisine yapılan tapınımdaki ritüel faaliyetleri tiyatronun bildiğimiz anlamını kazanmasında önemli katkılar sağlamıştır. Şenliklerinde yapılan danslar ve oyunların ardından tiyatro mimarisine ihtiyaç duyulmuştur.

Tiyatro mimarisi ilk olarak *orquestra* ile başlamıştır. Danslar ve oyunlar başlangıçta yalnızca bir düzlükten ibaret olan bu alanda icra edilmiştir. Akabinde ise seyirci için *orquestra* merkez alınarak *cavea* inşa edilmiştir. Bunu artan talep ve ihtiyaç neticesinde *scaene* formunun yaratılması izlenmiş ve *scaenenin* inşası ile oyunlar sahneye taşınmıştır. İlerleyen dönemlerde sahneye eklenen yeni mimari öğeler *orkestranın* önem kaybetmesine bununla birlikte formunda küçülmesine sebep olmuştur. Tiyatro mimarisinin inşasında Roma Dönemi'nin önemli mimari olan Vitruvius dikkate alınması gereken bir takım unsurlar olduğunu söylemiştir. Bunlar seyirci konforu ve sağlı aynı zamanda oyunların en iyi şekilde seyirciye iletilmesi için gerekli olduğunu savunmuştur. Mimarinin gelişim ve değişiminde dönem ilerledikçe farklılıklar görülmeye başlanmıştır. Buna dönemde yaşanan oyun zevklerinin değişimi ve teknolojinin gelişimi önemli bir etkidir. Helenistik Dönemde *caveanın* yamaca yaslı olarak inşa edildiği bilinmektedir. Bunun sebebi temelde, *caveanın* yükünü taşıyacak bir mimari tekniğe henüz sahip olmamalarıdır. Bunun yanı sıra bu süreçte *cavea* at nalı forma sahiptir. *Scaene* ile *caveanın* en üstü

sirasının aynı boyda olması ses iletimi için önemli bir etkidir. Ayrıca *orkestra* Helenistik Dönemde dansların tiyatro gösterilerinde önemli yer tutması *orkestranın* tam yuvarlak olmasını sağlamıştır. Bunun yanı sıra kentin önemli din adamları için *proedria* olarak adlandırılan özel oturma alanları da yapılmıştır. Roma Dönemi harcı olarak adlandırılan bir inşaat malzemesinin bulunmasıyla tonozlar inşa edilmiş ve *cavea* için yamaç gereksinimi ciddi önem arz etmemeye başlamıştır. Ayrıca *cavea* yarım daire formuna getirilip *scaene* ile birleştirilmiştir. *Orkestra* Roma Dönemi ile yarım daire formunu almıştır. Ayrıca bu dönem oyunların kontrolü ve oyun başışçıları için *tribunalia* olarak adlandırılan özel oturma alanları, magistratlar için *sella curulis* ve *orkestra* düzenlemesi sonucu kaldırılan *proedriaların* yerini de *bisellium* olarak adlandırılan özel oturma alanlarının aldığı düşünülmektedir. Bu dönem gladyatör ve su oyunları, atlı araba oyunları, vahşi hayvan oyunları gibi değişen oyun zevkleri ile *orkestrada* yeni düzenlemeler de yapılmıştır. Geç Antik Çağa gelindiğinden tek tanrılı din inancı ile tiyatrolar hor görülmeye başlanmış kötü bir amaca hizmet ettiği ileri sürülmüş ve bu nedenle tiyatroların kullanımları değiştirilmiş ya da kapatılmıştır. Fakat buna rağmen devam eden tiyatrolarda olduğu bilinmektedir. Ayrıca tiyatroların bu dönemde tahrip edildiği bilinmektedir. Antik kentler işlevlerini yitirdiğinden tiyatrolarda ya terk edilmiş ya da toprak altına gizlenmiştir.

Anadolu'da antik dönem tiyatrolarından çok sayıda örnek mevcuttur. Her bölgede aynı oranda olmayan tiyatro dağılımı bölgeye göre farklılık göstermiştir. Bunun yanı sıra Anadolu tiyatrolarında hem Helenistik Dönem hem de Roma Dönemi'ne ait mimari özellikler görülmektedir. Örneğin Priene tiyatrosunun yamaca yaslı oluşu ve at nalı formu, yarım daireden geniş olan ve sıkıştırılmış toprak zeminli *orkestrası* ve etrafındaki *proedriaları* ile tipik bir Helenistik Dönem tiyatrosudur. Aspendos tiyatrosunda ise *caveası* ise tonozlu oluşu *scaene* ile birleşik oluşu, *tribunalia* gibi Roma Dönemi özellikleri ve oturma alanına sahiptir. Bunların yanı sıra Ephesos tiyatrosunda Helenistik Dönem özelliği olan yamaca yaslı *cavea* özelliği bulunduğu gibi Roma Dönemi'ne ait *orkestra* düzenlemesinin olduğu da görülmekte bu durum bir Anadolu tiyatrosunda her iki dönem özelliğinin de olabildiğini göstermektedir.

Tiyatro yukarıda da kısmen değinilen üç temel öğeden oluşur. Bunlar arasında şüphesiz önem arzedecek bölüm *caveadır*. Bu tez kapsamında seyircilerin oturma

alanı olan *cavea*daki hem basit hem de özel oturma alanları değerlendirilmiştir. *Cavea* tiyatrodaki seyircilerin oturma alanı olarak kullanılan ana yapıdır. *Caveada* oturma alanları, yürüme yolları, oturma alanları arasındaki geçişin sağlandığı yollar gibi bölümleri bulunmaktadır. Oturma alanları ya kayaya oyularak yapılmakta ya da taş bloklar hazırlanan *cavea* zemini üzerine konumlandırılarak inşa edilmektedir. Örülen sıralar belli bir eğim ile yapının sağlam bir şekilde oturması amacıyla aşağıdan yukarı doğru sıralanır. Ayrıca oturma alanlarının bazen mermer kaplandığı da bilinmekte bazı örneklerde de sıra sonlarında yer alan oturma alanlarında kolçak ve aslan ayağı detayları işlendiği gözlenmektedir. Dönemin önemli sosyalleşme alanı olarak bilinen tiyatrolara kentin her zümreden bireyi gelmektedir. Halk içindeki sosyal sınıf farklılığı tiyatrolarda yer alan özel oturma alanlarında en iyi şekilde anlaşılan konulardandır. Bu bağlamda sıradan insanların *caveada* oturdukları, yüksek zümreden insanlara ise özel oturma alanları yapıldığı bilinmektedir. Bunlar dönemsel olarak farklılık gösteren koltuklar; *proedria*, *bisellium*, *tribunalia*, *pulvinar* ve *sella curulis* gibi özel oturma alanlarından oluşur. Buna karşın günümüzde bu oturma alanlarının isimlendirilmesi bir takım karışıklıkları beraberinde getirir. Buradan hareketle bu tezin ana amaçlarından biri de bahsi geçen özel oturma alanlarının belli kriterler çerçevesinde ele alınıp terminoloji oluşturulmasıdır.

Diğer yandan çalışmanın bir diğer hedefi de Ionia Bölgesi tiyatrolarının *cavea*daki basit oturma alanlarının da incelenmesidir. Ionia Bölgesinde 11 tane tiyatro bulunmaktadır. Bu bahsi geçen tiyatroların arasında hala gün yüzüne çıkmamış tiyatroların varlığı bilinmektedir. Bunun yanı sıra önemli bir bölümü açığa çıkarıldığını söylemek mümkündür. Bölgedeki tiyatroları hem Helenistik Dönem hem Roma Dönemi izleri taşıdığından dolayı tiyatroların *cavea*larında her iki dönem özellikleri de görülmektedir.

Tiyatroların *cavea*larına baktığımızda, Helenistik Dönem özelliği olan yamaca yaslı ve at nalı formunda tasarlanmıştır. *Cavea* yönleri farklılık göstermektedir. Kuzey ve güney yönlü ağırlıklı olmakla birlikte batı yönlü *caveaya* da rastlanılmıştır. Tiyatroların kapasitelerine baktığımızda Ephesos tiyatrosu yaklaşık 24.000 kişilik kapasitesiyle hem bölgenin hem de Anadolu'nun en büyük tiyatrosudur. Bunun yanı sıra diğer tiyatroların geneli orta ölçekli olup küçük ölçekli olarak tanımlayabileceğimiz tiyatrolarda bulunmaktadır.

İonia Bölgesi tiyatrolarının *cavealarında* yer alan genel oturma alanlarına baktığımızda, genel anlamda form olarak benzerlik göstermektedirler. Zeminden yukarı düz bir şekilde başlayıp oturma düzlemine yaklaştığında kavis yapıp düz bir şekilde sonlanan bir form izlenmektedir. Bunların yanı sıra form farklılığı gösteren oturma alanına sahip tiyatrolarda bulunmaktadır. Ayrıca İonia Bölgesi Tiyatrolarında yer alan gelen oturma alanlarının ölçüleri Vitruvius'un belirtmiş olduğu bir oturma alanının standart ölçüleri ile de önemli ölçüde örtüşmektedir. Bölgedeki tiyatroların oturma alanlarını gelen olarak karşılaştırdığımızda; malzeme olarak birbirine benzer malzemeleri kullanan tiyatrolar olduğu gibi kendi bulunduğu alandan kolay erişebileceği ham maddelerden faydalanan tiyatrolarda bulunmaktadır. Ayrıca mermer kaplama da yine bölgede tercih edilen oturma alanı malzemeleri arasındadır. Ölçülerine bakıldığında ise bölgenin en küçük oturma alanına sahip tiyatrosu ise Priene tiyatrosudur. Fakat genel olarak bölge tiyatrolarının oturma alanı ölçüleri birbirine yakın oranda yapıldığı tespit edilmiştir. Helenistik Dönemin bir diğer özelliği olan sıra sonunda yer alan aslan ayağı detayı bölge tiyatrolarına da görülen mimari detaylar arasındadır. Farklı olarak Erythrai tiyatrosunda ise aslan ayağı yerine köşebent kullanımı tercih edilmiştir.

Helenistik Dönemden beri varlığını bildiğimiz *proedria*, Anadolu tiyatrolarında günümüze kadar ulaşmamasına karşın İonia Bölgesi tiyatrolarında önemli ölçüde korunarak günümüze kadar gelmiştir. Roma Dönemi'ne gelindiğinde tiyatrolarda görülen mimari değişimlere İonia Bölgesi tiyatrolarında da rastlamaktayız. Örneğin Teos tiyatrosu, Notion tiyatrosu gibi tiyatrolarda Roma Dönemi'nin önemli mimari öğelerinden biri olan tonoz kullanımı, *vomitorium* örneği gibi döneme özgü yapı detayları bölge tiyatrolarında görülen değişim detaylarıdır. Roma Dönemi'nde ortaya çıktığı yorumu yapılan özel oturma alanları bölge tiyatrolarında görülen bir başka dönem özelliğidir. *Pulvinar* ve *bisellium* olarak adlandırılan özel oturma alanları bölgede bulunan oturma alanlarıdır.

Tiyatroların *cavealarında* genel oturma alanları ve yüksek zümresine hitap eden özel oturma alanları yer almaktadır. Antik dönem tiyatroları açısından oldukça zengin olan Anadolu, özel oturma alanları yönünden de zengin olduğu yorumu yapılabilir. Tez kapsamında yapılan çalışmada beş farklı özel oturma alanı tespit edilmiştir. Bunun yanı sıra özel oturma alanlarına ait terimlerin kullanılmadığı bunun yerine

koltukların işlevini tanımlayan ifadelerin tercih edildiği ve ortak bir terminoloji olmadığı, bu durumun ortaya terminoloji sorunun çıkardığı tespit edilmiştir.

Tanımlayıcı ifadeleri örneklendirecek olursak, *proedria* olarak adlandırılan varlığı Helenistik Dönemden beri bilinen terim için bu kadar eski bir terim olmasına rağmen hala terim yerine “onur koltuğu” şeklinde koltuğu tanımlayıcı ifadelerin tercih edildiği tespit edilmiştir. Bu durum *pulvinarda* “imparator locası”, *tribunaliyada* “yönetici koltuğu”, ifadesi oldukça fazla rastlanan kullanım şekillerindedir. Bunun yanı sıra aynı dönem ortaya çıkıp birbiriyle karıştırılan *sella curulis* ve *bisellium* ise en çok karıştırılan oturma alanlarıdır. *Bisellium* bir kişiyi onurlandırma adına yapılmış bir oturma alanı iken *sella curulis* magistratlar ve senatörler için ayrılmış oturma alanıdır. Fakat tanımsal ayrım sorunsal koltukların birbirine karıştırılması, tanımlama ve konumlandırmanın yanlış yapılması gibi birbirini tetikleyen sorunlara neden olmaktadır. Bu durumun sebebinin özel oturma alanlarının terimlerinin kendine özgü net tanımlarının olmamasından kaynakladığı anlaşılmıştır. Var olanların da oldukça yetersiz olması bu sorunun daha da içinden çıkılmaz bir hal almasına neden olmuştur. Bir koltuk terimin tanımında; koltuğun konumu, formu, kaç kişilik olduğu, belli standartlara sahip ölçüleri gibi temel tanımların var olması gerekmektedir. Fakat mevcut tanımlarda en eski terimden aynı dönemde ortaya çıktığı yorumu yapılan terimlere kadar hepsinin kendi özelinde tanım eksikleri olduğu için anlaşılmıştır. Bu durum da araştırmacıların terimlerin tam olarak neyi ifade ettiğini anlayamadığından dolayı kendi yorumları doğrultusunda tanımlamalar yaptıkları düşünülmektedir. Terimsel karmaşa sorununa getirilecek çözüm, öncelikli olarak eksik tanımların giderilmesi ile olacaktır. Bunun için ilk olarak Anadolu’da yer alan tüm tiyatroların özel oturma alanları tespit edilip her oturma alanı kendi terimi özelinde değerlendirilip tanımlarında eksik olan bölümlere ortak standartlar getirilmelidir. Özellikle form ve standart ölçülerin ortak paydada buluşmasıyla çıkacak olan bir oturma alanının in situ olmadığı bir durumda o koltuğun tanımlanmasında kurtarıcı bir kriter olacaktır. Bu bağlamda oluşturulan ortaklık ile terimler Anadolu’da çıkan ve çıkacak olan özel oturma alanlarını daha bilinçli adlandırılmasına olanak sağlayacaktır.

Bu tez kapsamında oluşturulan terminoloji yukarıda önerilen şekilde yapılan değerlendirilme kriterleri esas alınarak hazırlanmış ve önerilen terminoloji

doğrultusunda Ionia Bölgesinde bulunan özel oturma alanları değerlendirilmiştir. Buna göre; bölgede üç farklı özel oturma alanı olduğu tespit edilmiştir. Bunlar *bisellium*, *proedria* ve *pulvinard*dır. Bazı tiyatrolarda bir özel oturma alanı varken bazılarında birden fazla olduğu görülmüş, bazılarında ise hiç rastlanılmamıştır. Ayrıca bazı tiyatrolarda yeterli veri olmadığı için özel oturma alanları hakkında yapılacak yorumlamalar eksik kalmıştır. Özel oturma alanları sunulan tanım önerisi doğrultusunda kendi aralarında değerlendirilip mimari detaylarına bakılmış, benzerlikleri ve farklılıkları olduğu anlaşılmıştır. Bunun yanı sıra bir tiyatro içinde yer alan aynı özel oturma alanları arasında bile farklı mimari detaylar olabileceği görülmüştür.

Ionia Bölgesi tiyatrolarının *caveasına* ve *caveasında* yer alan gerek genel gerek özel oturma alanlarının pek çok açıdan birbirinden etkilendiği anlaşılmıştır. Ayrıca bölgedeki tiyatroların ilk yapıldıkları tarihlerin Helenistik Döneme tarihlendirilmesine karşın önemli bir bölümünün günümüze kadar gelip, hitap ettiği dönemler hakkında gelişmelerini izlememize olanak sağladıkları anlaşılmıştır.

Bunların yanı sıra özel oturma alanlarının kentin siyasi ve sosyal yapısı doğrultusunda ortaya çıktığı yorumu yapılmıştır. Yine bu doğrultuda tiyatrolarda genişlemeye gidildiği düşünülmektedir.

Tiyatro mimarisi ile benzer işleve sahip olan *stadiakon* ve *bouluterionun* işlevinin gerektiği durumlarda tiyatroda görülmesi üzerine, her iki mimaride yer alan tez kapsamında özel oturma alanı tanımlarına uyan oturma alanları olduğu tespit edilmiştir. Bu yapılardaki tanımlara uyan oturma alanları için de aynı terimlerin kullanılması önerisinde bulunulmuştur.

Sonuç olarak bu tez çalışmasıyla ilk kez Ionia Bölgesinde yer alan basit ve özel oturma alanları bir bütünlük içerisinde ele alınmış mimari, form ve kullanım detayları üzerinde durulmuştur. Ayrıca bunların yanı sıra tüm tiyatro çalışmalarını ilgilendiren bir sorun olan özel oturma alanları için ortak bir terminoloji oluşturma bağlamında da öneriler getirilmiştir. Çalışma Ionia Bölgesi tiyatrolarının *cavea* ve *orkestralari* üzerinde yer alan basit yahut özel oturma alanlarının varlığı ile bölgede hem Helenistik hem de Roma Dönemi'nde sınıfsal bir ayrımın var olduğunu açık bir biçimde ortaya koymaktadır. Buna göre Ionia Bölgesi tiyatrolarında Hellensitik

Dönem’de *proedria* Roma Dönemi’nde ise özellikle *bisellium* ve *pulvinar* gibi özel oturma alanlarının tercih edildiği saptanmıştır. Roma Dönemi’ndeki renovasyonlarla ortaya çıkan bu özel oturma alanları tiyatroların inşa evreleri ve değişen formları hakkında da bizleri diğer pek çok detay gibi bilgilendiren unsurlar olarak karşımıza çıkmaktadır. Diğer yandan söz konusu oturma alanlarının her birinin kendi içerisinde gerek form gerek malzeme bakımından detaylarda farklılıklar taşısa da bir bütünlük sergilediği görülmektedir. Buna göre özellikle Helenistik Döneme tarihlenen *proedriaların* çok gösterişli süslemeleriyle en dikkat çeken grup olduğunu söylemek mümkündür. *Pulvinarların* *caveadan* soyutlanan formları ve bazen farklı mimari örgelerle vurgulandıkları, *biselliumların* ise *caveaları* birbirinden ayıran daha yalın formlara sahip oldukları görülmektedir. Ayrıca Roma Dönemi’ne özgü olduğu bu gruplar içerisinde Ionia Bölgesi için en çok tercih edilenin *proedria* olduğunu da söylemek mümkündür. Bu özel oturma alanlarının sadece tiyatro mimarisinin bir parçası olarak değil aynı zamanda bulunduğu kentlerinin sosyal yapısını da yansıttığı anlaşılmıştır.

KAYNAKÇA

- Akalın AG (2007) 2006 Yılı Erythrai Kazısı (İlk Sezon), 29. *Kazı Sonuçları Toplantısı*, Cilt 3, Kocaeli, Mayıs 28 - 1 Haziran 1.
- Akalın AG (2008) Erythrai Kazısı 2007 Sezonu Çalışmaları, 30. *Kazı Sonuçları Toplantısı*, Cilt 4, Ankara, Mayıs 26-30.
- Akurgal E (1980) Erythrai 1979 Kazıları, 2. *Kazı Sonuçları Toplantısı*, Ankara, Şubat 11-15.
- Arslan B (2021) The Stylistic Features and Stonework Details of the Prohedriai and Lion's Feet in the Metropolis Theater, *Adalya*, 24. Sayı, Akmed, İstanbul.
- Arundell VJ (1828) *A Visit To The Seven Churches Of Asia; With An Excursion Into Pisidia; Containing Remarks On The Geography And Antiquities Of Those Countries*, (Published By John Rodwell, Bond -Street, London).
- Atalay E (1986) 1985 Yılı Notion Kazıları, 8. *Kazı Sonuçları Toplantısı*, Cilt 2, Ankara, Mayıs 26-30.
- Atalay E (1987) 1986 Notion Kazısı, 9. *Kazı Sonuçları Toplantısı*, Cilt 2, Ankara, Nisan 6-10.
- Abtheilung A (1894) Mittheilungen Des Kaiserlich Deutschen Archaeologischen Instituts, *Band XIX*, Veulag Von Karl Wlbrg, Athen.
- Aybek S, Arslan B, Balım Y, Canseven U (2019) Metropolis Arkeolojik Araştırmaları, 2018, 41. *Kazı Sonuçları Toplantısı*, Cilt 4, Diyarbakır, Haziran 17-21.
- Bean GE (1975) *Kleinastien. I. Die Ägäische Türkei Von Pergamon Bis Didyma. Ein Kunst - Und Reiseführer Zu Den Klassischen Stätten*, Zweite Auflage, (Verlag W. Kohlhammer GMBH), Stuttgart Berlin Köln Mainz.
- Berg CVD (2008) The Pulvinar in Roman Culture, *The Johns Hopkins University Press*, Transactions of the American Philological Association (1974-2014), Vol. 138, No. 2 Autumn, 239-273.
- Bieber M (1961) *The History Of The Greek And Roman Theater*, (Princeton University Press), New Jersey.

- Binder G Effe B (1998) *Das Antike Theater; Aspekte seiner Geschichte, Rezeption und Aktualiatat*, Wissenschaftlicher Verlag Trier, *Band 33*.
- Bingöl O (2019) *Arkeolojik Mimaride Taş*, (Bilgin Kültür Sanat Yayınevi, Ankara).
- Bohec YL (2011) *Latomus, Société d'Études Latines de Bruxelles*, T. 70, Fasc. 4 (Décembre).
- Bol PC (HRSG) (2010) *Die Geschichte der antiken Bildhauerkunst IV. Plastik der römischen Kaiserzeit bis zum Tode Kaiser Hadrians, L'Antiquité Classique*, (Mainz) Taf. 332 Abb. 332 a.
- Brockett O. (2000) *Tiyatro Tarihi*, çev. Beliz Güçbilmez-Sevinç Sokullu-Kolektif, (Dost Kitabevi, İstanbul).
- Cadoux CJ (1938) *Ancient Smyrna: A History Of The City From The Earliest Times To 324 A.D.*, (Basil Blackwell, Oxford).
- Can B (1999) *Aspendos Tiyatrosu Bezemeleri*, Atatürk Üniversitesi, Sosyal Bilimler Enstitüsü, Arkeoloji Anabilim Dalı, Yüksek Lisans Tezi, Erzurum.
- Caputo G (1987) *Il Teatro augusteo di Leptis Magna. Scavo e restauro (1937-1951)* 1. Monografie di Archeologica Libica 3, Taf. 50 Abb. 1. ("L'Erma" di Bretschneider, Rom)
- Chandler R (1775) *Travels in Asia Minor: or an account of a tour made at the expense of the Society of Dilettanti*, (D. Prince, Oxford).
- Chandler R (1776) *Travels in Asia Minor, or, An account of a tour made at the expense of the Society of Dilettanti*, London: Sold by J. Dodsley, J. Robson, T. Cadell, P. Elmsley, and G. Robinson, London: And by (D. Prince, Oxford).
- Chase RG (2002) *Ancient Hellenistic and Roman amphitheatres, stadiums, and theatres: the way they look now*, (Peter E. Randall Publisher, Portsmouth, New Hampshire).
- Demangel R, Laumonier A (1923) *Fouilles de Notion, Bulletin De Correspondance Hellénique*, Volume 47, 353-386.

Dickmann JA— Meller H (HRSG) (2011) *Pompeji-Nola-Herculaneum. Katastrophen am Vesuv. Ausstellungskatalog Halle, 138 Abb. 2.* (Hirmer Verlag, München),

Dilke OAW (1950) Details and Chronology of Greek Theatre Caveas, British School at Athens, *The Annual of the British School at Athens*, Vol. 45 (1950), 20-62.

Dorpfeld W - Reisch E (1896) *Das Griechische Theater Beitrage Zur Geschichte Des Dionysos - Theaters In Athen Und Anderer Griechischer Theater*, (Barth & Von Hirst, Athen).

Eliade M (2015) *Dinsel İnançlar ve Düşünceler Tarihi/Cilt 1; Taş Devrinden Eleusis Mysterialarına*, çev. Ali Berktaş, (Kabalıcı Yayınevi, İstanbul).

Ephesos Tiyatrosu *proedrias*ının resmi ve ölçü bilgileri Kunsthistorisches Museum Wien ile yapılan görüşmeler neticesinde 21.02.2022 tarihinde Dr. Georg Plattner tarafından tarafımla paylaşılmıştır.

Er Y (2012) *Klasik Arkeoloji Sözlüğü*, (Phoenix Yayınevi, Ankara).

Erhat A (2001) *Mitoloji Sözlüğü*, (Remzi Kitabevi, İstanbul).

Ersoy A (2015) *Büyük İskender Sonrasında Antik Smyrna (İzmir)*, (İBB Ahmet Piriştina Kent Arşivi ve Müzesi, İzmir).

Ersoy A (2017) Antik Smyrna/İzmir, 2016, 39. *Kazı Toplantıları Sonucu*, Cilt 2, Bursa, Mayıs 22-26.

Ersoy A (2018 b) Eskiçağda Kadifekale, Aydınoğulları Tarafından Fethinin 700. Yıldönümünde Kadifekale'den İzmir'e Bakmak: İzmir'in Dünü Ve Yarını, 3. *Uluslararası Tarih Sempozyumu Bildiri Kitabı*, İzmir.

Ersoy A (2019) Smyrna/İzmir, 2018, 41. *Kazı Sonuçları Toplantısı*, Cilt 1, Diyarbakır, Haziran 17-21.

Ersoy A Şakar G Alatepeli S (2020) Preliminary Report On The Theatre Of Smyrna /İzmir And The Excavations (2014-2019), *Anatolia Antiqua Eski Anadolu XXVIII*, Ege Yayınları, İstanbul.

- Ersoy A Yolaçan B Göncü H Alatepeli S (2016) Antik Smyrna/İzmir, 2014-2015, 38. *Kazı Sonuçları Toplantısı*, Cilt 2, Edirne, Mayıs 23-27.
- Ersoy A, Gürler B, Göncü H (2018 a) Antik Smyrna/İzmir, 2017, 40. *Kazı Sonuçları Toplantısı*, Cilt 1, Çanakkale, Mayıs 7-11.
- Ersoy YE vd (2012) Urla Klazomenai Kazıları, 34. *Kazı Sonuçları Toplantısı*, Cilt 2, Çorum, Mayıs 28 - Haziran 1.
- Ersoy YE vd (2015) Urla - Klazomenai Kazıları, 37. *Kazı Sonuçları Toplantısı*, Cilt 2, Erzurum, Mayıs 11-15.
- Ferrero DDeB (1966) *Teatri Classici in Asia Minore I*, (L'Erma di Bretschneider, Roma).
- Ferrero DDeB (1969) *Teatri Classici in Asia Minore II*, (L'Erma di Bretschneider, Roma).
- Ferrero DDeB (1970) *Teatri Classici in Asia Minore III; Citta dalla Troade alla Pamfilia*, (L'Erma di Bretschneider, Roma).
- Ferrero DDeB (1974) *Teatri Classici in Asia Minore IV; Deduzioni e Proposte*, (L'Erma di Bretschneider, Roma).
- Fiechter ER (1914) *Die Baugeschichtliche Entwicklung Des Antiken Theaters*, Hochschule Zu Stuttgart, C H. Beck'sche Verlagsbuchhandlung (Oskar Beck, München).
- Fuat M (2010) *Tiyatro Tarihi*, (Mitos Boyut Yayınları, İstanbul).
- Gebhard E (1974) The Form of The Orchestra in the Early Greek Theatre, *Hesperia: The Journal of the American School of Classical Studies at Athens*, Vol. 43, 428-440.
- Gerkan AV (1921) *Das Theater von Priene: als Einzelanlage und in seiner Bedeutung für das hellenistische Bühnenwesen*, Verlag f. Prakt. Kunstwiss, Berlin.
- Gezgin İ (2016) *Sanatın Mitolojisi*, (Sel Yayıncılık, İstanbul).

- Gontar CT (2003) The Campeche Chair in the Metropolitan Museum of Art, *Metropolitan Museum Journal*, Vol. 38, The University of Chicago Press on behalf of The Metropolitan Museum of Art, 183-212.
- Graeve VV (1992) 1991 Yılı Miletos Çalışmaları, *14. Kazı Sonuçları Toplantısı*, Ankara, Mayıs 25-29.
- Graeve VV (1993) 1992 Miletos Çalışmaları, *15. Kazı Sonuçları Toplantısı*, Ankara, Mayıs 24-28.
- Graeve VV (1994) 1993 Miletos Çalışmaları, *16. Kazı Sonuçları Toplantısı*, Ankara, Mayıs 30 - Haziran 3.
- Graeve VV (1996) 1994/95 Yılı Miletos Çalışmaları, *18. Kazı Sonuçları Toplantısı*, Ankara, Mayıs 27-31.
- Graeve VV (1998) 1996/1997 Yılı Miletos Çalışmaları, *20. Kazı Sonuçları Toplantısı*, Tarsus, Mayıs 25-29.
- Graeve VV Niewöhner P (2013) 2012 Yılı Miletos Çalışmaları, *35. Kazı Sonuçları Toplantısı*, Muğla, Mayıs 27-31.
- Grimal P (1990) *A Concise Dictionary Of Classical Mythology*, (T.J. Press Ltd, Padstow, Cornwall).
- Hamilton WJ (1842) *Researches In Asia Minor, Pontus, And Armenia; With Some Account Of Their Antiquities And Geology*, Vol 1, *John Murray*, Albemarle Street, London.
- Heberdey R (1912) *Forschungen in Ephesos; Das Theater in Ephesos*, Österreichisches Archäologisches Institut, *Band 2*, Wien.
- Hofbauer M (2002) *Zum Theater von Ephesos. Eine kurze Darstellung der Grabungsgeschichte zwischen 1866 und 2001*, *Österreichische Jahreshefte 71*.
- Howatson MC (2015) *Oxford Antikçağ Sözlüğü*, çev. Faruk Ersöz, (Kitap Yayınevi, İstanbul).
- Hölder A (1906) *Forschungen in Ephesos*, *Band 1*, Österreichischen Archaeologischen.

- Hörmann H (1951) Forschungen in Ephesos; Band 4, Heft 3, Verlag der Österreichischen Akademie der Wissenschaften, *Band 4*, Wien.
- Human C (1904) *Magnesia Am Maeander; Bericht über die Ergebnisse der Ausgrabungen der Jahre 1891 - 1893*, (Reimer, Berlin).
- Isler HP (2017 a) Antike Theaterbauten Ein Handbuch Textband, Archaologische Forschungen, *Band 27*, Österreichischen Akademie der Wissenschaften, Wien.
- Isler HP (2017 b) Antike Theaterbauten Ein Handbuch Katalogband, Archaologische Forschungen, *Band 27*, Österreichischen Akademie der Wissenschaften, Wien.
- Izenour GC (1992) *Roofed Theatres of Classical Antiquity*, (Yale University Press, New Haven London).
- Jehne M (1993) Imperii Insignia. Sella curulis und Fasces. Zur Repräsentation römischer Magistrate by Thomas Schäfer, *Historische Zeitschrift*, Oldenbourg Wissenschaftsverlag GmbH and its subsidiary Akademie Verlag GmbH, Vol I-IV, 456-457.
- Kadioğlu M (2011) 2010 Yılı Teos Kazı Raporu (İlk Sezon), *33. Kazı Sonuçları Toplantısı*, Cilt 3, Malatya, Mayıs 23-28.
- Kadioğlu M (2014) 2012-2013 Teos Kazı Çalışmaları (3. - 4. Sezon), *36. Kazı Sonuçları Toplantısı*, Cilt 3, Gaziantep, Haziran 2-6.
- Kadioğlu M (2022) *Kentin İdari, Ticari ve Sosyal Yapıları*, Teos Yazıtlar Kültür ve Kentsel Doku, (Türkiye İş Bankası Kültür Yayınları, İstanbul).
- Kadioğlu M vd (2016) 2015 Yılı Teos Kazı Çalışmaları (6. Sezon), *38. Kazı Sonuçları Toplantısı*, Edirne, Mayıs 23-27.
- Kadioğlu M vd (2015) 2014 Yılı Teos Kazı Çalışmaları (5. Sezon), *37. Kazı Sonuçları Toplantısı*, Cilt 3, Erzurum, Mayıs 11-15.
- Kadioğlu M vd (2016) 2015 Yılı Teos Kazı Çalışmaları (6. Sezon), *38. Kazı Sonuçları Toplantısı*, Cilt 2, Edirne, Mayıs 23-27.
- Kadioğlu M vd (2017) 2016 Yılı Teos Kazı Çalışmaları (7. Sezon), *39. Kazı Sonuçları Toplantısı*, Cilt 3, Bursa, Mayıs 22-26.

- Kadiođlu M vd (2019) 2018 Yılı Teos Kazı alıřmaları (9. Sezon), 41. Kazı Sonuları Toplantısı, Cilt 3, Haziran 17-21, Diyarbakır.
- Kadiođlu M (2021) *Teos: Yazıtlar, Kltler ve Kentsel Doku*, (Trkiye İř Bankası Kltr Yayınları, İstanbul)
- Karwiese S (1997) Ephesos 1995-1996, 19. Kazı Toplantıları Sonucu, Cilt 1, Ankara.
- Karwiese S (1998) 1997 Yılında Ephesos'ta Yerine Getirilen Kazı, Restorasyon Ve Arařtırma alıřmaları, 20. Kazı Toplantıları Sonucu, Cilt 1, Tarsus, Mayıs 25-29.
- Karwiese S (1995) 1994 Yılında Ephesos'da Yapılan Kazı, Onarım Ve Arařtırma alıřmaları, 17. Kazı Sonuları Toplantısı, Cilt 1, Ankara, Mayıs 29 - Haziran 2.
- Karwiese S Und Mitarbeiter (1997) Trkei/Ephesos, Jh 67, 1998, *Grabungen, sterreichischen Archaeologische Institute*.
- Kazhdan AP vd (1991) Theater, *The Oxford Dictionary of Byzantium*, Vol 3, New York, 2031.
- Kereny C (2013) *Dionysos, Yok Edilemez Yařamın Arketip İmgesi*, ev. Bahar etiner, (Pinhan Yayıncılık, İstanbul).
- Korkut T zdemir B (2019) Mimari Detaylarıyla Tlos Antik Kenti Tiyatrosu, *Cevat Bařaran'a 60. Yař Armađanı, Bilgin Kltr Sanat Yayınları*, Ankara, 797-818.
- Kkdemir G (2015) Magnesia ad Maeandrum: 300 yıllık arařtırma tarihesi 1715-2015, *Anatolia Dergisi*, Sayı 41, 159-185.
- Krinzinger F – Ruggendorfer P (HRSG) (2013) *Das Theater Von Ephesos Archologischer Befund, Funde Und Chronologie Textband*, sterreichischen Archologischen Institut In Wien, *Band II/1*.
- Krinzinger F (2001) Ephesos 2000, 23. Kazı Sonuları Toplantısı, Cilt 2, Ankara, Mayıs 28-Haziran 1.
- Krinzinger F (2004) Ephesos 2003, 26. Kazı Sonuları Toplantısı, Cilt 1, Konya, Mayıs 24-28.

- Krinzinger F (2006) Ephesos 2005, 28. *Kazı Sonuçları Toplantısı*, Cilt 2, Çanakkale, Mayıs 29 – Haziran 2.
- Krinzinger F– Ruggendorfer P. (HRSG.) (2017) Das Theater Von Ephesos Archäologischer Befund, Funde Und Chronologie Textband; Forschungen In Ephesos Band II/1, Verlag der Österreichischen Akademie der Wissenschaften, *Band II/1*, Wien.
- Krinzinger F (1999) Bericht Ephesos 1998, 21. *Kazı Sonuçları Toplantısı*, Cilt 2, Ankara, Mayıs 24-28.
- Küçükeren CC (2007) *Karia Efsaneleri*, (Ekin Grup, İstanbul).
- Laborde A (1838) *Voyage de l'Asie Madeni*, (Didot, Paris).
- Lafı E (2015) Notion'dan Yeni Buluntular, *Güncel Sanat Arkeoloji*, Sayı 14, 10-11.
- Lanckorońsk K (1892) Städte Pamphylens und Pisidiens, *Band 2*, Pisidien – Wien.
- Marcattili F (2009) *Circo Massimo. Architetture, funzioni, culti, ideologia*, BCom Suppl. 19 (Unbekannt) 208 Abb. 104.
- Meriç EA (2019) İznik Tarihini Simgeleyen Bir Anıt: Antik Roma Tiyatrosu, Dokuz Eylül Üniversitesi, *Sosyal Bilimler Enstitüsü Dergisi*, Cilt 21, Sayı 2, 2019, 339-355.
- Meriç R (1992) 1991 Yılı Metropolis Kazısı Raporu, 14. *Kazı Sonuçları Toplantısı*, Cilt 2, Ankara, Mayıs 25-29.
- Meriç R (1993) Metropolis Kazısı 1992 Yılı Çalışmaları, 15. *Kazı Sonuçları Toplantısı*, Cilt 2, Ankara, Mayıs 24-28.
- Meriç R (1996) Metropolis 1995 Yılı Kazı Raporu, 18. *Kazı Sonuçları Toplantısı*, Cilt 2, Ankara, Mayıs 27-31.
- Meriç R (1998) Metropolis 1996 Yılı Kazı Raporu, 19. *Kazı Sonuçları Toplantısı*, 2. Cilt, Ankara.
- Meriç R (1998) Metropolis 1997 Yılı Kazı Raporu, 20. *Kazı Sonuçları Toplantısı*, Cilt 2, Tarsus, Mayıs 25-29.
- Meriç R (2003) *Metropolis Ana Tanrıça Kenti*, (Philip Morris/Sabancı, İstanbul).

- Meriç R, Ersoy A (1995) 1994 Yılı Metropolis Kazı Çalışmaları, *17. Kazı Sonuçları Toplantısı*, Cilt 2, Ankara Mayıs 29 - Haziran 2.
- Meriç R Ersoy A (1996) 1995 Yılı Metropolis Kazı Raporu, *18. Kazı Sonuçları Toplantısı*, Cilt 2, Ankara, Mayıs 27-31.
- Mitwirkung U VD (1923) Paulys Realencyclopädie Der Classischen Altertumswissenschaft Neue Bearbeitung, Begonnen Von Georg Wissowa, Alfred Druckenmüller Verlag In Stuttgart, *Band II*.
- Mitwirkung U. VD (1937) Paulys Realencyclopädie Der Classischen Altertumswissenschaft Neue Bearbeitung, Begonnen Von Georg Wissowa, J.B. Metzlersche Verlagsbuchhandlung Stuttgart, *Band VII*.
- Mitwirkung U VD (1959) Paulys Realencyclopädie Der Classischen Altertumswissenschaft Neue Bearbeitung, Begonnen Von Georg Wissowa, Alfred Druckenmüller Verlag In Stuttgart, *Band XXIII*.
- Mitchell S (1984-1985) Archaeology in Asia Minor 1979-84, The Society for the Promotion of Hellenic Studies, *Archaeological Reports*, 1984 - 1985, No. 31, 70-105.
- Mutlu B (2001) *Mimarlık Tarihi Ders Notları I*, (Mimarlık Vakfı Enstitüsü Yayınları, İstanbul).
- Niewöhner P (2014) Miletos 2013 Yılı Çalışmaları, *36. Kazı Sonuçları Toplantısı*, Gaziantep, Haziran 2-6.
- Niewöhner P (2016 b) An Ancient Cave Sanctuary underneath the Theatre of Miletosus, Beauty, Mutilation, and Burial of Ancient Sculpture in Late Antiquity, and the History of the Seaward Defences, Deutsches Archäologisches Institut, *Issue 1*, 67-156.
- Niewöhner P (2016) *Miletos/Balat Arkaikten Osmanlı Dönemine Kadar Kent Planlaması ve Anıtları*, (Ege Yayınları, İstanbul).
- Niewöhner P (2017) Miletos 2016 Yılı Çalışmaları, *39. Kazı Sonuçları Toplantısı*, Cilt 1, Bursa, Mayıs 22-26.

- Niewöhner P, Berns C, Şahin R (2015) Miletos 2014 Yılı Çalışmaları, 37. Kazı Sonuçları Toplantısı, Cilt 1, Erzurum, Mayıs 11-15.
- Niewöhner P, Berns C, Şahin R (2016 a) Miletos 2015 Yılı Çalışmaları, 38. Kazı Sonuçları Toplantısı, Cilt 1 Edirne, Mayıs 23-27.
- Ogün B (1970) Kaunos Kazıları, *Türk Arkeoloji Dergisi*, Cilt 2, 195-202.
- Ogün B (1973) Kaunos Raporu 1971, *Türk Arkeoloji Dergisi*, Cilt 1, 163-167.
- Ogün B (1974) Kaunos Kazıları, *Türk Arkeoloji Dergisi*, Cilt 1, 133-136.
- Olgunlu AC (2015) *Mitos'tan Logos'a; Mitlerin Çözümü*, (Hükümdar Yayınları, İstanbul).
- Özdem F (2015) *Cultural Heritage of Aydın*, (Yapı Kredi Yayınları, İstanbul).
- Özdilek B (2016) Lykia Tiyatrolarına Genel Bakış, *Cedrus; Akdeniz Uygarlıkları Araştırma Enstitüsü*, Cilt 4, Antalya.
- Özdilek B (2011) Rhodiapolis Tiyatrosu ve Likya Tiyatroları, Doktora Tezi, Akdeniz Üniversitesi, Sosyal Bilimler Enstitüsü, Antalya.
- Özdilek B (2012) *Lykia'da Gün Yüzüne Yeni Çıkartılan, Rhodiapolis Tiyatrosu*, (4. Boyut Tanıtım, Muğla).
- Özdilek B (2011) Rhodiapolis Tiyatrosu ve Likya Tiyatroları, Doktora Tezi, Akdeniz Üniversitesi, Sosyal Bilimler Enstitüsü, Antalya.
- Öztürk B (2010) *Roma İmparatorluk Çağı Küçükasya'sında; Dionysos Kültü*, (Arkeoloji ve Sanat Yayınları, Arkeopera Kitapevi, İstanbul).
- Özyiğit Ö (1991) 1990 Yılı Phokaia Kazı Çalışmaları, 13. Kazı Sonuçları Toplantısı, Cilt 2, Çanakkale, Mayıs 27-31.
- Özyiğit Ö (1992 a) 1991 Yılı Phokaia Kazı Çalışmaları, 14. Kazı Sonuçları Toplantısı, Cilt 2, Ankara, Mayıs 25-29.
- Özyiğit Ö (1992 b) Foça ve Phokaia Nereye Gidiyor?, *Ege Mimarlık Dergisi*, Sayı 2, 20-22.

- Özyiğit Ö (2003) Recent Work At Phokaia In The Light Of Akurgal's Excavations, *Anadolu/Anatolia Dergisi*, Sayı 25,109-127.
- Paga J (2010) Deme Theaters in Attica and the Trittys System, *Hesperia: The Journal of the American School of Classical Studies at Athens*, Vol. 79, 351-384.
- Petrakos BC (1992) *Ho demos tou ramnountos I. Synopse ton anaskaphon kai ton ereunon (1813-1998)*, 92 Abb. 48, (Athen).
- Pınar İ (2013) *Antik İzmir'in Sanat Mabedi İzmir'deki Roma Tiyatrosu*, (İBB Ahmet Piriştina Kent Arşivi ve Müzesi, İzmir).
- Pignarre R (1991) *Tiyatro Tarihi*. çev. Pınar Kür, (İletişim Yayıncılık, İstanbul).
- Ratté C (2014) Notion, *Classics Convivium*, Volume XVI, Classical Studies University Of Michigan.
- Ratté C vd (2016) Notion Archaeological Survey, 2014-2015, 34. *Araştırma Sonuçları Toplantısı*, Cilt 2, Çorum, Mayıs 28 - Haziran 1.
- Ratté C vd (2019) Notion Archaeological Survey 2017-2018, 37. *Araştırma Sonuçları Toplantısı*, Cilt 1, Erzurum, Mayıs 11-15.
- Rawson E (1987) Discrimina Ordinum: The Lex Julia Theatralis, *Papers of the British School at Rome*, Vol. 55, 83-114.
- Rites C (2010) Dionysus: Civic Rituals of Wine, Theater, and Transformation, *Democracy and Religion in Ancient Athens*, University of California Press,170-207.
- Ross WD Ed (1949) *The Oxford Classical Dictionary*, (Oxford University Press, Oxford).
- Saltuk S (1995) *Antik Stadyumlar*, (İnkılap Yayınları, İstanbul).
- Schäfer T (1989) Imperii insignia. Sella curulis und fasces, *Deutsches Archäologisches Institut*, Römische Abteilung, 47 Abb. 2, (Mainz).
- Schumacher A – Misiakiewicz J (2007) *Priene, Die Restaurierung des Theaters*, (Verlag Philipp von Zabern, Mainz am Rhein).

- Sear F. (2004) The Roman Theatre At Gubbio, *Mediterranean Archaeology*, Vol. 17, Festschrift in Honour of J. Richard Green, 213-222.
- Sear F (2006) *Roman Theatres An Architectural Study*, (Oxford University Press, Oxford New York).
- Small DB (1983) Studies in Roman Theater Design, *American Journal of Archaeology*, Vol 87, Archaeology Institute of America, 55-65
- Strabon (2000) *Antik Anadolu Coğrafyası; Geograpika; XII-XIII-XIV*, çev. Adnan Pekman, (Arkeoloji ve Sanat Yayınları, İstanbul).
- Şahin S (2000) Bauhistorisch-epigrafische Zeugnisse aus dem Theater von Perge, *Olba III*, Mersin Üniversitesi Kilikia Arkeolojisini Araştırma Merkezi Yayınları, 199-209.
- Korkut T., Özdemir B., (2019) Mimari Detaylarıyla Tlos Antik Kenti Tiyatrosu, *Bilgin Kültür Sanat Yayınları*, Ankara, 2019
- Tekin O (2008) *Eski Yunan ve Roma Tarihine Giriş*, (İletişim Yayınları, İstanbul).
- Tiryaki SG (2013) Yeni Hitit Sanatı Üzerine İkonografik Araştırmalar (1): Üzüm Salkımı Ve/Veya Başak Filizi Taşıyanlar, *Cedrus*, Cilt 1, Antalya, .33-53.
- Trapido J (1949) The Language of the Theatre: I. The Greeks and Romans, *Educational Theatre Journal*, Vol I, The Johns Hopkins University Press, Maryland/Amerika, 18-26.
- Tuna N (1997) Teos Araştırmaları 1995, *14. Araştırma Sonuçları Toplantısı*, Cilt 1, Ankara, Mayıs 25-29.
- Uzunaslan A (2010) Mimari Tipoloji ve Fonksiyon Açısından Aphrodisias Stadyumu, *SDÜ Fen Edebiyat Fakültesi Sosyal Bilimler Dergisi*, 21. Sayı, 11-42.
- Vitruvius (2015) *Mimarlık Üzerine On Kitap*, Şevki Vanlı Mimarlık Vakfı, Kitap V (Matsa Basımevi, Ankara).
- Wiegand T Und Schrader H (1904) *Priene Ergebnisse Der Ausgrabungen Und Untersuchungen In Den Jahren 1895—1898*, (Georg Reimer, Berlin).

Wiegand TH (1901) *Ausgrabungen Zu Miletos*, Archäologischer Anzeiger, (Georg Reimer, Berlin).

Wiegand T - Schrader H 1904 *Priene: Ergebnisse der Ausgrabungen und Untersuchungen in den Jahren 1895-1898*, (Georg Rimer, Berlin).

Wilson P (2007) *The Greek Theatre and Festivals Documentary Studies*, (Oxford University Press, Oxford).

Wissowa G (1903/1905) *Paulys Realencyclopädie Der Classischen Altertumswissenschaft, Band 10/5*.

Wissowa G (1897) *Paulys Realencyclopädie Der Classischen Altertumswissenschaft, Band III*.

Yegül F (2006) Bir Tiyatro Ne Zaman Tiyatro Değildir? Menderes Magnesiası'nda Bir 'Seyir Yeri, *Anadolu / Anatolia Dergisi*, Sayı 30, 2006.

Yılmaz Y (2010) *Anadolu Antik Tiyatroları;115 Antik Kent, 119 Tiyatro*, (Yem Yayın, İstanbul).

Yücel Ç (2015) Dionysos Bayramları ve Şenlikleri, *Siirt Üniversitesi Sosyal Bilimler Enstitüsü Dergisi*, 1. Cilt, 4. Sayı, Siirt Üniversitesi, Sosyal Bilimler Enstitüsü, Siirt, 151-164.

Zimmer G (1982) *Römische Berufsdarstellungen*, 156 Abb. 79, (Berlin).

<http://www.tuerkei-antik.de/Theater/Miletos.htm> 10.02.2022.

Aydın İl Kültür ve Turizm Müdürlüğü Resmi Sayfası <https://aydin.ktb.gov.tr/TR-64428/Miletos.html> 11.02.2022.

Aydın İl Kültür ve Turizm Müdürlüğü Resmi Sayfası <https://aydin.ktb.gov.tr/TR-64428/Miletos.html> 11.02.2022.

<https://izlerveyansimlar.blogspot.com/2014/10/Miletos-antik-cagn-kultur-merkezi.html> 10.02.2022.

Metropolis Kazısı Resmi Web Sitesi <https://metropolistr.org/kazi-detay.aspx?mid=16#gallery1-1> , 07.11.2021.

Metropolis Kazısı Resmi Web Sitesi <https://metropolistr.org/kazi-detay.aspx?mid=16#gallery1-2> ,07.11.2021.

Metropolis Kazısı Resmi Web Sitesi <https://metropolistr.org/kazi-detay.aspx?mid=16#gallery1-4> , 07.11.2021.

<https://tr.depositphotos.com/stock-photos/priene-antik-kenti.html?filter=all&qview=370523572> 31.01.2022

<https://www.alamy.com/stock-photo-antique-theater-in-priene-turkey-38431914.html?pv=1&stamp=2&imageid=9E3056AF-052A-42D4-819D-187B2ADB1B34&p=836954&n=0&orientation=0&pn=1&searchtype=0&>
17.02.2022.

https://www.youtube.com/watch?v=N9xTQf63Ep4&t=748s&ab_channel=MehmetS%C3%96KMEN 24.10.2021.

<https://www.gidilmeli.com/Dionisos-tiyatrosu/14896/1> 12.05.2022.

https://global-geography.org/af/Geography/Asia/Turkey/Pictures/Izmir_Miletos_Bodrum/Miletos_-_Theatre_5 12.05.2022.

TABLULAR

Tablo 1.1. Genel Tiyatro Terminoloji Tablosu

GENEL TİYATRO TERMİNOLOJİ TABLOSU	
<i>Orkestra</i>	Koroların söylendiği Helenistik Dönemin başında oyunların oynandığı, Roma Döneminde su oyunları vahşi hayvan oyunlarının oynandığı alan ⁶⁰³ .
<i>Scaene</i>	<i>Scaene</i> ⁶⁰⁴ .
<i>Proascaene</i>	Ön <i>scaene</i> ⁶⁰⁵ .
<i>Parascaene</i>	Sahne kenarlarında yer alan ekleme bölümleri ⁶⁰⁶ .
<i>Scaene Frons</i>	Sahne cephesi ⁶⁰⁷ .
<i>Thyromata</i>	<i>Scaenenin</i> ikinci katında yer alan büyük kapı ⁶⁰⁸ .
<i>Cavea</i>	Seyircilerin oturma alanı ⁶⁰⁹ .
<i>Diazoma</i>	<i>Caveada</i> yer alan seyircilerin yürüme yolu ⁶¹⁰ .
<i>Kerkis</i>	<i>Caveayada</i> her bölümde klimaksler ile ayrılan dilim şeklindeki bölümlere verilen ad ⁶¹¹ .
<i>Gradus</i>	<i>Caveanın</i> her bir katına verilen ad ⁶¹² .
<i>Ordines</i>	<i>Caveada</i> yer alan her bir oturma sırasına verilen ad ⁶¹³ .
<i>Subsellia</i>	Her bir oturma alanına verilen ad ⁶¹⁴ .
<i>Vomitorium</i>	Tonozlu seyirci geçidi ⁶¹⁵ .
<i>İma cavea</i>	<i>Caveanın orkestraya</i> yakın olan ağırlıklı olarak seçkinlerin oturduğu ilk bölüm ⁶¹⁶ .
<i>Media cavea</i>	<i>Caveanın</i> ortasında yer alan ağırlıklı olarak <i>plebler</i> olarak adlandırılan sınıfın

⁶⁰³ *Orkestra* hakkında daha fazla bilgi için bkz. Er, 285, Vitruvius, 102-113

⁶⁰⁴ *Scaene* hakkında daha detaylı bilgi için bkz. Er, 361, Ferero **Teatri Classici in Asia Minore IV; Deduzioni e Proposte**.11, Vitruvius, 102-113, Bieber, 196.

⁶⁰⁵ *Proascaene* hakkında daha fazla bilgi için bkz. Er, 324.

⁶⁰⁶ *Parascaene* hakkında daha fazla bilgi için bkz. Er, 299.

⁶⁰⁷ *Scaene frons* hakkında daha detaylı bilgi için bkz. Er, 361.

⁶⁰⁸ *Thyromata* hakkında daha fazla bilgi için bkz. Er, 402.

⁶⁰⁹ *Cavea* hakkında daha fazla bilgi için bkz. Er, 77, Fiechter, 66-74, Vitruvius, 102-113

⁶¹⁰ *Diazoma* hakkında daha fazla bilgi için bkz. Er, 100.

⁶¹¹ *Kerkis* hakkında daha fazla bilgi için bkz. Er, 208.

⁶¹² *Gradus* hakkında daha fazla bilgi için bkz. Sear, 1-4.

⁶¹³ *Ordines* hakkında daha fazla bilgi için bkz. Sear, 1-4.

⁶¹⁴ *Subsellia* hakkında daha fazla bilgi için bkz. Sear, 1-4.

⁶¹⁵ *Vomitorium* hakkında daha fazla bilgi için bkz. Er, 429, Bieber, 167-188, Fiechter, 75-126.

⁶¹⁶ *İma cavea* hakkında daha fazla bilgi için bkz. Sear, 3.

	oturduğu bölüm ⁶¹⁷ .
<i>Summa cavea</i>	<i>Cavea</i> nın en üstünde yer alan ihtiyaç nedeniyle ortaya çıkan ağırlıklı olarak halkın oturduğu bölüm ⁶¹⁸ .
<i>Proedria</i>	Ön sırada yer alan tek kişilik taht formundaki oturma alanları <i>proedria</i> olarak adlandırılır ⁶¹⁹ .
<i>Tribunalia</i>	<i>Aditus maximus</i> üzerine konumlandırılmış oturma alanları <i>tribunalia</i> olarak adlandırılır ⁶²⁰ .
<i>Bisellium</i>	Roma Dönemi'ne tarihlenen <i>diazomanın</i> önünde yer alan iki kişilik olup tek kişinin oturması için tasarlanan bazı tiyatrolarda tek kişilik formları da görülen arkalı oturma alanları <i>bisellium</i> olarak adlandırılır ⁶²¹ .
<i>Pulvinar</i>	Bir grup insanı içine alacak ve oturulan yeri <i>cavea</i> dan bir parapet yahut yan düzenlemeler ile ayrılmış olan loca biçimli oturma alanları <i>pulvinar</i> olarak adlandırılır ⁶²² .
<i>Sella Curulis</i>	<i>Orkestra</i> kenarında konumlandırılmış, tek kişilik ve katlanabilen sandalye formunda olan oturma alanları <i>sella curulis</i> olarak adlandırılır ⁶²³ .

⁶¹⁷ *Media cavea* hakkında daha fazla bilgi için bkz. *Plebler* hakkında bkz. Ross, 703, Sear 2-3, Rawson, 85 Bir dönem halkın bekar olan erkeklerinin oyunları izlemesinin yasak olduğu bilinmektedir. Fakat imparatorun doğum gününde tiyatro oyunlarını izleyebildikleri bilinmektedir. Ayrıca asker ve gazilerinde bu bölümde oturduğu bilinmektedir.

⁶¹⁸ *Summa cavea* hakkında daha fazla bilgi için bkz. Ferrero, **Teatri Classici in Asia Minore IV; Deduzioni e Proposte**, 63-64, Sear, 2.

⁶¹⁹ *Proedria* hakkında daha fazla bilgi için bkz. Er, 323,











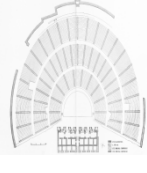

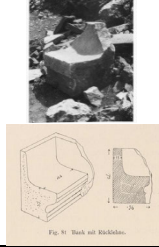
⁶²⁰ *Tribunalia* hakkında daha fazla bilgi için bkz. Er, 404 ve 412, Mitwirkung, 2428-2431. Oturma alanı konumu için bkz. Bohec, 948-952.

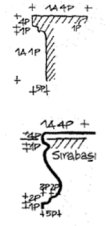

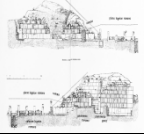

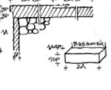

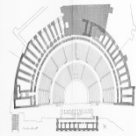
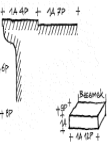

⁶²¹ *Bisellium* hakkında daha fazla bilgi için bkz. Er, 61, Wissowa, 502.

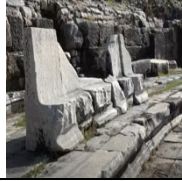
⁶²² *Pulvinar* hakkında daha fazla bilgi için bkz. Er, 328, Mitwirkung, 1977-1978, Berg, 242-248.

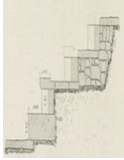
⁶²³ *Sella curulis* hakkında daha fazla bilgi için bkz. Özdilek, **Rhodiapolis Tiyatrosu ve Likya Tiyatroları**, 60, Mitwirkung 1310-1313.

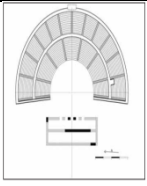
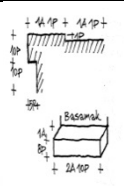
Tablo 2.1. İonia Bölgesi *caveaları* genel ve oturma alanı tablosu.

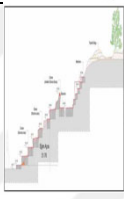
Tiyatrolar	<i>Cavea</i>	Basit Oturma Alanı	<i>Proedria</i>	<i>Bisellium</i>	<i>Pulvinar</i>
Ephesos					
Erythrai					
Klazomenai					
Phokai					
Magneisa					
Metropolis					
Miletos					

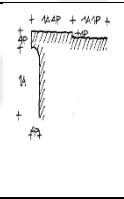
					
Priene					
Notion					
Smyrna					
Teos			<i>Proedria</i> olduđu bilinmekte fakat gorsel bulunamamıřtı r.		